

STANLEY

BOSTITCH

N58/N64/N71/N89/ N400/N401/N512



- (GB) TOOL TECHNICAL DATA
- (F) DONNÉES TECHNIQUES
- (D) TECHNISCHE GERÄTEDATEN
- (NL) TECHNISCHE SPECIFICATIE
- (DK) TEKNISKE DATA
- (SF) TEKNISET TIEDOT
- (G) Τεχνικά στοιχεία
- (I) DATI TECNICI
- (N) TEKNISKE DATA
- (P) ESPECIFICAÇÕES TÉCNICAS
- (E) ESPECIFICACIONES TÉCNICAS
- (S) TEKNISK DATA
- (PL) DANE TECHNICZNE NARZĘDZI
- (CZ) TECHNICKÁ DATA NÁSTROJE
- (SK) TECHNICKÉ PARAMETRE
- (HU) A SZERSZÁM MŰSZAKI ADATAI

CE

?N58C-1-E

A 269	B 273.1	C 133.4	D 2.68	E 87.9	F 96
G 83	H 2.77	I 8.3	J 4.8	K 1.21	L 1
M BC602	N BC603	O O-lube	P N203/N230/N250	Q 2.03-2.5 x 25-55	R 4.5
S 225	T 118.6	U N/A			

?N64084-1-E

A 266.7	B 327	C 133.4	D 2.63	E 92.9	F 98.8
G 85.8	H 2.75	I 8.3	J 4.8	K 1.21	L 1
M BC602	N BC603	O O-lube	P N203/N230/N250	Q 2.03-2.5 x 30-65	R 4.5
S 225	T 136	U N/A			

?N64084-2-E

A 266.7	B 327	C 133.4	D 2.63	E 92.9	F 98.8
G 85.8	H 2.75	I 8.3	J 4.8	K 1.21	L 2
M BC602	N BC603	O O-lube	P N203/N230/N250	Q 2.03-2.5 x 30-65	R 4.5
S 225	T 136	U N/A			

?N64099-1-E

A 366.7	B 327	C 133.4	D 2.63	E 93	F 99.1
G 86.1	H 2.544	I 8.3	J 4.8	K 1.21	L 1
M BC602	N BC603	O O-lube	P F230/F250	Q 2.3-2.5 x 30-65	R 6.5
S 225-300	T 136	U N/A			

?N71C-1-E

A 304.5	B 308	C 130.2	D 3.63	E 90.9	F 97.2
G 84.2	H 3.11	I 8.3	J 4.8	K 2.18	L 1
M BC602	N BC603	O O-lube	P F230/F250/F280	Q 2.3-2.8 x 35-70	R 6.5-7.2
S 225-300	T 144	U N/A			

?N89C-1-E

A 311	B 355	C 133	D 3.6	E 90.7	F 99.5
G 86.5	H 3.242	I 8.27	J 4.83	K 2.33	L 1
M BC602	N BC603	O O-lube	P F250/F280/F310	Q 2.5-3.1 x 50-90	R 7.2
S 225-300	T 164	U N/A			

?N89C-2-E

A 311	B 355	C 133	D 3.6	E 90.7	F 99.5
G 86.5	H 3.242	I 8.27	J 4.83	K 2.33	L 2
M BC602	N BC603	O O-lube	P F250/F280/F310	Q 2.5-3.1 x 50-90	R 7.2
S 225-300	T 164	U N/A			

?N400C-1-E

A 338	B 423	C 153	D 5.3	E 91.6	F 99.5
G 86.5	H 2.726	I 8.27	J 4.83	K 3.61	L 1
M BC602	N BC603	O O-lube	P F280/F310/F333	Q 2.8-3.8 x 55-100	R 7.2
S 225-300	T 203	U N/A			

?N401C-1-E

A 338	B 423	C 153	D 5.3	E 92.3	F 99.4
G 86.4	H 3.201	I 8.27	J 4.83	K 3.61	L 1
M BC602	N BC603	O O-lube	P N100P	Q 2.8-3.8 x 55-100	R 8.2
S 170-180	T 203	U N/A			

?N512C-2-E

A 338	B 483	C 153	D 6	E 89.1	F 99.8
G 86.8	H 3.06	I 8.3	J 4.8	K 4.35	L 2
M BC602	N BC603	O SB32	P N130P	Q 3.8 x 100-130	R 8.2
S 170-180	T 229	U FLANGED			

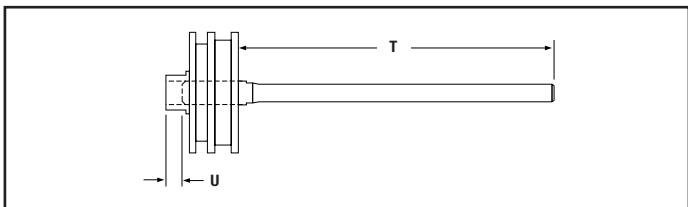
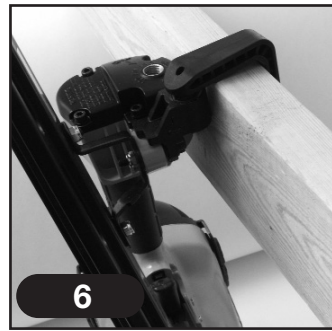
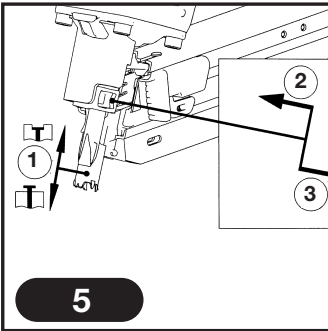
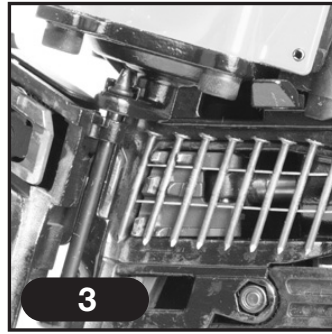
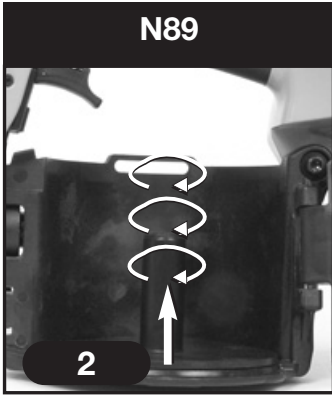
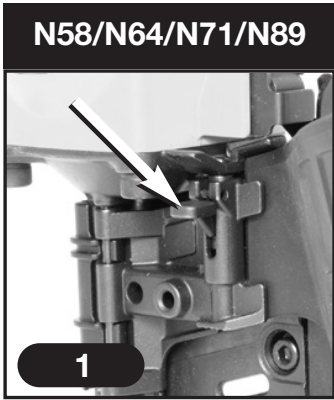

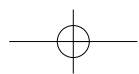
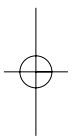
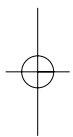

SAFETY INSTRUCTIONS

⚠ IMPORTANT READ CAREFULLY: It is important that all operators read and understand all sections of this Tool Technical Data manual and the separate Safety and Operating Instruction Manual which come with this tool. Failure to do so could result in you or others in the working area to be seriously injured.

⚠ WARNING! Eye protection in accordance with 89/686/EEC, and with equal or greater grade than defined in EN166 should be used. However all aspects of operators work, environment and other type/s of machinery being used, should also be considered when selecting any personal protection equipment.
Note: Non-side shielded spectacles and face shields alone do not provide adequate protection.

⚠ WARNING! To prevent accidental injuries:

- Never place a hand or any other part of the body in fastener discharge area of tool while the air supply is connected.
- Never point the tool at self or at anyone else.
- Never engage in horseplay.
- Never pull the trigger unless the nose is directed towards the work.
- Always handle the tool with care.
- Do not pull the trigger or depress the trip mechanism whilst loading the tool.
- To prevent accidental actuation and possible injury, always disconnect air supply.
 1. Before making adjustments.
 2. When servicing the tool.
 3. When clearing a jam.
 4. When tool is not in use.
 5. When moving to a different work area, as accidental actuation may occur, possibly causing injury.
- Read the additional Safety & Operating instructions booklet before using tool.
- The operation of this tool can cause sparks and act as a source of ignition for flammable fuels and gases.

⚠ IMPORTANT! Tool Operation:

- To identify the operation type of your model, check the ID label affixed to the tool/ rear of this manual and the corresponding table (marked ?) column L for that model. Read the corresponding section in the Safety & Operating instructions for information of each trip type.

LOADING THE TOOL

1. Open the magazine: Pull down on the latch and swing the door open. Swing magazine cover open. (Fig. 1)
2. Check adjustment: the nailer must be set for the length of nail to be used. Nails will not feed smoothly if the magazine is not correctly adjusted.

To change the setting:

The magazine contains an adjustable nail platform on which the nail coil rests. The nail platform can be adjusted up and down to three or 4 nail settings. To change settings, pull up on the post and twist to the correct step.

(Fig. 2)

	N58	N64	N71	N400	N401	N512	N89C
1st Step	25mm	32-38mm	35-45mm	55mm	55mm	75-90mm	50-65mm
2nd Step	30-35mm	45mm	50/55mm	60-75mm	60-75mm	100mm	70-75mm
3rd Step	38-45mm	50/55mm	65mm	80-90mm	80-90mm	115mm	80-90mm
4th Step	50/55mm	65mm	70mm	100mm	100mm	120-130mm	N/A

3. Load the coil of nails: Place the coil of nails over the post in the magazine. Uncoil enough nails to reach the feed pawl. Place the first nail in front of the front tooth on the feed pawl, in the driver channel. The nail heads must be in the slot in the nose. (Fig. 3)

4. Swing the door/magazine cover closed. Check that the latch engages when released. (If it does not engage, check that the nail heads are in the slot in the nose.)

TOOLS WITH A SAFETY TRIP- THREE OPERATING TYPES POSSIBLE.

All tools with a safety trip are marked with an inverted equilateral triangle (▼). Do not attempt to use a tool marked in this way if the safety trip is missing or appears damaged.



SEQUENTIAL TRIP

(Reference 2 in Technical Data Table, column L)

The sequential trip requires the operator to hold the tool against the work with the safety trip depressed before pulling the trigger. In order to drive additional fasteners, the trigger must be released and the tool lifted away from the work, before repeating the above mentioned steps. This makes accurate fastener placement easier, for instance on framing, toe nailing and crating applications. The sequential trip allows exact fastener location without the possibility of driving a second fastener on recoil, as described under

Contact Trip (below). The sequential trip tool has a positive safety advantage because it will not accidentally drive a fastener if the tool is contacted against the work - or anything else - while the operator is holding the trigger pulled.



CONTACT TRIP (N89C-1: SERIAL NUMBER 07315XXX ONWARDS)

(Reference 1 in Technical Data Table, column L)

The common operating procedure on "Contact Trip" tools is for the operator to actuate the safety trip while keeping the trigger pulled, thus driving a fastener each time the work is contacted. This will allow rapid fastener placement on many jobs, such as sheathing, decking and pallet assembly. All pneumatic tools are subject to recoil when driving fasteners. The tool may bounce, releasing the safety trip and if unintentionally allowed to re-contact the work surface with the trigger still actuated (finger still holding

the trigger pulled) an unwanted second fastener will be driven.

These tools are labeled with a "do not use on stairs or ladders" symbol. Technical Data Table Illustration.

Tools marked with this symbol must not be used where changing from one working position to another involves the use of ladders, stairs or similar structures such as roof laths.

CONTINUOUS CONTACT OPERATION.

(Reference 4 in Technical Data Table, column L)

The Continuous Contact Operation Tools allow driving cycles to be repeated for as long as the trigger and the safety trip remain actuated.

These tools may only be used where the length of the fastener does not exceed 65 mm. and they are also labeled with a "do not use on stairs or ladders" symbol. See Technical Data Table Illustration. Tools marked with this symbol must not be used where changing from one working position to another involves the use of ladders, stairs or similar structures such as roof laths.

DIRECTIONAL EXHAUST DEFLECTOR (FIG. 4: N64-084, N64-099, N89C)

The adjustable exhaust deflector can be rotated to any desired position by hand without the use of any tools.

FASTENER DEPTH CONTROL ADJUSTMENT (FIG 5)

The Fastener Depth Control Adjustment feature provides control of the nail drive depth from flush with or just above the work surface to shallow or deep countersink.

Warning! Disconnect tool from air supply before attempting any parts disassembly and before changing the work contacting element adjustment.

1. Push in Locking Button
2. Adjust contact arm up to increase depth of drive or down to decrease it.
3. Release locking button.

UTILITY HOOK (N89C-2- Fig 6)

These tools include an additional utility hook suitable for storage and temporary hanging of the tool.

⚠ **WARNING!** Never use the utility hook to hang the tool from the body, clothing or belt.

⚠ **WARNING!** Never use the utility hook with contact (black) trigger operated tools.

DRIVER MAINTENANCE INSTRUCTIONS

Worn driver causing poor quality or loss of power

- Wear on the driving tip will affect the nail drive, giving symptoms of bent and incompletely driven nails, and damaged nail heads
- The driver length may be adjusted to allow the driving tip to be redressed to compensate for wear. Heat and precise measurement are required. Contact a qualified service technician for this adjustment.
- The length setting for a new driver is shown in the Technical Data Table marked ?, column T. Measurement is from the top face of the piston.
- Note that the measurement U (see Technical Data Table) from the top of the piston gives the maximum amount the driver may be adjusted to allow redressing. Always extend the driver the minimum amount required to allow redressing to restore the driving end; several re-dressings will be possible before this maximum depth is reached.

Note: Driver wear of approximately 3mm. Can be tolerated in most applications. However, in difficult driving applications, driver wear of approximately 1.5 mm. may cause a slight reduction in the apparent driving power.

Technical Data:

Please look for the technical data in the table marked ? at the end of this manual.

A	Length mm.	K	Air consumption per shot @ 5.6 Bar
B	Height mm.	L	Activation type
C	Width mm.	M	Summer lubricant
D	Weight Kg.	N	Winter lubricant
E	Noise LPA, 1s, d	O	O-ring lubricant
F	Noise LWA, 1s, d	P	Fastener Name
G	Noise LPA, 1s, 1m	Q	Dimensions mm.
H	Vibration m/s ²	R	Head/crown
I	P max Bar	S	Magazine capacity
J	P min Bar	T	New Driver Length mm.
		U	Max. Depth Inside Piston mm.

CONSIGNES DE SECURITE

F  Lire cette notice importante avec attention : Il est essentiel que tous les utilisateurs des outils lisent et comprennent toutes les sections de ce manuel de données techniques de l'outil et le manuel séparé d'instructions de sécurité et d'utilisation fourni avec l'outil. Tout manquement à cette mesure de précaution importante pourrait être la cause d'accidents et de blessures graves pour l'utilisateur de l'outil comme pour d'autres personnes à proximité de la zone de travail.

ATTENTION! Il faudra porter un système de protection des yeux conforme à 89/686/EEC et d'une valeur de protection égale ou supérieure à celle définie dans EN166. Cependant, tous les aspects du travail de l'opérateur, l'environnement et autres types de machines utilisées, doivent aussi être pris en considération en choisissant des équipements quelconques de protection individuelle.

Avertissement! Pour éviter toute blessure accidentelle:

- Ne jamais placer la main ou toute autre partie du corps devant la partie de l'outil où se produit la décharge des agrafes.
- Ne jamais tourner l'outil vers soi ou le diriger vers une autre personne qu'il soit chargé d'agrafes ou non.
- Ne jamais chahuter avec cet outil.
- N'appuyer sur la gâchette que si le bec de l'outil est tourné spécifiquement vers la zone de travail.
- Manier toujours l'outil avec précautions.
- Ne jamais appuyer sur la gâchette ou sur le mécanisme de déclenchement pendant le chargement de l'outil.
- Pour éviter toute mise en marche accidentelle et par conséquent des risques de lésions, il faut toujours débrancher l'air:
 1. Avant de procéder à un réglage.
 2. Pendant les opérations d'entretien.
 3. Pour débloquer un grippage.
 4. Lorsque l'outil est inutilisé.
 5. Si l'on se déplace dans une autre zone de travail, afin d'éviter toute mise en marche accidentelle et par conséquent des risques de lésions.
- Veuillez lire le livret de consignes de sécurité et d'utilisation supplémentaires avant d'utiliser l'outil.
- L'utilisation de cet outil peut être la source d'étincelles et entraîner l'ignition de matières et de gaz inflammables.

IMPORTANT! Fonctionnement de l'outil:

- Pour identifier le mode opérationnel de votre modèle d'outil, vérifier la plaque d'identification fixée sur l'outil ou au dos de ce manuel et le tableau correspondant marqué ? colonne L pour ce modèle. Lire la section correspondante des Instructions de Sécurité et d'Utilisation pour de plus amples informations sur ce type de déclenchement.

CHARGEMENT DE L'OUTIL

1. Ouverture du chargeur : Tirer le blocage vers le bas et ouvrir la porte. Ouvrir le couvercle du chargeur. (Fig. 1)
2. Vérifier le réglage : il doit être conforme à la longueur du clou utilisé. L'avance des clous dans le chargeur ne sera pas synchronisée si le réglage n'est pas correct.

Pour changer de réglage :

Le chargeur contient une plate-forme réglable sur laquelle repose le rouleau de clous. La plate-forme à clous peut être ajustée vers le haut ou le bas pour différentes longueurs de clous. Pour changer de réglage, tirer sur la tige et tourner sur le cran correct. (Fig. 2)

	N58	N64	N71	N400	N401	N512	N89C
1^{ère} étape	25mm	32-38mm	35-45mm	55mm	55mm	75-90mm	50-65mm
2^{ème} étape	30-35mm	45mm	50/55mm	60-75mm	60-75mm	100mm	70-75mm
3^{ème} étape	38-45mm	50/55mm	65mm	80-90mm	80-90mm	115mm	80-90mm
4^{ème} étape	50/55mm	65mm	70mm	100mm	100mm	120-130mm	N/A

3. Chargement de la bobine de clous : Placer la bobine de clous sur la tige dans le chargeur. Dérouler une quantité de clous suffisante pour alimenter le cliquet. Placer le premier clou devant la dent avant du cliquet d'avancement dans le chenal de déclencheur. Les têtes des clous doivent se trouver dans la fente du bec. (Fig. 3)

4. Refermer la porte/le couvercle du magasin. Vérifier que le loquet à ressort s'enclenche correctement lorsque vous le relâchez. (S'il ne s'enclenche pas à fond, vérifier que les têtes de clous sont engagées dans la fente du bec)

OUTILS AVEC MÉCANISME DE SÉCURITÉ : TROIS MODES DE FONCTIONNEMENT POSSIBLES.

Tous les outils munis d'actionnement par contact sont marqués d'un triangle équilatéral renversé (▼). N'essayez pas d'utiliser un outil marqué de cette façon si l'actionnement par contact est absent ou endommagé.



ACTIONNEMENT EN SEQUENCE

(Référence 2 du Tableau Données Techniques, colonne L)

Pendant l'actionnement en séquence, l'opérateur doit tenir l'outil contre la pièce en usinage avec l'actionnement par contact abaissé avant d'appuyer sur la gâchette. Pour pousser des dispositifs supplémentaires, il faudra relâcher la gâchette et soulever l'outil de la pièce en usinage avant de répéter les phases indiquées plus haut. De cette façon, on pourra plus facilement positionner le dispositif de fixation, par exemple pour des applications sur châssis et caisses. L'actionnement en séquence permet de localiser exactement le dispositif de fixation sans risquer de pousser un deuxième dispositif par effet de contrecoup, comme indiqué pour l'Actionnement par Contact (ci-après). L'outil à actionnement en séquence offre un avantage en matière de sécurité car il permet d'intégrer un dispositif de fixation si l'outil entre en contact avec la pièce en usinage - ou tout autre objet - pendant que l'opérateur appuie sur la gâchette.



ACTIONNEMENT PAR CONTACT (N89C-1- NUMÉRO DE SÉRIE 07315XXX ET SUIVANTS

(Référence 1 du Tableau Données Techniques, colonne L)

Le processus opérationnel normal pour les outils à « Actionnement par Contact » consiste pour l'opérateur d'activer l'actionnement par contact en appuyant continuellement sur la gâchette, en décochant un dispositif de fixation chaque fois qu'un contact avec la pièce en usinage s'établit. Ceci permet un rapide positionnement du dispositif de fixation pour différents types d'application, tels que revêtements, imperméabilisation des ponts et montage de palettes.

Tous les outils pneumatiques sont sujets à un phénomène de contrecoup après l'introduction des dispositifs de fixation. L'outil peut donc « rebondir » et activer l'actionnement par contact et, s'il entre accidentellement en contact avec la surface de la pièce lorsque la gâchette est encore appuyée (le doigt est encore sur la gâchette), un deuxième dispositif de fixation imprévu pourrait être décoché. Ces outils ont une étiquette portant l'indication « ne pas utiliser sur des échelles ». Voir la figure du Tableau Données Techniques. Les outils portant ce symbole ne doivent donc pas être utilisés lorsqu'on passe d'une position de travail à une autre en utilisant des échelles ou des structures similaires, par exemple pour effectuer des travaux sur les toits.

FONCTIONNEMENT PAR CONTACT CONTINU

(Référence 4 du Tableau Données Techniques, colonne L).

Les outils fonctionnant par Contact Continu permettent de répéter les cycles d'application tant que la gâchette et l'actionnement par contact restent activés.

Ces outils peuvent être utilisés uniquement si la longueur des dispositifs de fixation ne dépasse pas 65 mm ; ces outils portent également une étiquette indiquant « ne pas utiliser sur des échelles ». Voir la figure du Tableau Données Techniques. Les outils portant ce symbole ne doivent donc pas être utilisés lorsqu'on passe d'une position de travail à une autre en utilisant des échelles ou des structures similaires, par exemple pour effectuer des travaux sur les toits.

DEFLECTEUR D'AIR ORIENTABLE (FIG. 4: N64-084, N64-099, N89C)

Pour orienter l'échappement d'air il suffit de le tourner dans la position souhaitée, flèches.

RÉGLAGE DU CONTRÔLE DE PROFONDEUR DES FIXATIONS (FIG 5)

Le dispositif de réglage du contrôle de profondeur des fixations permet de s'assurer de la profondeur d'enfoncement du clou : tête noyée ou juste au-dessus de la surface ou fraise profonde ou peu profonde.

Attention! Débrancher l'outil de l'alimentation d'air avant d'essayer de démonter quelque élément que ce soit et avant de changer le réglage de la pièce de contact avec le matériau.

1. Enfoncer le bouton de verrouillage
2. Régler la position du bras de contact vers le haut pour augmenter la profondeur ou vers le bas pour la diminuer.
3. Relâcher le Bouton de verrouillage.

CROCHET DE SUSPENSION (N89C-2- Fig 6)

Ces outils sont fournis avec un crochet de suspension supplémentaire pour ranger l'appareil ou le suspendre de manière provisoire.

⚠ ATTENTION ! Ne jamais utiliser le crochet de suspension pour attacher l'outil au corps, aux vêtements ou à la ceinture.

⚠ ATTENTION ! Ne jamais utiliser le crochet de suspension pour les outils actionnés par déclencheur contact (noir).

INSTRUCTIONS DE MAINTENANCE DU POUSSOIR

L'usure du poussoir entraîne une fixation de mauvaise qualité ou la perte de puissance

- L'enfoncement du clou est affecté par l'usure du poussoir. Les symptômes sont des clous tordus, mal enfoncés et des têtes de clous endommagés.
- La longueur du poussoir peut être modifiée pour permettre de redresser l'extrémité pour compenser l'usure. Il est nécessaire de le chauffer et d'avoir des cotes précises. Contacter un technicien qualifié pour effectuer ces modifications.
- La longueur d'un nouveau poussoir est indiquée dans le Tableau de Données Techniques marqué ?, Colonne T. Il est mesuré à partir de la face supérieure du piston.
- Il faut noter que la distance U (voir Tableau de Données Techniques) à partir du haut du piston représente le réglage maximum permis pour le redresser. Il faut toujours rallonger un poussoir de la longueur minimale requise pour permettre de redresser l'extrémité. Il sera alors possible d'effectuer plusieurs opérations de redressement avant d'atteindre la profondeur maximale.

Note: Une usure d'environ 3 mm du poussoir est tolérable pour la plupart des applications. Cependant, pour les applications où l'enfoncement est difficile, une usure de 1,5 mm environ du poussoir peut être la cause d'une légère réduction de la puissance apparente de l'outil.

Données Techniques:

Veuillez consulter les données techniques du tableau marqué ? au début de ce manuel

A	Longueur mm	K	Consommation au coup à 5,6 Bar
B	Hauteur mm	L	Type de déclenchement
C	Largeur mm	M	Lubrifiant d'été
D	Poids Kg	N	Lubrifiant d'hiver
E	Niveau de bruit L _{PA} , 1s, d	O	Lubrifiant de joints toriques
F	Niveau de bruit L _{WA} , 1s, d	P	Désignation de la fixation
G	Niveau de bruit L _{PA} , 1s, 1m	Q	Dimensions mm
H	Vibrations m/s ²	R	Tête/couronne
I	Pression max bars	S	Capacité du chargeur
J	Pression min bars	T	Longueur du nouvel enfonceur mm
		U	Profondeur. max antérieure du piston mm.

SICHERHEITSHINWEISE

⚠ **Wichtig – bitte aufmerksam lesen:** Es ist wichtig, dass alle Bediener alle Abschnitte dieses werkzeugtechnischen Datenhandbuchs und die mit diesem Werkzeug mitgelieferte gesonderte Sicherheits- und Bedienungsanleitung lesen und verstehen. Unterbleibt dies, so könnten Sie und andere im Arbeitsbereich schwere Verletzungen erleiden.

⚠ **ACHTUNG! Augenschutz im Einklang mit 89/686/EEC, und mindestens lt. Definition in EN166, sollte zur Anwendung kommen.** Bei der Auswahl jeglicher persönlicher Schutzausrüstung sind jedoch auch sämtliche Aspekte der von Bedienern geleisteten Arbeit, Umgebung und sonstiger benutzter Maschinentypen zu berücksichtigen.

Hinweis: Seitlich nicht geschützte Brillen und Gesichtsschutz alleine gewährleisten keinen ausreichenden Schutz.

⚠ **Achtung! Folgende Hinweise müssen beachtet werden, um Verletzungen vermeiden zu können:**

- Niemals eine Hand oder einen anderen Körperteil in den Ausgabebereich des Tackers bringen.
- Niemals den Tacker auf sich oder eine andere Person richten, selbst wenn dieser keine Klammern enthält.
- Niemals mit dem Tacker spielen.
- Nur dann den Auslöser betätigen, wenn der Tacker auf die entsprechende Arbeitsfläche gerichtet ist.
- Mit dem Tacker muss immer vorsichtig umgegangen werden.
- Während des Ladens niemals den Auslöser betätigen oder den Auslösemechanismus drücken.
- Um das versehentliche Auslösen und mögliche Unfälle zu vermeiden, ist die Luftzufuhr immer abzukoppeln:
 1. Vor dem Ausführen von Regulierungen. 2. Beim Bedienen des Gerätes. 3. Beim Reinigen von Verstopfungen. 4. Wenn das Gerät nicht verwendet wird. 5. Beim Wechsel in einen anderen Arbeitsbereich, da ein versehentliches Auslösen vorkommen kann und möglicherweise Verletzungen verursacht werden.
- Lesen Sie vor Gebrauch des Werkzeugs bitte die Hinweise für Sicherheit und Betrieb in der zusätzlichen Anleitung.
- Bei Verwendung dieses Werkzeugs können Funken entstehen und zur Zündquelle für zündfähige Brennstoffe und Gase werden.

⚠ **WICHTIGER HINWEIS! Werkzeugfunktion:**

- Um die Funktionsweise Ihres Werkzeugmodells zu identifizieren, überprüfen Sie das ID-Label am Werkzeug/hinten in dieser Anleitung und die entsprechende Tabelle (mit ? gekennzeichnet), Spalte L, für jenes Modell. Lesen Sie den entsprechenden Abschnitt in der Sicherheits- und Betriebsanleitung für Informationen über jenen Auslösertyp.

BELADEN DES MAGAZINS

1. Das Magazin öffnen: An der Klinke nach unten ziehen und die Tür aufschwenken. Magazinabdeckung aufschwenken. (Abb. 1)

2. Einstellung überprüfen: der Nagler muss auf die Länge des zu verwendenden Nagels eingestellt werden. Nägel werden nicht gleichmäßig zugeführt, wenn das Magazin nicht richtig eingestellt ist.

Änderung der Einstellung:

Das Magazin enthält eine verstellbare Auflage, auf welcher die Nagelrolle ruht. Die Nagelaufgabe kann verschiedenen Nägeln entsprechend nach oben oder unten justiert werden. Zur Änderung von Einstellungen ziehen Sie am Stab und stellen Sie die richtige Stufe durch Drehen ein. (Abb. 2)

	N58	N64	N71	N400	N401	N512	N89C
1. Schritt	25mm	32-38mm	35-45mm	55mm	55mm	75-90mm	50-65mm
2. Schritt	30-35mm	45mm	50/55mm	60-75mm	60-75mm	100mm	70-75mm
3. Schritt	38-45mm	50/55mm	65mm	80-90mm	80-90mm	115mm	80-90mm
4. Schritt	50/55mm	65mm	70mm	100mm	100mm	120-130mm	N/A

3. Die Nagelspule einlegen: Die Spule mit Nägeln über den Pfosten im Magazin setzen. Genug Nägel zum Erreichen der Schaltklinke loswickeln. Den ersten Nagel vor dem Frontzahn an der Schaltklinke, im Treiberkanal, positionieren. Die Nagelköpfe müssen sich im Schlitz in der Nase befinden. (Abb. 3)

4. Den Deckel der Ladevorrichtung schließen. Die Deckplatte schließen, kontrollieren, dass der Hebel der Deckplatte eingehakt ist (falls dies nicht der Fall ist, prüfen, dass alle Nägel korrekt in die Zuführkanäle eingefügt sind).

GERÄTE MIT SICHERHEITSAUSLÖSER – DREI BEDIENUNGSARTEN MÖGLICH.

Alle Geräte mit einem Kontaktauslöser sind mit einem umgedrehten gleichseitigen Dreieck (▼) gekennzeichnet. Versuchen Sie nicht, ein so gekennzeichnetes Gerät zu verwenden, wenn der Kontaktauslöser fehlt oder beschädigt scheint.



SEQUENZAUSLÖSUNG

(Referenz 2 im technischen Datenblatt, Spale L)

Die Sequenzauslösung macht es erforderlich, daß der Anwender das Gerät mit dem Kontaktauslöser, der vor dem Ziehen des Abzugs nach unten gedrückt ist, gegen das Arbeitsteil hält. Um zusätzliche Klammern zu fahren, muss der Abzug losgemacht werden und das Gerät von dem Arbeitsteil angehoben werden, bevor die vorher genannten Schritte wiederholt werden. Dies erleichtert das genaue Plazieren der

Klammern, wie zum Beispiel auf Rahmen, Schuhvernaglung und Anwendungen für Kisten. Die Sequenzauslösung ermöglicht eine exakte Position der Klammern, ohne daß eventuell eine zweite Klammer wegen des Rückschlageffekts, wie unter Kontaktauslöser (unten) beschrieben, getrieben wird. Die Sequenzauslösung hat einen Sicherheitsvorteil, da sie nicht versehentlich eine Klammer treiben wird, wenn das Gerät das Arbeitsteil oder etwas anderes berührt, während der Anwender den Abzug gezogen hält.



KONTAKTAUSLÖSER (N89C-1- SERIENNUMMER 07315XXX VORWÄRTS)

(Referenz 1 im technischen Datenblatt, Spale L)

Das übliche Bedienungsverfahren der Verwender von Geräten mit Kontaktauslöser sieht vor, den Kontaktauslöser - während der Abzug gezogen ist - auszulösen. Dies ermöglicht ein schnelles Plazieren der Klammern bei vielen Arbeiten, wie Verkleidung, Abdeckung und Palettenmontage. Alle pneumatischen Geräte können bei dem Setzen von Klammern zurückschlagen. Das Gerät könnte aufspringen, den Kontaktauslöser lösen und wenn ungewollt ermöglicht wird, daß die

Arbeitsoberfläche - mit dem noch gelösten Abzug - erneut berühren wird (der Finger hält den Abzug gezogen), wird eine zweite Klammer getrieben.

Diese Geräte sind mit einem "nicht auf Treppen und Leitern verwenden" Symbol gekennzeichnet. Siehe Zeichnung technischen Datentabelle. Geräte, die mit diesem Symbol versehen sind, dürfen nicht bei dem Wechsel von einer Arbeitsposition zur anderen, die das Verwenden von Leitern, Treppen oder ähnlichen Strukturen, wie Dachlatten mit sich ziehen, verwendet werden.

KONTINUIERLICHE KONTAKTBEDIENUNG

(Referenz 4 im technischen Datenblatt, Spale L)

Geräte mit einer kontinuierlichen Kontaktbedienung ermöglichen es, Laufzyklen so lange zu wiederholen wie der Abzug auf dem Kontaktauslöser gezogen bleibt.

Diese Geräte können nur für Klammern verwendet werden, nicht länger als 65 mm sind und sind ebenfalls mit dem Symbol "nicht auf Treppen und Leitern verwenden" gekennzeichnet. Siehe Zeichnung technische Datentabelle. Geräte, die mit diesem Symbol versehen sind, dürfen nicht bei dem Wechsel von einer Arbeitsposition zur anderen, die das Verwenden von Leitern, Treppen oder ähnlichen Strukturen, wie Dachlatten mit sich ziehen, verwendet werden.

LUFTAUSRICHTUNGSDEFLEKTOR (Abb. 4: N64-084, N64-099, N89C)

Zur Ausrichtung des Ablasses genügt es, diesen in die gewünschte Stellung zu bringen, Pfeile.

EINSTELLUNG DER EINTREIBTIEFE (Abb 5)

Mittels der Tiefeneinstellung lässt sich festlegen, wie tief der Nagel in das Werkstück getrieben wird – bündig, geringfügig überstehend oder flach bzw. tief eingelassen.

Achtung! Das Werkzeug vor dem Abbau von Teilen und vor dem Auswechseln der Werkstückkontaktelement-Verstellvorrichtung von der Druckluftversorgung trennen.

1. Sperrtaste eindrücken.
2. Für eine größere Tiefe des Antriebs den Kontaktarm nach oben bringen, für eine niedrigere Tiefe den Arm senken.
3. Sperrtaste freigeben.

AUFHÄNGEHAKEN (N89C-2- Abb 6)

Diese Geräte werden mit zusätzlichem Haken für die Aufbewahrung und das Aufhängen des Geräts geliefert.

⚠ **ACHTUNG!** Den Aufhängehaken niemals dazu gebrauchen, das Gerät am Körper oder Gürtel, bzw. an anderen Kleidungsstücken aufzuhängen.

⚠ **ACHTUNG!** Den Aufhängehaken niemals mit Geräten mit Kontaktauslöser (schwarze Auslöser) verwenden.

ANWEISUNGEN ZUR WARTUNG DES HAMMERS

Ein verschlissener Hammer führt zu einer Leistungsreduzierung sowie einer verminderten Arbeitsqualität.

- Der Verschleiß der Spitze reduziert das Eintreiben der Nägel und führt zum Verbiegen des Schaftes und zum Hervorstehen bzw. Beschädigen der Köpfe.
- Die Länge des Hammers kann reguliert werden, um den Verschleiß der Spitze und die sich daraus ergebende Reduzierung der Länge auszugleichen. Wärme und eine präzise Messung sind erforderlich. Wenden Sie sich für diesen Vorgang an qualifiziertes Personal.
- Die Länge eines neuen Hammers ist nachfolgend aufgeführt. Die Messung erfolgt ausgehend von dem oberen Bereich des Kolbens.
- Es ist zu berücksichtigen, dass die Messung vom oberen Bereich des Kolbens den Gesamtwert, auf den der Hammer zur Wiederherstellung verlängert werden muss, ergibt. Es wird empfohlen, den Hammer für die Wiederherstellung der Spitze so wenig wie möglich zu verlängern. Es ist möglich, die Spitze mehrmals wiederherzustellen, bevor der Hammer ausgetauscht werden muss.

Anmerkung: Bei den meisten Anwendungen ist ein Verschleiß von circa 3 mm erlaubt. Unter besonders belastenden Bedingungen kann ein Verschleiß der Spitze von nur 1,5 mm die Leistung der Nietmaschine verringern.

Technische Daten:

Die technischen Daten bitte in der mit ? gekennzeichneten Tabelle am Ende dieses Handbuchs nachschlagen.

A	Länge mm	K	Luftverbrauch pro Zyklus bei einem Druck von 5,6 Bar
B	Höhe mm	L	Aktivierungsart
C	Breite mm	M	Schmiermittel, Sommer
D	Gewicht Kg	N	Schmiermittel, Winter
E	Geräuschpegel, LPA, 1s, d	O	O-Ring Schmiermittel
F	Geräuschpegel, LWA, 1s, d	P	Werkzeugbezeichnung
G	Geräuschpegel, LPA, 1s, 1m	Q	Maße, mm
H	Vibration m/s ²	R	Kopf/ Oberteil
I	Höchstdruck, Bar	S	Kapazität des Magazins
J	Mindestdruck, Bar	T	Neu Treiberlänge, mm
		U	Max. Kolbentiefe, mm

NL

VEILIGHEIDSVOORSCHRIFTEN

⚠ **Belangrijk, lees dit zorgvuldig:** Het is belangrijk dat alle operators alle delen van deze Handleiding met technische informatie over dit gereedschap en de afzonderlijke Handleiding voor veiligheid en bediening lezen en begrijpen. Wanneer dit niet gebeurt kan dit leiden tot ernstig letsel voor u of anderen in de werkomgeving.

⚠ **OPGELET!** Men dient oogbescherming conform 89/686/EEC en een gelijke of hogere klasse dan in EN166 te gebruiken. Alle aspecten van de werkzaamheden van operator, milieu en andere gebruikte type/s machines dienen eveneens overwogen te worden bij het selecteren van lichamelijke beschermingsapparatuur.

⚠ **Waarschuwing!** Ter voorkoming van persoonlijk letsel:

- Nooit een hand of lichaamsdeel in de nietopening van het nietapparaat steken.
- Nooit het nietapparaat naar uzelf of naar anderen richten, ongeacht of er nietjes in zitten.
- Nooit met het nietapparaat dollen.
- De trekker alleen overhalen als de neus naar het werkstuk is gericht.
- Altijd voorzichtig omgaan met het nietapparaat.
- De trekker niet overhalen en het uitschakelmechanisme niet indrukken tijdens het vullen van het nietapparaat.
- Om onvoorziene bediening en mogelijk letsel te voorkomen, de luchttoevoer altijd afkoppelen:
 1. Alvorens afstellingen uit te voeren.
 2. Tijdens onderhoud van het gereedschap.
 3. Bij het verhelpen van een blokkering.
 4. Wanneer het gereedschap niet in gebruik is.
 5. Tijdens verplaatsing naar een andere werkzone, aangezien het gereedschap per ongeluk geactiveerd kan worden en mogelijk letsel kan veroorzaken.
- Leest u het boekje met aanvullende veiligheidsinstructies en gebruiksaanwijzingen alvorens het gereedschap in gebruik te nemen.
- De werking van dit hulpmiddel kan vonken veroorzaken en een ontstekingsbron zijn voor ontvlambare brandstoffen en gassen.

⚠ **BELANGRIJK!** Bediening van gereedschap:

- Controleer het ID-etiket op het gereedschap of op de achterkant van deze handleiding en de overeenkomende tabel (gemarkeerd met ?), kolom L voor dat model, om het besturingstype van uw gereedschapsmodel te identificeren. Lees de verwante paragraaf Veiligheids- en Besturingsinstructies voor dat type palgrendel.

HET APPARAAT LADEN

1. Open het magazijn: Trek de grendel omlaag en zwaai de deur open. Zwaai de kap van het magazijn open. (Fig. 1)
2. Controleer instelling: het nagelapparaat moet worden ingesteld op de lengte van de te gebruiken nagel. De nagels zullen niet soepel doorvoeren wanneer het magazijn niet correct is ingesteld.

De instelling veranderen:

Het magazijn bevat een afstelbaar platform waarop de spijkerrol rust. Het spijkerplatform kan voor verschillende spijkerinstellingen omhoog en omlaag worden afgesteld. Om de instellingen te veranderen, trekt u de post omhoog en draait u het naar de juiste stap. (Fig. 2)

	N58	N64	N71	N400	N401	N512	N89C
1e stap	25mm	32-38mm	35-45mm	55mm	55mm	75-90mm	50-65mm
2e stap	30-35mm	45mm	50/55mm	60-75mm	60-75mm	100mm	70-75mm
3e stap	38-45mm	50/55mm	65mm	80-90mm	80-90mm	115mm	80-90mm
4e stap	50/55mm	65mm	70mm	100mm	100mm	120-130mm	N/A

3. Laad de nagelspoel: Plaats de nagelspoel over de post in het magazijn. Maak voldoende nagels los van de spoel om de aanvoerpal te bereiken. Plaats de eerste nagel voor de voortand op de aanvoerpal, in het aandrijfkanaal. De

nagelkoppen moeten in de sleuf in de neus zitten. (Fig. 3)

4. Draai de klep/magazijnkap dicht. Controleer of de pal vastklikt (zo niet, controleren of de nagelkoppen zich in de opening in het neusstuk bevinden).

APPARATEN MET EEN VEILIGHEIDSTREKKER - DRIE MOGELIJKE BEDIENINGSMETHODEN.

Alle gereedschappen met een contactpal zijn gemarkeerd met een omgekeerde gelijkzijdige driehoek (▼). Tracht nooit een op deze manier gemarkeerd gereedschap te gebruiken als de contactpal ontbreekt of beschadigd is.



SEQUENTIËLE WERKING

(Referentie 1 in de Technische gegevenstabel, kolom L)

Bij de sequentiële werking moet de bediener het gereedschap tegen het werk houden met de contactpal ingedrukt voordat hij de trekker overhaalt. Om meer bevestigingselementen aan te brengen, moet de trekker worden losgelaten en het gereedschap van het werk worden gehaald, voordat bovenstaande stappen worden herhaald. Dit maakt een zorgvuldige plaatsing van het bevestigingsmateriaal gemakkelijker, bij voorbeeld bij lijst- en kratwerk. Bij de sequentiële werking wordt het bevestigingsmateriaal exact geplaatst zonder de mogelijkheid dat er een tweede bevestigingsmateriaal wordt uitgestoten door de terugslag, zoals beschreven bij Contactwerking (hieronder). Het gereedschap met sequentiële werking heeft een veiligheidsvoordeel omdat het niet per ongeluk een bevestigingsmateriaal kan uitstoten als het gereedschap met het werk – of iets anders – in contact komt terwijl de bediener de trekker overgehaald houdt.



CONTACTWERKING (N89C-1- SERIENUMMER 07315XXX EN VERDER)

(Referentie 1 in de Technische gegevenstabel, kolom L)

De normale bedieningsprocedure bij gereedschappen met "Contactwerking" is dat de bediener de contactpal activeert terwijl hij de trekker overgehaald houdt, zodat er bij elk contact met het werkstuk een bevestigingsmateriaal wordt aangebracht. Dit maakt snel bevestigen mogelijk bij vele toepassingen, zoals bekleding, dekvloeren en montage van pallets. Alle pneumatische gereedschappen zijn aan terugslag onderhevig bij gebruik. Het gereedschap kan stuiten, waardoor de contactpal wordt losgelaten en indien deze per ongeluk weer in contact komt met het werkoppervlak terwijl de trekker nog steeds actief is (vinger houdt de trekker nog overgehaald), wordt een ongewenst bevestigingsmateriaal uitgestoten.

Op deze gereedschappen is het symbool "niet op trappen of ladders gebruiken" aangebracht. Zie de illustratie van de Technische gegevenstabel. Gereedschappen met dit symbool mogen niet worden gebruikt waar het veranderen van werkpositie het gebruik van ladders, trappen en dergelijke structuren met zich meebrengt, zoals bij daklatten.

CONTINUE CONTACTWERKING.

(Referentie 4 in de Technische gegevenstabel, kolom L)

Gereedschappen met continue contactwerking kunnen cyclisch blijven werken zolang de trekker en de contactpal geactiveerd blijven.

Deze gereedschappen mogen alleen worden gebruikt met een nagellengte van niet meer dan 65 mm. en hierop is eveneens het symbool "niet op trappen of ladders gebruiken" aangebracht. Zie de illustratie van de Technische gegevenstabel. Gereedschappen met dit symbool mogen niet worden gebruikt waar het veranderen van werkpositie het gebruik van ladders, trappen en dergelijke structuren met zich meebrengt, zoals bij daklatten.

Om de uitlaat te richten is het voldoende deze in de gewenste stand te draaien, pijlen.

SCHERMPLAAT ORIËNTEERBARE LUCHT (Fig. 4: N64-084, N64-099, N89C)

Om de uitlaat te richten is het voldoende deze in de gewenste stand te draaien, pijlen.

DEIPTEREGELINGSHULPSTUK VOOR HET BEVESTIGINGSHULPMIDDEL (FIG 5)

Het diepteregelingshulpstuk voor het bevestigingsmiddel maakt regeling van de indrijfdiepte van de spijker mogelijk van strak op of net boven het werkvlak tot ondiep of diep verzonken.

Waarschuwing! Koppel het apparaat los van de luchtvoorziening alvorens te gaan demonteren en alvorens de instelling van het werkcontactelement te veranderen.

1. Druk de borgknop in
2. Stel de contactarm omhoog in om de diepte van het indrijven te vergroten of omlaag om hem te verkleinen.
3. Laat de borgknop los.

OPHANGHAAK (N89C-2- Fig 6)

Deze apparaten bevatten een extra ophanghaak, geschikt voor opslag en tijdelijk ophangen van het apparaat.

⚠ **WAARSCHUWING!** Gebruik de ophanghaak nooit om het apparaat aan uw lichaam, kleding of riem te hangen.

⚠ **WAARSCHUWING!** Gebruik de ophanghaak nooit voor apparaten met een contacttrekkerbediening (zwart).

ONDERHOUDSINSTRUCTIES AANDRIJFELEMENT

Slijtage van het aandrijfelement leidt tot verlies van kwaliteit of slagkracht

- Slijtage van de aandrijfkop heeft een negatief effect op de nagelindrijving, wat kan leiden tot verbuiging, onvolledig ingedreven nagels en beschadigde nagelkoppen.
- De lengte van het aandrijfelement kan worden veranderd zodat de aandrijfkop kan worden bewerkt ter compensatie van de slijtage. Voor deze bewerking zijn hitte en een nauwkeurige meting vereist.
Neem hiervoor contact op met een bevoegde servicemonteur.
- De lengte-instelling voor een nieuw aandrijfelement wordt weergegeven in de Tabel Technische Gegevens, markering ?, kolom T. Meting vanaf de bovenkant van de zuiger.
- De afmeting U (zie Tabel Technische Gegevens) vanaf de bovenkant van de zuiger staat voor de afstand die het aandrijfelement maximaal mag worden veranderd om bewerking van de aandrijfkop mogelijk te maken. Verleng het aandrijfelement altijd met de afstand die minimaal nodig is om de aandrijfkop te kunnen bewerken; er zijn meerdere bewerkingen mogelijk voordat deze maximale diepte wordt bereikt.

NB: Slijtage van aandrijfelement ca. 3mm. Is voor de meeste toepassingen acceptabel. Maar bij lastige toepassingen kan ook een slijtage van ca. 1,5 mm al een lichte achteruitgang van de schijnbare slagkracht veroorzaken.

Technische informatie:

Kijk voor de technische informatie naar de met ? gemarkeerde tabel achterin deze handleiding.

A	Lengte mm	K	Luchtverbruik per schot @ 5.6 Bar
B	Hoogte mm	L	Beveiliging
C	Breedte mm	M	Zomer smering
D	Gewicht Kg	N	Winter smering
E	Geluid L _{PA} , 1s, d	O	0-ring smering
F	Geluid L _{WA} , 1s, d	P	Type apparaat
G	Geluid L _{PA} , 1s, 1m	Q	Afmetingen mm
H	Trilling m/s ²	R	Kop/Kroon
I	Werkdruk max Bar	S	Magazijn capaciteit
J	Werkdruk min Bar	T	Nieuwe slagpen lengte mm
		U	Max. diepte binnenkant piston mm

SIKKERHEDSINSTRUKTIONER

⚠ **Vigtigt** - skal læses grundigt igennem: Det er vigtigt, at alle operatører læser og forstår den Tekniske data-håndbog og den separate Sikkerheds- og driftsvejledningshåndbog, som medleveres med dette værktøj. Hvis dette undlades, kan det medføre, at du eller andre indenfor arbejdsområdet kommer alvorligt til skade.

⚠ **BEMÆRK!** Øjenbeskyttelse i overensstemmelse med 89/686/EEC, og af tilsvarende eller højere klasse end hvad der defineres i EN166, skal anvendes. Alle aspekter af operatørarbejde, miljø og andre anvendte maskintyper skal imidlertid også tages i betragtning ved udvælgelse af personligt sikkerhedsudstyr.

⚠ **Advarsel!** For at undgå ulykker skal følgende iagttages:

- Anbring aldrig en hånd eller anden del af kroppen i det område hvor værktøjet udskyder klammer.
- Ret aldrig værktøjet mod dig selv eller andre uanset om det indeholder klammer eller ej.
- Værktøjet må aldrig bruges til andre formål end det, det er beregnet til.
- Aktiver aldrig udløseren medmindre dens forreste ende er rettet mod arbejdsområdet.
- Omgå altid værktøjet med forsigtighed.
- Aktiver ikke udløseren eller hold udløsermekanismen trykket nede mens værktøjet lades.
- For at forhindre utilsigtet aktivering skal man altid afbryde luftforsyningen:
 1. Inden der foretages indstillinger.
 2. Ved vedligeholdelse af værktøjet.
 3. Når en tilstopning fjernes.
 4. Når værktøjet ikke er i anvendelse.
 5. Når værktøjet flyttes til et andet arbejdsområde, eftersom utilsigtet aktivering kan forekomme, med deraf følgende fare for personskader.
- Læs håndbogen med sikkerheds- og betjeningsanvisninger, før værktøjet tages i brug.
- Når dette værktøj anvendes, kan det forårsage gnistdannelse og dermed udgøre en antændelseskilde for brændbare brændstoffer og gaser.

⚠ **VIGTIGT!** Værktøjsoperation:

- For at identificere værktøjsmodellens operationstype skal man tjekke det ID-mærkat, som er fæstnet til værktøjet/bagsiden af denne håndbog og den tilsvarende tabel (afmærket ?) kolonne L for denne model. Læs det tilsvarende afsnit i Sikkerheds- & brugsvejledningen for information om denne type udløsningsmekanisme.

LADNING AF VÆRKTØJET

1. Åbn magasinet; Træk ned i låsen, og åbn døren. Sving magasindækslet op. (Fig. 1)

2. Kontroller indstillingen: sømpistolen skal være indstillet til den sømlængde, der skal bruges. Sømmene fremføres ikke jævnt, hvis magasinet ikke er indstillet korrekt.

Sådan ændres indstillingen:

Magasinet er udstyret med en justerbar platform, hvorpå sømrullen hviler. Sømplatformen kan justeres op og ned til forskellige sømindstillinger. Indstillinger ændres ved at trække op i støtten og dreje til det korrekte trin. (Fig. 2)

	N58	N64	N71	N400	N401	N512	N89C
1. trin	25mm	32-38mm	35-45mm	55mm	55mm	75-90mm	50-65mm
2. trin	30-35mm	45mm	50/55mm	60-75mm	60-75mm	100mm	70-75mm
3. trin	38-45mm	50/55mm	65mm	80-90mm	80-90mm	115mm	80-90mm
4. trin	50/55mm	65mm	70mm	100mm	100mm	120-130mm	N/A

3. Isæt sømspolen: Placer sømspolen over stangen i magasinet. Rul nok søm ud til at nå sømfremførerens spærhage. Anbring det første søm foran fortanden på sømfremførerens spærhage i drivkanalen. Sømhovederne skal sidde i spalten i næsen. (Fig. 3)

DK

4. Luk døren/magasinet låg. Kontrollér, at låsemekanismen er indkoblet. (Hvis den ikke indkobles, skal det kontrolleres, at sømhovederne er i fødekanalen i spidsen.)

VÆRKTØJ MED SIKKERHEDSUDLØSER: TRE BETJENINGSTYPER ER MULIGE.

Alle værktøjer udstyret med berøringskontakt er mærket med en omvendt retlinjet trekant (▼). Forsøg ikke at anvende et værktøj med dette mærke, hvis berøringskontakten mangler eller er beskadiget.



SEKVENSSSTYRET KONTAKT

(Reference 2 i Oversigten over de Tekniske Specifikationer, kolonne L)

Den sekvensstyrede model kræver at operatøren holder værktøjet mod arbejdsemnet med berøringskontakten trykket inden aftrækkeren trykkes. For at kunne isætte yderligere fastgøringsanordninger skal aftrækkeren slippes og værktøjet fjernes fra arbejdsemnet, inden ovennævnte procedure gentages. Dette gør det lettere at placere fastgøringsanordningerne korrekt, for eksempel ved rammer, spidsømning og kassearbejde. Den sekvensstyrede kontakt gør det muligt

at udføre præcis placering af fastgøringsanordningerne uden fare for at en anden fastgøringsanordning isættes under tilbageslaget, som beskrevet under Berøringskontakt (herunder). Det sekvensstyrede kontaktværktøj har en positiv sikkerhedsfordel fordi det ikke ved et uheld kan komme til at isætte en fastgøringsanordning, hvis værktøjet kommer i berøring med arbejdsemnet – eller noget andet – mens operatøren holder aftrækkeren trykket.



BERØRINGSKONTAKT (N89C-1- FRA OG MED SERIENUMMER 07315XXX)

(Reference 1 i Oversigten over de Tekniske Specifikationer, kolonne L)

Den almindelige betjeningsprocedure ved værktøjer med «Berøringskontakt» er, at operatøren aktiverer berøringskontakten mens aftrækkeren holdes trykket, og en fastgøringsanordning således isættes, hver gang der opstår berøring med arbejdsemnet. Dette vil sikre hurtig placering af fastgøringsanordningerne i mange arbejdssituationer, såsom beklædning, brotildækning og pallesamling. Alle pneumatiske værktøjer udsættes for tilbageslag, når fastgøringsanordningerne

isættes. Værktøjet kan ryge tilbage og berøringskontakten vil således blive frigivet, og hvis den utilsigtet får lov til at berøre arbejdsoverfladen igen, mens aftrækkeren stadig er aktiveret (fingeren holder stadig aftrækkeren trykket) vil en uønsket fastgøringsanordning blive isat.

Disse værktøjer er mærket med et symbol der advarer «brug ikke på trapper eller stiger». Se Oversigtsillustrationen over de Tekniske Specifikationer. Værktøjer mærket med dette symbol må ikke bruges i de situationer, hvor skift fra en arbejdsstilling til en anden medfører brug af stier, trapper eller lignende opbygninger, såsom taglægter.

3. UAFBRUDT BERØRINGSFUNKTION.

(Reference 4 i Oversigten over de Tekniske Specifikationer, kolonne L)

Værktøjet med uafbrudt berøring gør det muligt at gentage cyklusserne i så lang tid som aftrækkeren og berøringskontakten er aktiveret.

Disse værktøjer må kun anvendes i de tilfælde hvor fastgøringsanordningernes længde ikke overskrider 65 mm. og de er også mærket med symbolet «anvend ikke på trapper eller stiger». Se Oversigtsillustrationen over de Tekniske Specifikationer. Værktøjer mærket med dette symbol må ikke bruges i de situationer, hvor skift fra en arbejdsstilling til en anden medfører brug af stier, trapper eller lignende opbygninger, såsom taglægter.

JUSTERBAR LUFTDEFLEKTOR (Fig. 4: N64-084, N64-099, N89C)

Luftdeflektorens udstødning justeres ved blot at dreje den til den ønskede stilling, pilene.

JUSTERING AF SØMDYBDEKONTROL (FIG 5)

Funktionen til justering af søm dybdekontrol giver kontrol over sømmenes indskydningsdybde fra flugtende med eller lige over arbejdsfladen til lige under fladen eller dybt forsækning.

Advarsel! Frakobl værktøjet fra luftforsyningen, før du forsøger at skille dele ad, og før du ændrer justeringen af arbejdsselementet.

1. Tryk på låseknappen
2. Flyt kontakttarmen op for at øge udstødningsdybden eller ned for at mindske den.
3. Slip låseknappen.

OPHÆNGNINGSKROG (N89C-2- Fig 6)

Dette værktøj indeholder en ekstra ophængningskrog, der kan benyttes til opbevaring og midlertidig ophængning af værktøjet.

⚠ ADVARSEL! Benyt aldrig ophængningskrogen til at lade værktøjet hænge fra kroppen, i tøj eller på et bælte.

⚠ ADVARSEL! Benyt aldrig ophængningskrogen med værktøj, der betjenes med (sort) kontaktaftrækker.

INSTRUKTIONER FOR VEDLIGEHOLDELSE AF DRIVER

Slidt driver giver dårlig kvalitet eller tab af kraft

- Slid på drivernæsen nedsætter sømmets isætningsdybde og giver symptomer såsom bøjedede eller ikke komplet isatte søm og beskadigede sømhoveder
- Driverens længde kan justeres, således at næsen genoprettes for at kompensere for slid. Der kræves varme og præcis måling.
Lad en faguddannet service-tekniker foretage denne justering.
- Længdeindstilling for en ny driver er vist nedenfor i Tekniske Data-tabellen, der er afmærket ?, i kolonne T. Målingen foretages fra stemplets topflade.
- Bemærk, at målingen U (se Tekniske Data-tabellen) fra stemplets top, angiver den maksimumlængde, som driveren kan forlænges ved genopretningen. Driveren skal altid forlænges mindst muligt for at genoprette næsen; næsen kan genoprettes flere gange, før den er helt nedslidt.

Bemærk: Slid på ca. 3mm kan tolereres ved de fleste anvendelser af driveren. Ved vanskelige anvendelser kan et slid af næsen på cirka 1,5 mm imidlertid nedsætte værktøjets kraft.

Tekniske data:

Du kan finde følgende data i tabellen markeret ? bagest i denne manual.

A	Længde mm.	K	Luftforbrug pr. skud ved 5,6 bar
B	Højde mm.	L	Aktiveringstype
C	Bredde mm.	M	Sommersmøremiddel
D	Vægt kg.	N	Vintersmøremiddel
E	Støj LPA, 1s, d	O	Smøremiddel til O-ring
F	Støj LWA, 1s, d	P	Klammens navn
G	Støj LPA, 1s, 1m	Q	Mål mm.
H	Vibration m/s ²	R	Hoved/krone
I	P max. bar	S	Magasinkapacitet
J	P min. bar	T	Nyt drevs længde mm.
		U	Max. dybde inde i stempel mm.

TURVALLISUUSMÄÄRÄYKSIÄ

⚠ **Tärkeää** – lue huolellisesti: On tärkeää, että kaikki käyttäjät lukevat ja sisäistävät tämän käyttöoppaan ja erillisen, tämän työkalun mukana toimitetun Turvallisuus- ja käyttöohjekirjan kaikki kohdat. Muuten seurauksena voi olla käyttäjän tai muiden työskentelyalueella olevien vakava loukkaantuminen.

⚠ **HUOMIO!** Säädöksen 89/686/EEC mukaisia silmäsuojuksia, jotka ovat luokituksestaan samat tai paremmat kuin EN166-määräyksessä mainitut, täytyy käyttää. Kaikki työnteekoon, ympäristöön ja muihin käytettäviin koneisiin liittyvät seikat täytyy kuitenkin ottaa huomioon valittaessa henkilökohtaisia suojavarusteita.

⚠ **Varoitus!** Onnettomuudesta johtuvien vammojen estäminen:

- Älä aseta kättä tai mitään kehon osaa työkalun niittien laukaisualueelle.
 - Älä suuntaa työkalua itseesi tai muihin päin riippumatta siitä, onko siinä nittejä vai ei.
 - Älä käytä työkalua pilailuun.
 - Älä vedä liipaisinta, ellei työkalun kärkeä ole suunnattu työhön päin.
 - Käsittele työkalua aina varovasti.
 - Älä vedä liipaisinta tai paina laukaisumekanismia työkalua ladattaessa.
 - Vahingossa tapahtuvasta käynnistyksestä johtuvien vaurioiden välttämiseksi katkaiskaa aina paineilmansyöttö:
 1. Ennen säätöjen suorittamista.
 2. Suoritettaessa huoltotoimia.
 3. Purettaessa ruuhkautumista.
 4. Kun työkalu ei ole käytössä.
 5. Vaihdettaessa työtilaa vahingossa tapahtuvan käynnistykseen ja riskien välttämiseksi.
 - Lue ylimääräinen Turvallisuus- ja käyttöohjeet -kirjanen ennen kuin ryhdyt käyttämään työkalua.
 - Tämä työkalu saattaa toimiessaan muodostaa kipinöitä ja näin ollen syyttää palonarkoja polttoaineita ja kaasuja tuleen.
- ⚠ **TÄRKEÄÄ!** Työkalun käyttö:
- Saadaksesi tietää millä tavalla työkalusi toimii, tarkista työkalussa/näiden käyttöohjeiden lopussa oleva tunnistetarra sekä vastaava taulukon (merkitty ?) sarake L kyseisen mallin kohdalla. Lue laukaisinta vastaava kappale turvallisuus- ja käyttöohjeista.

TYÖKALUN LATAAMINEN

1. Avaa lipas: Vedä salpa alas ja avaa luukku. Avaa lippaan kansi. (kuva 1)

2. Tarkista säätö: naulain on säädettävä käytettävien naulojen pituuden mukaan. Naulojen syöttö ei toimi tasaisesti, jos lipasta ei ole säädetty oikein.

Asetuksen muuttaminen:

Lipas sisältää säädettävän alustan, jonka päällä naularulla lepää. Naula-alustaa voidaan säätää ylös- ja alaspäin eri naula-asetuksille. Asetus vaihdetaan vetämällä tappia ylöspäin ja kiertämällä se oikeaan asentoon. (kuva 2)

	N58	N64	N71	N400	N401	N512	N89C
1. vaihe	25mm	32-38mm	35-45mm	55mm	55mm	75-90mm	50-65mm
2. vaihe	30-35mm	45mm	50/55mm	60-75mm	60-75mm	100mm	70-75mm
3. vaihe	38-45mm	50/55mm	65mm	80-90mm	80-90mm	115mm	80-90mm
4. vaihe	50/55mm	65mm	70mm	100mm	100mm	120-130mm	N/A

3. Lataa naularulla: Aseta naularulla lippaan tappiin. Kierrä naularullaa auki riittävästi, jotta naulat yltävät syöttöhakaan asti. Aseta ensimmäinen naula syöttöhaan etummaisen kynnen eteen iskurikanavaan. Naulojen pään on oltava nokan kolossa. (kuva 3)

SF

4. Sulje kotelon suoja/kansi. Tarkista, että salpa lukkiutuu vapautettaessa. (Jos se ei lukkiudu, tarkista, että naulojen päät ovat nokassa olevassa lovessa.)

TYÖKALUT, JOISSA ON TURVALIIPASIN – KOLME MAHDOLLISTA KÄYTTÖTAPAA.

Kaikki kosketuskytkimellä toimivat mallit on merkitty alaspäin suunnatulla kolmiolla (▼). Älkää yrittäkö käyttää tällä merkillä merkittyä työkalua, jos kosketuskytkin ei toimi tai on viallinen.



PERÄKKÄISTOIMINTO

(Viite 2, Tekniset tiedot, taulukko, sarake L)

Peräkkäistoiminnossa käyttäjän tulee pitää työkalu kohdistettuna työkappaletta vasten kosketuskytkin alaspainettuna ennen liipaisimen painamista. Lisäkiinnikkeiden ajossa tulee vapauttaa liipaisin ja kohottaa työkalu kappaleesta ennen edellä mainittujen toimenpiteiden toistamista. Tällä tavalla on helpompi paikallistaa kiinnike, esimerkiksi sovellutuksissa kokoonpanoon ja päälylystykseen. Peräkkäistoiminto sallii kiinnikkeen tarkan paikallistamisen ilman riskiä, koska ei ole mahdollista ajaa toista kiinnikettä kimmahduksen vuoksi, kuten selvitetään kohdassa Kosketuskytkin (alempana). Peräkkäistoiminnossa työkalu tarjoaa turvallisuuden kannalta sen edun, että on mahdotonta ajaa vahingossa kiinnikettä, jos työkalu on kosketuksissa työkappaleen kanssa – tai muun esineen kanssa – käyttäjän pitäessä liipaisinta painettuna.



KOSKETUSKYTKIN (N89C-1- SARJANUMEROSTA 07315XXX ETEENPÄIN)

(Viite 1, Tekniset tiedot, taulukko, sarake L)

Normaalissa toimintaprosessissa "Kosketuskytkin"-työkalujen kohdalla työkalun käyttäjä käynnistää kosketuskytkimen pitäessään liipaisimen painettuna ja laukaisee kiinnikkeen joka kerta, kun tapahtuu kosketus työkappaleen kanssa. Tämä sallii kiinnikkeen nopean paikallistamisen eri sovellutuksia varten kuten verhoukset, siltojen kansirakenteiden käsittely, kuljetuspallit. Kaikki paineilmalla toimivat työkalut ovat herkkiä takaisin kimmahdukselle sen jälkeen, kun kiinnike on laukaistu. Työkalu voi kimmahuttaa takaisin, vapauttaa kosketuskytkimen ja, jos se joutuu vahingossa kosketuksiin kappaleen pinnan kanssa liipaisimen ollessa edelleen painettuna (sormi pitää vielä liipaisinta alhaalla), toinen eikarvottettu kiinnike voi tulla laukaistuksi.

Näissä työkaluissa on tekstillä ja symbolilla "älkää käyttäkö tikkaisa ja portaisa" varustettu kyltti. Löydätte tunnuksen taulukosta Tekniset tiedot. Tällä tunnuksella merkityjä työkaluja ei tule käyttää, kun vaihdetaan työtilaa ja on tarpeen tikkaiden tai vastaavien laitteiden käyttö, esimerkiksi kattotöissä.

JATKUVAN KOSKETUKSEN TOIMINTO.

(Viite 4, Tekniset tiedot, taulukko, sarake L)

Jatkuvan kosketuksen toiminto sallii vaiheiden toistamisen niin kauan kuin liipaisin ja kosketuskytkin ovat painettuina.

Näitä työkaluja voidaan käyttää vain, jos kiinnikkeen pituus ei ylitä 65 mm.; myös nämä työkalut on varustettu kyltillä "älkää käyttäkö tikkaisa ja portaisa". Löydätte tunnuksen taulukosta Tekniset tiedot. Tällä tunnuksella merkityjä työkaluja ei tule käyttää, kun vaihdetaan työtilaa ja on tarpeen tikkaiden tai vastaavien laitteiden käyttö, esimerkiksi kattotöissä.

SUUNNATTAVA ILMANSUUTIN (kuva 4: N64-084, N64-099, N89C)

Säätääksesi suuttimen suuntausta riittää kun käännät sitä haluttuun asentoon, nuolet.

KIINNITTIMEN SYVYYDEN SÄÄTÖ (KUVA 5)

Kiinnittimen syvyyden säätö mahdollistaa naulan kiinnityssyvyyden säätämisen työpinnan tasolta tai hieman korkeammalta matalaan tai syvään upotukseen.

Varoitus! a) Irrota työkalu paineilmastasta ennen kuin yrität purkaa mitään osaa ja ennen kuin muutat työkalun kosketuselementin säätöä.

1. Paina lukituspainike sisään
2. Lisää kiinnityssyvyyttä säätämällä kosketusvartta ylöspäin tai pienennä sitä säätämällä vartta alaspäin.
3. Vapauta lukituspainike.

KOUKKU (N89C-2- KUVA 6)

Näissä työkaluissa on lisänä koukku, joka sopii työkalun säilyttämiseen ja ripustamiseen tilapäisesti.

⚠ **VAROITUS!** Älä koskaan käytä koukkuja ripustaaksesi työkalun vartalosta, vaatteista tai vyöstä.

⚠ **VAROITUS!** Älä koskaan käytä koukkuja liipaisukytkimellä (musta) käytettävien työkalujen kanssa.

NAULAIMEN KUNNOSSAPITO-OHJEET

Kulunut naulain toimii huonosti tai on tehoton

- Naulaimen kulunut kärki vaikuttaa naulan kiinnittymiseen, jolloin nailat voivat taipua, ne eivät kiinnity kunnolla tai naulan kanta rikkoutuu
- Naulaimen pituutta voidaan säätää, jolloin kärkeä voidaan korjata kulumisen kompensoimiseksi. Tähän tarvitaan lämpöä ja tarkkuusmittausta.
Ota yhteyttä pätevään huoltomieheen tässä tapauksessa.
- Uuden kärjen pituusasetus löytyy teknisistä tiedoista ja se on merkitty ?:llä sarakkeessa T. Mitta on otettu männän yläpinnasta.
- Lukema U (ks. tekniset tiedot -taulukko) männän yläpäästä on maksimimäärä mitä kärkeä voidaan säätää korjausta varten. Kärkeä tulee pidentää aina vain juuri sen verran kuin on tarpeen ohjauspään korjausta varten. Kärkeä voidaan korjata useaan kertaan ennen kuin maksimisyvyys saavutetaan.

Huom: Noin 3 mm:n kuluminen voidaan hyväksyä useimmissa tilanteissa. Vaativissa tehtävissä noin 15 mm:n kärjen kuluminen voi heikentää naulaimen tehoa.

Tekniset tiedot:

Tekniset tiedot ovat tämän käyttöohjeen lopussa olevassa taulukossa ?.

A	Pituus mm	K	Ilman kulutus per laukaisu @ 5.6 Bar
B	Korkeus mm	L	Aktivoimistyyppi
C	Leveys mm	M	Kesä voiteluaine
D	Paino kg	N	Talvi voiteluaine
E	Melu L _{PA} , 1s, d	O	O-renkaan voiteluaine
F	Melu L _{WA} , 1s, d	P	Naulain tyyppi
G	Melu L _{PA} , 1s, 1m	Q	Naulan koko mm
H	Tärinä m/s ²	R	Kanta/Kruunu
I	P max Bar	S	Lippaan tilavuus
J	P min Bar	T	Iskurin pituus mm
		U	Max syvyys iskurin sisällä mm

ΟΔΗΓΙΕΣ ΑΣΦΑΛΕΙΑΣ

Δ ΣΗΜΑΝΤΙΚΟ! ΔΙΑΒΑΣΤΕ ΠΡΟΣΕΚΤΙΚΑ: Είναι σημαντικό κάθε χειριστής να διαβάσει και να κατανοήσει όλες τις ενότητες του παρόντος εγχειριδίου τεχνικών στοιχείων του εργαλείου και το ξεχωριστό εγχειρίδιο ασφαλείας και οδηγιών λειτουργίας που συνοδεύουν αυτό το εργαλείο. Σε αντίθετη περίπτωση, υπάρχει κίνδυνος να τραυματιστείτε, εσείς ή κάποιος άλλος, στον χώρο εργασίας.

Δ ΠΡΟΕΙΔΟΠΟΙΗΣΗ! Πρέπει να χρησιμοποιείτε προστασία για τα μάτια, σύμφωνα με την οδηγία 89/686/ΕΟΚ, βαθμού ισοδύναμου ή μεγαλύτερου από ότι ορίζει το πρότυπο EN166. Πρέπει, εντούτοις να συυπολογίσετε τις συνθήκες και το περιβάλλον εργασίας, καθώς και τους άλλους τύπους μηχανημάτων που χρησιμοποιείτε, για την επιλογή του εξοπλισμού προστασίας που θα χρησιμοποιήσετε.

Σημείωση: Τα ματογυάλια χωρίς πλευρική κάλυψη και οι μάσκες προσώπου δεν παρέχουν από μόνα τους επαρκή προστασία.

Δ ΠΡΟΕΙΔΟΠΟΙΗΣΗ! Για να αποφύγετε ατυχήματα και τραυματισμούς:

- Ποτέ μη βάζετε το χέρι σας, ή άλλο μέλος του σώματός σας, στο σημείο από το οποίο εκτοξεύει τους συνδετήρες το εργαλείο όταν είναι συνδεδεμένη η παροχή πεπιεσμένου αέρα.
- Ποτέ μη στρέψετε το εργαλείο προς το μέρος σας ή σε οποιονδήποτε άλλον.
- Ποτέ μην παίζετε με το εργαλείο.
- Μην τραβήξετε τη σκανδάλη σε καμία περίπτωση, εκτός και αν έχετε τη μύτη του εργαλείου στραμμένη προς το σημείο εργασίας.
- Πάντα να μεταχειρίζεστε το εργαλείο με προσοχή.
- Προσέξτε να μην τραβήξετε τη σκανδάλη και να μην πατήσετε τον μηχανισμό ασφαλείας όταν φορτώνετε το εργαλείο.
- Για να μην πυροδοτηθεί το εργαλείο κατά λάθος με κίνδυνο τραυματισμού, να αποσυνδέετε πάντα την παροχή πεπιεσμένου αέρα.
 1. Πριν κάνετε ρυθμίσεις. 2. Όταν κάνετε σέρβις στο εργαλείο. 3. Όταν ξεμπλοκάρετε μια εμπλοκή. 4. Όταν δεν χρησιμοποιείται το εργαλείο. 5. Όταν πρόκειται να μετακινηθείτε σε άλλο χώρο εργασίας, γιατί υπάρχει κίνδυνος το εργαλείο να πυροδοτηθεί κατά λάθος και να προκληθεί τραυματισμός.
- Διαβάστε το πρόσθετο εγχειρίδιο ασφαλείας και οδηγιών λειτουργίας πριν χρησιμοποιήσετε το εργαλείο.
- Η λειτουργία αυτού του εργαλείου μπορεί να προκαλέσει σπινθήρες και κατά συνέπεια την ανάφλεξη εύφλεκτων καυσίμων και αερίων.

Δ ΣΗΜΑΝΤΙΚΟ! Λειτουργία του εργαλείου:

- Για να αναγνωρίσετε τον τύπο λειτουργίας του μοντέλου του εργαλείου σας, ελέγξτε την αναγνωριστική ετικέτα που είναι κολλημένη στο εργαλείο/στο πίσω μέρος αυτού του εγχειριδίου και τη στήλη α του αντίστοιχου πίνακα (με τη σήμανση ?) για το συγκεκριμένο μοντέλο. Διαβάστε την αντίστοιχη ενότητα στο εγχειρίδιο ασφαλείας και οδηγιών λειτουργίας για πληροφορίες σχετικά με το σωστό τύπο ασφαλείας.

ΦΟΡΤΩΣΗ ΤΟΥ ΕΡΓΑΛΕΙΟΥ

1. Ανοίξτε τον γεμιστήρα: Τραβήξτε κάτω την ασφάλεια και ανοίξτε το πορτάκι. Ανοίξτε το κάλυμμα του γεμιστήρα. (Εικ. 1)
2. Ελέγξτε τη ρύθμιση: το καρφωτικό πρέπει να ρυθμιστεί για το μήκος καρφιού που θα χρησιμοποιηθεί. Τα καρφιά δεν εκτοξεύονται ομαλά αν δεν έχει ρυθμιστεί σωστά ο γεμιστήρας.

Για να αλλάξετε τη ρύθμιση:

Ο γεμιστήρας έχει μια ρυθμιζόμενη βάση καρφιών στην οποία μπαίνει η δεσμίδα των καρφιών. Η βάση μπορεί να ρυθμιστεί πάνω-κάτω σε διάφορες θέσεις. Για να αλλάξετε τη θέση της βάσης, τραβήξτε προς τα πάνω τον άξονα και γυρίστε στο κατάλληλο βήμα. (Εικ. 2)

	N58	N64	N71	N400	N401	N512	N89C
1ο Βήμα	25mm	32-38mm	35-45mm	55mm	55mm	75-90mm	50-65mm
2ο Βήμα	30-35mm	45mm	50/55mm	60-75mm	60-75mm	100mm	70-75mm
3ο Βήμα	38-45mm	50/55mm	65mm	80-90mm	80-90mm	115mm	80-90mm
4ο Βήμα	50/55mm	65mm	70mm	100mm	100mm	120-130mm	N/A

G

τροφοδοσίας. Τοποθετήστε το πρώτο καρφί εμπρός από το δόντι του μηχανισμού, μέσα στο κανάλι τροφοδοσίας. Η κεφαλή του καρφιού πρέπει να μπαίνει στην εγκοπή της μύτης του εργαλείου. (Εικ. 3)

4. Γυρίστε το πορτάκι και το κάλυμμα για να το κλείσετε. Ελέγξτε αν πιάνει η ασφάλεια όταν την αφήσετε. (Αν δεν πιάνει η ασφάλεια, ελέγξτε αν οι κεφαλές των καρφιών μπαίνουν στην εγκοπή της μύτης του εργαλείου.)

Εργαλεία με απενεργοποίηση ασφαλείας – τρεις δυνατοί τύποι λειτουργίας.

Όλα τα εργαλεία που είναι εφοδιασμένα με ενεργοποίηση με επαφή φέρουν το σήμα ενός ισοσκελούς αναποδογυρισμένου τριγώνου (▼). Μην προσπαθήσετε να χρησιμοποιήσετε ένα εργαλείο με αυτό σήμα σε περίπτωση ενεργοποίησης με επαφή που είναι απύουσα ή χαλασμένη.



Γκρι

ΕΝΕΡΓΟΠΟΙΗΣΗ ΕΝ ΣΥΝΕΧΕΙΑ

(Αναφορά 2 στον Πίνακα Τεχνικών Στοιχείων , Κολόνα L)

Στην ενεργοποίηση σε σειρά, ο χειριστής θα πρέπει να κρατά το εργαλείο ενάντια στο κομμάτι προς επεξεργασία με επαφή χαμηλωμένο πριν πιέσετε στη σκανδάλη. Για να σπρώξετε επιπρόσθετες διατάξεις, θα πρέπει να αφήσετε τη σκανδάλη και να σηκώσετε το εργαλείο από το επεξεργαζόμενο κομμάτι, πριν επαναλάβετε τις προαναφερόμενες φάσεις. Με αυτό τον τρόπο θα είναι πιά εύκολο να τοποθετήσετε τη διάταξη σταθεροποίησης, για παράδειγμα για εφαρμογές σε σκελετούς και κιβώτια. Η ενεργοποίηση σε σειρά επιτρέπει να εντοπίζετε ακριβώς τη διάταξη σταθεροποίησης χωρίς τον κίνδυνο να σπρώξετε μία δεύτερη διάταξη σαν αποτέλεσμα της παλινδρόμησης, όπως περιγράφατε για την Ενεργοποίηση με Επαφή (εδώ στη συνέχεια). Το εργαλείο με ενεργοποίηση σε σειρά προσφέρει ένα πλεονέκτημα από την άποψη της ασφάλειας αφού κάνει αδύνατη την εισαγωγή μιας διάταξης σταθεροποίησης σε περίπτωση όπου το εργαλείο μπει σε επαφή με το κομμάτι προς επεξεργασία - ή οποιοδήποτε άλλο αντικείμενο - ενώ ο χειριστής κρατά πιεσμένη τη σκανδάλη.



Μαύρη

ΕΝΕΡΓΟΠΟΙΗΣΗ ΜΕ ΕΠΑΦΗ (N89C-1- ΑΥΞΩΝ ΑΡΙΘΜΟΣ 07315XXX ΚΑΙ ΝΕΟΤΕΡΟΣ)

(Αναφορά 1 στον Πίνακα Τεχνικών Στοιχείων , Κολόνα L)

Η κανονική λειτουργική διαδικασία για τα εργαλεία με "Ενεργοποίηση με Επαφή" αποτελείται, για τον χρήστη, στο να ενεργοποιήσει την ενεργοποίηση με επαφή κρατώντας πιεσμένη τη σκανδάλη, πυροβολώντας έτσι μία διάταξη σταθεροποίησης κάθε φορά που καθιστά μία επαφή με το κομμάτι προς επεξεργασία. Αυτό επιτρέπει μία γρήγορη τοποθέτηση της διάταξης σταθεροποίησης για διάφορους τύπους εφαρμογής, όπως επενδύσεις, στεγανοποίηση γεφυρών και συναρμολόγηση παλέτας. Όλα τα εργαλεία με πεπιεσμένο αέρα υπόκεινται στο φαινόμενο της παλινδρόμησης έπειτα από την εισαγωγή της διάταξης σταθεροποίησης. Το εργαλείο μπορεί έτσι να αναπηδήσει αφήνοντας την ενεργοποίηση με επαφή και σε περίπτωση που κατά λάθος έρθει σε επαφή με την επιφάνεια του κομματιού με τη σκανδάλη ακόμα πιεσμένη (το δάχτυλο κρατά ακόμα πιεσμένη τη σκανδάλη, μία δεύτερη ανεπιθύμητη διάταξη σταθεροποίησης μπορεί να εκτοξευθεί). Αυτά τα εργαλεία φέρουν μια ετικέτα με σύμβολο "μην χρησιμοποιείτε σε σκάλες". Βλέπετε την εικόνα του Πίνακα Τεχνικών Στοιχείων. Τα εργαλεία που φέρουν αυτό το σήμα δεν πρέπει να χρησιμοποιούνται όταν η μετακίνηση από μία θέση εργασίας σε άλλη προβλέπει την χρήση σκαλών ή παρόμοιων δομών, όπως στην περίπτωση των εργασιών στις στέγες.

ΛΕΙΤΟΥΡΓΙΑ ΜΕ ΣΥΝΕΧΗΣ ΕΠΑΦΗ.

(Αναφορά 4 στον Πίνακα Τεχνικών Στοιχείων, Κολόνα δ)

Τα εργαλεία που λειτουργούν με Συνεχή Επαφή επιτρέπουν να επαναλαμβάνονται οι κύκλοι εφαρμογών έως ότου η σκανδάλη και η ενεργοποίηση με επαφή παραμένουν πιεζόμενοι.

Αυτά τα εργαλεία μπορούν να χρησιμοποιηθούν μόνο εάν το μήκος των διατάξεων σταθεροποίησης δεν ξεπερνά τα 65 mm.; και αυτά τα εργαλεία έχουν την ετικέτα με ένα σύμβολο "μην χρησιμοποιείτε σε σκάλες". Βλέπετε την εικόνα του Πίνακα Τεχνικών Στοιχείων. Τα εργαλεία που έχουν αυτό το σύμβολο δεν πρέπει να χρησιμοποιούνται όταν η μεταφορά από μία θέση εργασίας σε μία άλλη προβλέπει την χρήση σκαλών ή παρόμοιων δομών, όπως στην περίπτωση εργασιών στις στέγες.

ΕΛΕΓΧΟΣ ΛΕΙΤΟΥΡΓΙΑΣ ΕΡΓΑΛΕΙΟΥ

ΠΡΟΕΙΔΟΠΟΙΗΣΕΙΣ: Αφαιρέστε όλες τις διατάξεις σταθεροποίησης από το εργαλείο πριν πραγματοποιήσετε εργασίες ελέγχου στο εργαλείο.

ΠΡΟΣΑΝΑΤΟΛΙΖΟΜΕΝΟΣ ΕΚΤΡΟΠΕΑΣ ΑΕΡΑ (Εικ 4: N64-084, N64-099, N89C)

Για να παρακάτω την εκφόρτωση φτάνει να την γυρίσετε στην επιθυμητή θέση.

ΣΥΣΤΗΜΑ ΕΛΕΓΧΟΥ ΒΑΘΟΥΣ ΚΑΡΦΩΜΑΤΟΣ (Εικ. 5)

Το σύστημα ελέγχου του βάθους καρφώματος εξασφαλίζει ακριβέστατο έλεγχο του βάθους διείσδυσης του καρφιού, από πλήρη διείσδυση ώστε να μην εξέχει καθόλου από την επιφάνεια εργασίας μέχρι πιο ρηχή ή πιο βαθιά διείσδυση.

Προειδοποίηση! Αποσυνδέστε την παροχή πεπιεσμένου αέρα από το εργαλείο πριν επιχειρήσετε οποιαδήποτε αποσυρμολόγηση εξαρτημάτων και πριν ρυθμίσετε την κεφαλή καρφώματος.

1. Πατήστε μέσα το κουμπί της ασφάλειας.
2. Ρυθμίστε τον βραχίονα της μύτης προς τα πάνω για να αυξήσετε το βάθος καρφώματος ή προς τα κάτω για να το μειώσετε.
3. Αφήστε το κουμπί της ασφάλειας.

ΒΟΗΘΗΤΙΚΟ ΑΓΚΙΣΤΡΟ (N89C-2- Εικ. 6)

Τα εργαλεία αυτά περιλαμβάνουν ένα πρόσθετο βοηθητικό άγκιστρο, κατάλληλο για την αποθήκευση και το προσωρινό κρέμασμα του εργαλείου.

Δ ΠΡΟΕΙΔΟΠΟΙΗΣΗ! Μη χρησιμοποιείτε ποτέ το βοηθητικό άγκιστρο για να κρεμάσετε το εργαλείο από το σώμα, το ρουχισμό ή τη ζώνη.

Δ ΠΡΟΕΙΔΟΠΟΙΗΣΗ! Μη χρησιμοποιείτε ποτέ το βοηθητικό άγκιστρο με εργαλεία που λειτουργούν με σκανδάλη επαφής (μαύρη).

ΟΔΗΓΙΕΣ ΣΥΝΤΗΡΗΣΗΣ ΚΕΦΑΛΗΣ ΚΑΡΦΩΜΑΤΟΣ

Φθαρμένη κεφαλή προκαλεί κακή ποιότητα ή μειωμένη δύναμη καρφώματος.

- Η φθορά της αιχμής της κεφαλής καρφώματος επηρεάζει το κάρφωμα, με αποτέλεσμα τα καρφιά να τσακίζουν ή να μην καρφώνονται τελείως ή να καταστρέφεται η κεφαλή τους
- Το μήκος της κεφαλής μπορεί να ρυθμιστεί ώστε να γίνει επένδυση της αιχμής για να αντισταθμιστεί η φθορά. Απαιτούνται θέρμανση και ακριβείς μετρήσεις.
Η εργασία αυτή πρέπει να γίνει από ειδικευμένο τεχνικό.
- Η ρύθμιση του μήκους όταν τοποθετείται καινούργια κεφαλή εμφανίζεται στον πίνακα τεχνικών στοιχείων ?, στη στήλη T. Η μέτρηση είναι από την πάνω επιφάνεια του εμβόλου.
- Σημειώστε ότι η μέτρηση ι (δείτε τον πίνακα τεχνικών στοιχείων) από το πάνω μέρος του εμβόλου δίνει τη μέγιστη ρύθμιση στην οποία μπορεί να ρυθμιστεί η κεφαλή για να ρεκτιφιариστεί. Πάντα να ρυθμίζετε την κεφαλή στην ελάχιστη ρύθμιση που χρειάζεται για να ρεκτιφιариστεί. Η κεφαλή μπορεί να ρεκτιφιариστεί πολλές φορές πριν φτάσει στο μέγιστο βάθος.

Σημείωση: Φθορά της κεφαλής κατά 3 ήη περίπου. Μπορεί να γίνει ανεκτή στις περισσότερες περιπτώσεις. Σε δύσκολες εφαρμογές, όμως, φθορά της κεφαλής ακόμα και κατά 1,5 ήη μπορεί να προκαλέσει ελαφρά μείωση της δύναμης καρφώματος.

Τεχνικά στοιχεία: Δείτε τα παρακάτω τεχνικά στοιχεία στον πίνακα ?, στο τέλος αυτού του εγχειριδίου.

A	Μήκος (mm)	K	Κατανάλωση αέρα ανά βολή στα 5,6 Bar
B	Ύψος (mm)	L	Απλό ή αυτόματο
C	Πλάτος (mm)	M	Θερινό λιπαντικό
D	Βάρος (Kg)	N	Χειμερινό λιπαντικό
E	Στάθμη θορύβου L _{PA} , 1s, d	O	Λιπαντικό τσιμούχας
F	Στάθμη θορύβου L _{WA} , 1s, d	P	Ονομασία συνδετήρα
G	Στάθμη θορύβου L _{PA} , 1s, 1m	Q	Διαστάσεις (mm)
H	Δόνηση m/s ²	R	Κεφαλή/κορώνα
I	Μέγιστη πίεση (Bar)	S	Χωρητικότητα γεμιστήρα
J	Ελάχιστη πίεση (Bar)	T	Μήκος νέου οδηγού (mm)
		U	Μέγιστο βάθος μέσα στο έμβολο (mm)

CARICAMENTO

Importante leggere attentamente: È importante che tutti gli operatori leggano e comprendano tutte le sezioni del presente manuale di Dati Tecnici dell'Utensile ed il Manuale d'Istruzioni d'Uso e di Sicurezza separato che vengono forniti con l'attrezzo. La mancata osservanza potrebbe causare seri infortuni a voi ed ad altri nelle vicinanze.

ATTENZIONE! Si dovrebbero utilizzare protezioni agli occhi conformi alla 89/686/EEC, e con grado pari o superiore a quanto definito nella EN166.

Tuttavia, quando si scelgono dispositivi di protezione individuale, si dovrebbero tenere in considerazione anche tutti gli aspetti legati al lavoro degli operatori, all'ambiente ed altri tipi di macchinari utilizzati.

Nota: Occhiali senza schermatura laterale oppure maschere per il viso, da soli, non offrono una protezione adeguata.

⚠ AVVERTENZA! Per evitare ferite accidentali:

- Non mettere mai la mano o qualsiasi altra parte del corpo nell'area di eiezione degli elementi di fissaggio quando la fissatrice e' collegata all'aria compressa.
- Non puntare mai l'utensile verso se stessi od altri.
- Non scherzare mai con l' utensile.
- Non premere mai il grilletto a meno che la piastra non sia premuta contro il pezzo da lavorare.
- Maneggiare l'utensile sempre con cura.
- Non premere mai il grilletto ne premere il tastatore durante il caricamento dell'utensile.
- Per evitare l'azionamento accidentale e quindi il rischio di lesione, scollegare sempre l'aria:

1. Prima di procedere ad una regolazione. 2. Durante gli interventi di manutenzione. 3. Per sbloccare un inceppamento. 4. Quando l'utensile non viene utilizzato. 5. Mentre ci si sposta in una diversa zona di lavoro per evitare l'azionamento accidentale con conseguente rischio di lesioni.

- **Prima di utilizzare l'utensile si raccomanda di leggere l'opuscolo di istruzioni aggiuntive relative all'uso e alla sicurezza.**
- **Il funzionamento di questo utensile può causare delle scintille che darebbero luogo ad incendi di carburanti e gas infiammabili.**

⚠ IMPORTANTE! utilizzo dell'utensile:

- Per verificare il tipo di azionamento della propria chiodatrice, leggere la targhetta identificativa attaccata all'utensile/stampata a tergo del presente manuale e consultare la colonna L della tabella (contrassegnata con ?) corrispondente al proprio modello. Per informazioni sul tipo di sicura, leggere la relativa sezione riportata nelle istruzioni per il funzionamento e la sicurezza.

CARICAMENTO DELL'ATTREZZO

1. Aprire il caricatore: Tirare il gancio verso il basso e aprire lo sportello. Aprire la copertura del caricatore. (Fig. 1)

2. Verificare la regolazione: la chiodatrice deve essere regolata sulla lunghezza dei chiodi da usare. I chiodi non saranno immessi in maniera fluida se il caricatore non è regolato correttamente.

Per cambiare l'impostazione:

Il magazzino contiene una piattaforma regolabile sulla quale poggia la bobina di chiodi. La piattaforma può essere sollevata o abbassata in base al tipo di chiodi usato. Per modificare l'impostazione basta sollevare l'asta e ruotarla fino all'altezza voluta. (Fig. 2)

	N58	N64	N71	N400	N401	N512	N89C
1° incremento	25mm	32-38mm	35-45mm	55mm	55mm	75-90mm	50-65mm
2° incremento	30-35mm	45mm	50/55mm	60-75mm	60-75mm	100mm	70-75mm
3° incremento	38-45mm	50/55mm	65mm	80-90mm	80-90mm	115mm	80-90mm
4° incremento	50/55mm	65mm	70mm	100mm	100mm	120-130mm	N/A

3. Caricamento della bobina. Posizionare la bobina sul montante nel caricatore. Srotolare una quantità sufficiente di chiodi fino a raggiungere il nottolino di immissione. Posizionare il primo chiodo davanti al dente frontale del nottolino di immissione, nel canale di propulsione. La testina del chiodo deve trovarsi nella fessura nella testa dell'attrezzo. (Fig. 3)

4. Chiudere il coperchio del caricatore. Verificare che la chiusura si blocchi quando viene rilasciata (se non si blocca, verificare che tutte le teste dei chiodi siano nella scanalatura della punta).

UTENSILI CON SICURA - TRE MODALITÀ DI AZIONAMENTO POSSIBILI.

Tutti gli utensili provvisti di azionamento per contatto sono contrassegnati da un triangolo equilatero capovolto (▼). Non cercate di usare un utensile contrassegnato in questo modo nel caso l'azionamento per contatto risulti assente o danneggiato.



1. AZIONAMENTO IN SEQUENZA

(Riferimento 2 nella Tabella Dati Tecnici, colonna L)

Nell'azionamento in sequenza, l'operatore deve tenere l'utensile contro il pezzo in lavorazione con l'azionamento per contatto abbassato prima di premere il grilletto. Per spingere dispositivi aggiuntivi, si dovrà rilasciare il grilletto e sollevare l'utensile dal pezzo in lavorazione, prima di ripetere le fasi sopracitate. In questo modo sarà più facile posizionare il dispositivo di fissaggio, ad esempio per applicazioni su intelaiature e casse. L'azionamento in sequenza permette di localizzare esattamente il dispositivo di fissaggio senza il rischio di spingere un secondo dispositivo per effetto del contraccolpo, come descritto per l'Azionamento per Contatto (qui di seguito). L'utensile ad azionamento in sequenza offre un vantaggio dal punto di vista della sicurezza in quando rende impossibile l'inserimento di un dispositivo di fissaggio nel caso il cui l'utensile entri in contatto con il pezzo in lavorazione – o qualsiasi altro oggetto – mentre l'operatore tiene premuto il grilletto.



2. AZIONAMENTO PER CONTATTO (N89C-1- NUMERO DI SERIE 07315XXX E SUCCESSIVI)

(Riferimento 1 nella Tabella Dati Tecnici, colonna L)

La normale procedura operativa per gli utensili ad "Azionamento per Contatto" consiste, per l'operatore, nell'attivare l'azionamento per contatto tenendo il grilletto premuto, sparando quindi un dispositivo di fissaggio ogni volta che si stabilisce un contatto con il pezzo in lavorazione. Questo permette un rapido posizionamento del dispositivo di fissaggio per diversi tipi di applicazione, quali rivestimenti, impermeabilizzazione ponti e montaggio pallet. Tutti gli utensili pneumatici sono soggetti al fenomeno del contraccolpo in seguito all'inserimento dei dispositivi di fissaggio. L'utensile può quindi rimbalzare rilasciando l'azionamento per contatto e, nel caso finisca per rientrare accidentalmente in contatto con la superficie del pezzo con il grilletto ancora premuto (il dito tiene ancora premuto il grilletto), un secondo dispositivo di fissaggio indesiderato potrebbe venire sparato. Questi utensili riportano un'etichetta riportante un simbolo "non usare su scale". Vedere la figura della Tabella Dati Tecnici. Gli utensili contrassegnati con questo simbolo non devono essere usati quando il passaggio da una posizione di lavoro all'altra prevede l'impiego di scale o strutture simili, come nel caso di lavori sui tetti.

3. FUNZIONAMENTO PER CONTATTO CONTINUO.

(Riferimento 5 nella Tabella Dati Tecnici, colonna A)

Gli utensili funzionanti per Contatto Continuo permettono di ripetere i cicli applicativi fino a quando il grilletto e l'azionamento per contatto rimangono premuti.

Questi utensili possono essere usati soltanto se la lunghezza dei dispositivi di fissaggio non è superiore ai 65 mm.; anche questi utensili sono etichettati con un simbolo "non usare su scale". Vedere la figura della Tabella Dati Tecnici. Gli utensili contrassegnati con questo simbolo non devono essere usati quando il passaggio da una posizione di lavoro all'altra prevede l'impiego di scale o strutture simili, come nel caso di lavori sui tetti.

REGOLAZIONE DELLO SCARICO ARIA (Fig. 4: N64-084, N64-099, N89C)

Per regolare lo scarico dell'aria, ruotare il diflettore nella posizione desiderata come mostrato: frecce.

REGOLAZIONE DEL CONTROLLO DI PROFONDITÀ DEI PUNTI (Fig 5)

La funzione di regolazione del controllo di profondità dei punti permette di regolare la profondità di perforazione dei chiodi da una posizione a filo del materiale o appena fuoriuscente ad una svasatura più o meno profonda.

Avvertenza! Scollegare lo strumento dalla fornitura d'aria compressa prima di smontare qualsiasi pezzo e prima di sostituire l'elemento regolatore a contatto con il materiale.

1. Premere il tasto di bloccaggio
2. Spostare la barra di contatto verso l'alto per aumentare la profondità di perforazione o verso il basso per diminuirla.
3. Rilasciare il pulsante di bloccaggio.

GANCIO DI SERVIZIO (N89C-2- Fig 6)

Questi utensili sono dotati di un gancio di servizio supplementare utile per riporli e appenderli temporaneamente.

⚠ AVVERTENZA! Non utilizzare mai il gancio di servizio per appendere l'utensile sul corpo, agli indumenti o alla cintura.

⚠ AVVERTENZA! Non utilizzare mai il gancio di servizio con utensili azionati da grilletto a contatto (nero).

ISTRUZIONI PER LA MANUTENZIONE DEL MARTELLETTO

Un martelletto usurato causa prestazioni scadenti o perdita di potenza.

- Se la punta del martelletto è usurata i chiodi si piegano o non vengono inseriti a fondo e le teste dei chiodi si danneggiano.
- È possibile regolare la lunghezza del martelletto per consentire di ripassarne la punta in modo da compensare l'usura. Sono necessarie l'applicazione del calore e misure precise.
Fare eseguire questa registrazione da un tecnico del servizio di assistenza.
- L'impostazione di lunghezza per un martelletto nuovo è illustrata nella tabella dei dati tecnici contrassegnata ?, colonna T. La misurazione va eseguita dalla superficie superiore del pistone.
- Si noti che la misura U (vedere la tabella dei dati tecnici) con origine sulla parte superiore del pistone fornisce il valore massimo di regolazione della lunghezza del martelletto quando si deve ripassarne la punta. Estendere sempre il martelletto della minima quantità necessaria per consentire di ripassarne la punta; questa può essere ripassata numerose volte prima che si raggiunga la profondità massima.

Nota bene: un'usura del martelletto pari a circa 3 mm può essere tollerata nella maggior parte delle applicazioni. Tuttavia, in situazioni di inserimento difficile dei dispositivi di fissaggio, un'usura di circa 1,5 mm può causare una leggera riduzione nella potenza apparente di inserimento.

Dati tecnici:

Si prega di prendere visione dei dati tecnici riportati sulla tabella ? alla fine di questo manuale.

A	Lunghezza mm.	K	Consumo aria per fissaggio @ 5.6 Bar
B	Altezza mm.	L	Tipo di attuazione
Lu	Larghezza mm.	M	Lubrificante estivo
Lu	Peso Kg.	N	Lubrificante invernale
E	Rumorosità LPA, 1s, d	O	Lubrificante per O-rings
F	Rumorosità LWA, 1s, d	P	Nome fissaggio
G	Rumorosità LPA, 1s, 1m	Q	Dimensioni mm.
H	Vibrazione m/s ²	R	Testa/cavallo
I	P max Bar	S	Capacità magazzino
J	P min Bar	T	Lunghezza nuovo martelletto mm.
		U	Profondità max. dentro il pistone mm

SIKKERHETSANVISNINGER

⚠ Viktig. Les nøye: Det er viktig at alle operatører leser og forstår alle seksjoner i denne Manualen for verktøyets tekniske data, og den særskilte Instruksjonsmanualen for sikkerhet og betjening som følger med verktøyet. Unnlattelse å gjøre dette kan føre til at du eller andre i arbeidsområdet kan komme alvorlig til skade.

⚠ ADVARSEL! Vernebriller i henhold til 89/686/EEC, og med tilsvarende eller større grad enn definert i EN166 bør brukes. Imidlertid bør alle aspekter av operatørens arbeid, miljø og andre type(r) maskiner som brukes tas i betraktning ved valg av personlig verneutstyr.

⚠ Advarsel! For å forhindre ulykkesskader:

- Plasser aldri en hånd eller annen kroppsdelt i verktøyets utskytingsområde for stifter.
- Rett aldri verktøyet mot deg selv eller andre enten det inneholder stifter eller ikke.
- Lek aldri med verktøyet.
- Trykk aldri på avtrekkeren uten at fronten er rettet direkte mot arbeidet.
- Verktøyet må alltid behandles forsiktig.
- Trykk ikke på avtrekkeren og trykk ikke ned utkoplingsmekanismen mens verktøyet lades.
- For å unngå ulykker og personskader, frakople alltid lufttilførselen:
 1. Før justeringer. 2. Ved vedlikehold av verktøyet. 3. Når forkiling skal frigjøres. 4. Når verktøyet ikke er i bruk. 5. Ved flytting til et annet arbeidsområde.
- Les gjennom tilleggsheftet med sikkerhets- og bruksanvisninger før du bruker verktøyet.
- Betjening av dette verktøyet kan forårsake gnister og være en tenningskilde for brennbare drivstoffer og gasser.

⚠ VIKTIG! Bruk av verktøy:

- For å identifisere anvendelsestype på din verktøymodell, sjekk ID-merket festet til verktøyet/bak i denne håndboken og korresponderende tabell (merket ?), kolonne L for den modellen. Les korresponderende avsnitt i "Sikkerhet & brukerinstruks" for informasjon om den utkoplingstypen.

LASTING AV VERKTØYET

1. Åpne magasinet: Trekk ned sperrehaken og drei opp døren. Drei opp magasin-dekselet. (Fig. 1)
2. Sjekk innstilling: Stiftern må justeres etter lengden av spikrene som skal brukes. Spikrene vil ikke mates jevnt hvis ikke magasinet er justert riktig.

For å endre innstillingen:

Magasinet har en justerbar plattform som spikerspiralen hviler på. Spikerplattformen kan bli justert opp og ned til forskjellige spikerinnstillinger. For å endre innstillinger, trekk opp på stanga og vri til korrekt trinn. (Fig. 2)

	N58	N64	N71	N400	N401	N512	N89C
Trinn 1	25mm	32-38mm	35-45mm	55mm	55mm	75-90mm	50-65mm
Trinn 2	30-35mm	45mm	50/55mm	60-75mm	60-75mm	100mm	70-75mm
Trinn 3	38-45mm	50/55mm	65mm	80-90mm	80-90mm	115mm	80-90mm
Trinn 4	50/55mm	65mm	70mm	100mm	100mm	120-130mm	N/A

3. Last inn coilen med spikre: Plasser coilen med spikre over stangen i magasinet. Rull ut nok spikre til å nå matepalen. Plasser den første spikeren foran den forreste tannen på matepalen, i driverkanalen. Spikerhodene må være i neseporet. (Fig. 3).

4. Lukk dør/magasindeksel. Sjekk at sperren kopler inn når utløst. (Hvis den ikke kopler inn, sjekk at spikerhodene er i åpningen i nesen.)

N

VERKTØY MED SIKKERHETSUTLØSER – TRE MULIGE DRIFTSTYPER.

Alle verktøy med sikkerhetsguide er merket med en triangel snudd opp ned (▼). Prøv aldri å anvende et verktøy med dette merket om sikkerhetsguiden mangler eller skadet.



ENKELTSKUDD

(Henvisning 1 i Teknisk Data Tabell, kolonne L)

Ett aktivering system hvor både avtrekker og sikkerhets guide må være i forbindelse slik at bare en enkel avfyring er aktivert av avtrekkeren etter att sikkerhetsguiden og pistolens munnstykke er presset inn mot underlaget. For å få aktivert neste avtrekk må både avtrekker og guide være returnert til utgangsposisjon før nytt avtrekk kan gjøres.

Dette avtrekkssystemet gjør det mulig å utføre en mer nøyaktig festearbeid, for eksempel ved montering, skråspikring, og produksjon av kasser. Med enkeltskudd er det mulig å utføre et eksakt festearbeid, uten at en festeanordning til blir trukket av ved tilbakestøt, som beskrevet under Kontakt aktivert (under). enkeltskudd har en positiv sikkerhetsfordel, fordi den ikke tilfeldig avfyrer en festeanordning om verktøyet er i kontakt med arbeidsområdet - eller noe annet - mens brukeren holder avtrekkeren nede.



KONTAKTAKTIVERT (N89C-1- SERIENUMMER 07315XXX ONWARDS)

(Henvisning 1 i Teknisk Data Tabell, kolonne L)

Dette er ett aktivering system hvor både avtrekker og sikkerhetsguide må være aktivert for hver avfyring. Rekkefølgen for avtrekk er ikke spesifisert. Før nytt avtrekk kan avtrekker forbli inntrykket og nytt avtrekk skjer ved påvirkning av sikkerhetsguiden eller omvendt.

Dette avtrekkssystemet gjør det mulig å utføre et raskere festearbeid, for eksempel ved kledning, dekking og palletmontering. Alle trykkluftverktøy kan utføre rekylter ved festing av festeanordninger. Verktøyet kan sprette tilbake, flytte sikkerhetsguiden, og uforsettlig bevege sikkerhetsguiden mot et annet arbeidsflate med avtrekkeren fortsatt aktivert (finger som fortsatt holder avtrekkeren nede), og en annen uønsket festeanordning kan skytes ut.

Disse verktøyene er merket med "ikke anvend på trapper og stiger"-symbol. Se Teknisk Data Tabell Illustrasjon. Verktøy merket med dette symbolet må ikke anvendes når endring av arbeidsposisjon medfører bruk av stiger, trapper eller lignende strukturer som for eksempel ved arbeid på tak.

KONTINUERLIG KONTAKTAKTIVERT

(Henvisning 4 i Teknisk Data Tabell, kolonne L)

Med Kontinuerlig Kontakt-arbeidsverktøy er det mulig å utføre sykluser hvor arbeidet repeteres hele tiden mens avtrekkeren og sikkerhetsguiden er aktivert.

Disse verktøyene kan kun anvendes om lengden på festeanordningen ikke overskrider 65mm, og de er merket med "ikke anvend på trapper og stiger"-symbol. Se Teknisk Data Tabell Illustrasjon. Verktøy merket med dette symbolet må ikke anvendes når endring av arbeidsposisjon medfører bruk av stiger, trapper eller lignende strukturer som for eksempel ved arbeid på tak.

JUSTERE RETNINGEN PÅ SPIKERPISTOLENS RETURLUFT(EKSOSLUFT) (Fig. 4: N64-084, N64-099, N89C)

Løsne skruen midt på luftretteren, dreii utløpet som ønsket og stram til skruen.

JUSTERING AV FESTEANORDNINGENS DYBDEKONTROLL (Fig 5)

Festeanordningens dybdekontrolljustering gir kontroll over spikerens drivdybde fra samme høyde eller like over arbeidsstykkets overflate til grunt eller dypt forsenket.

Advarsel! Koble verktøyet fra lufttilførselen før du gjør noe forsøk på demontering av noen av delene og før du bytter arbeidskontakttelementjusteringen.

1. Skyv inn låseknappen.
2. Juster kontaktarmen oppover for å øke drivdybden eller nedover for å redusere den.
3. Frigjør låseknappen.

HENGKROK (N89C-2- Fig 6)

Disse verktøyene leveres med en ekstra hengekrok som egner seg for oppbevaring og midlertidig opphenging av verktøyet.

⚠ **ADVARSEL!** Bruk aldri hengekroken til å la verktøyet henge fra kroppen, kledningen eller beltet.

⚠ **ADVARSEL!** Bruk aldri hengekroken i forbindelse med verktøy som betjenes med (sort) engangsutløser.

BRUKSANVISNING FOR VEDLIKEHOLD AV DRIVMEKANISME

En slitt drivmekanisme gir dårlig arbeidskvalitet eller effekttap.

- Slitasje på spissen av drivmekanismen reduserer innsetting av spiker som resulterer i bøyd spiker, spikerhoder som stikker ut og ødelagte spikerhoder.
- Lengden på drivmekanismen kan bli justert i form av polering på spissen som kompensasjon for slitasje. Varmer og en nøyaktig måling er nødvendig. Ta kontakt med kvalifisert service-reparatør for denne justeringen.
- Lengdeinnstillingen for en ny drivmekanisme er vist i "Teknisk datatabell" merket ?, kolonne T. Målet er tatt fra toppflaten på stampelet.
- Merk deg at målet U (se "Teknisk datatabell") fra toppen av stampelet er det maksimale som drivmekanismen kan bli justert med for å tillate etterpolering. Drivmekanismen skal alltid forlenges minimalt for å tillate etterpolering til gjenoppretting av spissen på drivmekanismen. Det er mulig å foreta flere etterpoleringer før maksimal dybde er nådd.

Merk: Cirka 3 mm slitasje på drivmekanismen kan bli tålt på de fleste bruksområdene. På vanskelige bruksområder, imidlertid, vil en drivmekanisme-slitasje på cirka 1,5 mm gi litt reduksjon på arbeidseffekten.

Tekniske data:

Vennligst se etter tekniske data i tabellen merket ? ved slutten av denne manualen.

A	Lengde mm.	K	Luft forbruk per skudd @ 5.6 Bar
B	Høyde mm.	L	Avtrekksmekanisme
C	Bredde mm.	M	Smøreolje for verktøy (Sommer)
D	Vekt Kg.	N	Smøreolje for verktøy (Vinter)
E	Lydnivå LPA, 1s, d	O	Smøreolje for O- ringer
F	Lydnivå LWA, 1s, d	P	Spiker Navn
G	Lydnivå LPA, 1s, 1m	Q	Dimensjon mm.
H	Vibrasjoner m/s ²	R	Hode/ Krone
I	Luftrykk max Bar	S	Magasin kapasitet
J	Luftrykk min Bar	T	Lengde på nytt hammerblad mm
		U	Maks. dybde i stempel mm

INSTRUÇÕES DE SEGURANÇA

⚠ **Importante!** Leia com atenção: É importante que todos os operadores leiam e compreendam todas as secções deste manual de Dados Técnicos da Ferramenta e do Manual de Operação e Segurança fornecido em separado com esta ferramenta. Caso contrário, o utilizador ou terceiros que se encontrem na área de trabalho poderão sofrer lesões.

⚠ **ATENÇÃO!** De acordo com o previsto em 89/686/EEC, deve ser usado equipamento de protecção dos olhos e com graduação igual ou superior à estipulada na EN166. Todavia, aquando da selecção de qualquer equipamento de protecção pessoal, devem considerar-se todos os aspectos relacionados com o trabalho dos operadores, ambiente e outro(s) tipo(s) de maquinaria utilizado(s).

⚠ **Aviso!** Para evitar lesões acidentais:

- Nunca coloque a mão ou outra parte do corpo na área de descarga dos agrafes da ferramenta.
- Nunca dirija a ferramenta para si próprio ou para outra pessoa, quer esteja ou não carregada com agrafes.
- Não brinque com a ferramenta.
- Nunca puxe pelo gatilho a não ser que o "nariz" da ferramenta esteja dirigido para o trabalho a efectuar.
- Tenha sempre cuidado ao usar a ferramenta.
- Não puxe pelo gatilho nem prima o mecanismo de disparo enquanto carrega a ferramenta.
- Para evitar o accionamento casual e por consequente para evitar riscos de lesões, desligue sempre o ar :

1. Antes de regular. 2. Durante a manutenção. 3. Para desbloquear. 4. Quando a ferramenta não é usada. 5. Na hora de se deslocar de um posto para outro de trabalho, evitando o accionamento casual que pode provocar lesões.

- **Antes de utilizar a ferramenta leia o livro de Instruções de Funcionamento e Segurança adicional.**

- **O funcionamento desta ferramenta pode provocar faíscas e actuar como fonte de ignição de combustíveis e gases inflamáveis.**

⚠ **IMPORTANTE!** Utilização da ferramenta:

- **Para identificar o tipo de utilização do modelo da sua ferramenta, verifique a etiqueta de identificação afixada na ferramenta/traseira deste manual e a tabela correspondente (assinalada com ?) coluna L para esse modelo. Leia a secção correspondente nas Instruções de Segurança e Operação para obter informações sobre esse tipo de manípulo.**

INSTALAÇÃO DA FERRAMENTA

1. Abra o alimentador: Puxe o fecho para baixo e abra a porta. Abra a porta do alimentador. (Fig. 1)

2. Verifique o ajuste: a máquina de pregar deve ser regulada para o comprimento de prego a utilizar. Se o alimentador não estiver correctamente ajustado, os pregos não passam de forma regular.

Para alterar o ajuste:

O alimentador possui uma plataforma ajustável onde se situa a bobina de pregos. A plataforma dos pregos pode ser ajustada para cima e para baixo de forma a adaptar-se a vários tipos de pregos. Para alterar os ajustes, empurre para cima o perno e rode para o ponto correcto. (Fig. 2)

	N58	N64	N71	N400	N401	N512	N89C
1º passo	25mm	32-38mm	35-45mm	55mm	55mm	75-90mm	50-65mm
2º passo	30-35mm	45mm	50/55mm	60-75mm	60-75mm	100mm	70-75mm
3º passo	38-45mm	50/55mm	65mm	80-90mm	80-90mm	115mm	80-90mm
4º passo	50/55mm	65mm	70mm	100mm	100mm	120-130mm	N/A

3. Instale a bobina de pregos, Coloque a bobina de pregos sobre o eixo no alimentador. Desbobine um número suficiente de pregos até chegar à lingueta de alimentação. Coloque o primeiro prego à frente do dente dianteiro na lingueta de alimentação, no canal do actuador. As cabeças dos pregos devem estar na ranhura do injector. (Fig. 3)

4. Feche a porta/tampa do alimentador. Verifique se o fecho engata quando é solto. (Se não engatar, verifique se as cabeças dos pregos estão na ranhura do injector).

FERRAMENTAS COM UM MECANISMO DE SEGURANÇA – TRÊS TIPOS DE OPERAÇÃO POSSÍVEL.

Todas as ferramentas com accionamento por contacto têm um triângulo equilátero invertido (▼). Não tente usar a ferramenta com esta marca se não existir o accionamento por contacto, ou estiver estragado.

ACCIONAMENTO EM SEQUÊNCIA



CINZENTO

(Referência 3 na Tabela dados Técnicos, coluna A)

No accionamento em sequência, o utilizador deve usar a ferramenta contra a peça com o accionamento por contacto abaixado antes de carregar no gatilho.. Para colocar mais fixadores solte o gatilho e afaste a ferramenta da peça antes de repetir as fases acima mencionadas. Desta maneira torna-se mais fácil colocar o fixador, por exemplo, em armações e caixas. O accionamento em sequência permite colocar o fixador da maneira certa sem riscos de colocar outro por causa do recuo conforme acima explicado, como pode acontecer no Accionamento por Contacto (a seguir). A ferramenta com accionamento em sequência oferece uma vantagem do ponto de vista da segurança pois torna possível colocar um fixador no caso da ferramenta entrar em contacto com a peça – ou outro objecto qualquer – enquanto o utilizador estiver a carregar no gatilho.

ACCIONAMENTO POR CONTACTO (N89C-1- NÚMERO DE SÉRIE 07315XXX E POSTERIORES)



PRETO

(Referência 4 na Tabela Dados Técnicos, coluna A)

O normal procedimento operativo para as ferramentas de "Accionamento por Contacto" é o seguinte. O operador, ligando por contacto, carregando no gatilho, disparando portanto um fixador cada vez que há um contacto com a peça permite um posicionamento rápido do fixador para aplicações variadas, tais como revestimentos, impermeabilizações pontes e montagem de paletas. Todas as ferramentas pneumáticas podem recuar após a introdução dos fixadores destravando o accionamento por contacto. Ao entrar por acaso em contacto com a superfície da peça com o gatilho ainda carregado (o dedo segura no gatilho), um segundo fixador não desejado pode ser disparado..

Nestas ferramentas há uma plaqueta com um símbolo "não usar em escadas". Ver desenho na Tabela Dados Técnicos. As ferramentas com este símbolo não devem ser usadas quando o passar de um trabalho para outro prevê o uso de escadas ou similares, como no caso de trabalhos no telhado.

FUNCIONAMENTO POR CONTACTO CONTÍNUO.

(Referência 4 na Tabela Dados Técnicos, coluna L)

As ferramentas que funcionam por Contacto Contínuo permitem a repetição dos ciclos de aplicação até que o gatilho e o accionamento por contacto permanecem carregados.

Estas ferramentas podem ser usadas somente se o comprimento dos fixadores não ultrapassar os 65 mm.; nestas ferramentas há uma plaqueta com um símbolo "não usar em escadas". Ver desenho da Tabela Dados Técnicos. As ferramentas com este símbolo não devem ser usadas quando o passar de uma posição de trabalho para outra prevê o uso de escadas ou similares, como no caso de trabalhos no telhado.

DEFLECTOR DIRECCIONAL DE AR (Fig.4: N64-084, N64-099, N89C)

Para posicionar a descarga é suficiente colocá-la na posição desejada, setas.

AJUSTE DO CONTROLO DA PENETRAÇÃO DO FIXADOR (Fig. 5)

A função de ajuste do controlo da penetração do fixador controla a profundidade de penetração do prego, desde uma posição nivelada com a superfície de trabalho até à posição rebaixada pouco funda ou funda.

Aviso! Desligue a ferramenta da alimentação de ar antes de desmontar quaisquer peças e antes de alterar o ajuste do elemento em contacto com a peça de trabalho.

1. Prima o botão de bloqueio.
2. Ajuste o braço de contacto para cima para aumentar a penetração do prego, ou para baixo para a diminuir.
3. Solte o botão de bloqueio.

GANCHO UTILITÁRIO (N89C-2- Fig 6)

Estas ferramentas incluem um gancho utilitário adicional próprio para armazenamento e para pendurar temporariamente a ferramenta.

△ **AVISO!** Nunca utilize o gancho utilitário para pendurar a ferramenta no corpo, na roupa ou no cinto.

△ **AVISO!** Nunca utilize o gancho utilitário com ferramentas accionadas por gatilho (preto) de contacto.

INSTRUÇÕES DE MANUTENÇÃO DO MARTELO

Martelo gasto a não funcionar devidamente ou com perda de potência

- O desgaste da ponta afectará a introdução dos pregos, apresentando sintomas de pregos dobrados e não totalmente inseridos e ainda cabeças danificadas
- O comprimento do martelo pode ser ajustado de forma a permitir que a ponta de aplicação seja reinserido para compensar o desgaste. É necessário calor e uma medição rigorosa. Contacte um técnico de assistência qualificado par proceder a esta afinação.
- As medidas de um martelo novo estão indicadas na Tabela de Dados Técnicos com um ?, coluna T. A medição realiza-se a partir da superfície superior do pistão.
- É de salientar que a medição U (consultar a Tabela de dados Técnicos) desde a parte superior do pistão indica o máximo que o martelo poderá ser ajustado para permitir reinserção. Permite estender o martelo a quantidade mínima necessária para permitir reinserção para repor a ponta; será impossível realizar várias reinserções antes de se atingir esta profundidade máxima.

Nota: Desgaste do martelo de aproximadamente 3 mm. Pode ser tolerado na maior parte das aplicações. No entanto, em aplicações de inserção difícil, um desgaste do martelo de aproximadamente 1,5 mm pode provocar uma ligeira redução da potência de inserção.

Dados técnicos:

Localize os dados técnicos na tabela assinalada com “?” no fim deste manual.

A	Comprimento mm	K	Consumo de ar por golpe @ 5.6 Bar
B	Altura mm	L	Tipo de disparo
C	Largura mm	M	Lubrificante para verão
D	Peso Kg	N	Lubrificante para inverno
E	Ruído LPA, 1s, d	O	Lubrificante para anéis
F	Ruído LWA, 1s, d	P	Nome do Fixador
G	Ruído LPA, 1s, 1m	Q	Dimensões mm
H	Vibração m/s ²	R	Coroa
I	Pressão máx. Bar	S	Capacidade do magazine
J	Pressão mín. Bar	T	Comprimento da lamina nova mm
		U	Prof. máx. interna do pistão mm

INSTRUCCIONES DE SEGURIDAD

⚠ **Importante Leer con Cuidado:** Es importante que todos los operadores lean y entiendan todas las secciones de este manual de Datos Técnicos de la Herramienta y el Manual de Instrucciones de Funcionamiento y Seguridad que viene por separado con esta herramienta. El no hacerlo podría tener como resultado que usted u otros de la zona de trabajo sufran daños graves.

⚠ **¡ATENCIÓN!** Se debe utilizar protección para los ojos de acuerdo con 89/686/EEC y con igual grado o superior que el definido en EN166. Sin embargo, todos los aspectos del trabajo, entorno de los operarios y todos los otros tipos de maquinaria que se utilice se deben considerar también al seleccionar cualquier equipo de protección personal.

⚠ **¡Aviso!** Para evitar lesiones accidentales:

- Nunca ponga la mano o cualquier parte del cuerpo en el área de descarga de grapas de la herramienta.
- Nunca dirija la herramienta hacia usted o hacia cualquier persona tanto si contiene grapas como si no.
- Nunca juegue con la herramienta.
- Nunca tire del gatillo hasta que la punta esté dirigida hacia el trabajo.
- Maneje siempre la herramienta con cuidado.
- No tire del gatillo o presione el mecanismo de disparo mientras esté cargando la herramienta.
- Para evitar el accionamiento accidental y, por lo tanto el riesgo de lesiones, desconectar siempre el aire:
 1. Antes de proceder a una regulación.
 2. Durante las operaciones de mantenimiento.
 3. Para solucionar un bloqueo.
 4. Cuando la herramienta no se utiliza.
 5. Mientras se pasa de una zona de trabajo a otra, para evitar el accionamiento accidental con el consiguiente riesgo de lesiones.
- Lea el folleto adicional de instrucciones de Seguridad y Funcionamiento antes de utilizar la herramienta.
- El funcionamiento de esta herramienta puede provocar chispas y ser una fuente de ignición para combustibles y gases inflamables.

⚠ **¡IMPORTANTE!** Funcionamiento de la herramienta:

- Para identificar el tipo de funcionamiento de su modelo de herramienta, compruebe la etiqueta de identificación pegada en la herramienta/parte trasera de este manual y la columna (marcada ζ) de la tabla correspondiente de ese modelo. Lea la sección correspondiente de las Instrucciones de Funcionamiento y Seguridad para información sobre ese tipo de gatillo.

CARGAR LA HERRAMIENTA

1. Abrir la recámara: tire hacia debajo del pestillo y abra la puerta. Gire la tapa de la recámara para abrirla. (Fig. 1)
2. Comprobar el ajuste: la clavadora se tiene que ajustar a la longitud de los clavos a utilizar. Los clavos no se alimentarán suavemente si la recámara no está ajustada correctamente.

Para cambiar el ajuste:

El cartucho contiene una plataforma ajustable sobre la que descansa la bobina de clavos. La plataforma de clavos se puede ajustar arriba y abajo a distintas configuraciones de clavos. Para cambiar las configuraciones, tire del eje y gírelo al paso correcto. (Fig. 2)

	N58	N64	N71	N400	N401	N512	N89C
1er paso	25mm	32-38mm	35-45mm	55mm	55mm	75-90mm	50-65mm
2º paso	30-35mm	45mm	50/55mm	60-75mm	60-75mm	100mm	70-75mm
3er paso	38-45mm	50/55mm	65mm	80-90mm	80-90mm	115mm	80-90mm
4º paso	50/55mm	65mm	70mm	100mm	100mm	120-130mm	N/A

E

3. Cargar el rollo de clavos: ponga el rollo de clavos en el poste de la recámara. Desenrolle suficientes clavos para alcanzar el dentado de alimentación. Sitúe el primer clavo en frente del diente frontal en el dentado de alimentación, en el canal de conducción. Las cabezas de los clavos tienen que estar en la ranura de la punta (Fig. 3)

4. Cierre la puerta/tapa del cartucho. Compruebe que el pestillo se encaja al soltarlo. (Si no se encaja, compruebe que las cabezas de las puntas brad están en la ranura del pico).

HERRAMIENTAS CON DISPARADOR DE SEGURIDAD – TRES TIPOS DE ACCIONAMIENTO POSIBLES.

Todas las herramientas dotadas de accionamiento por contacto llevan un triángulo equilátero al contrario (▼). No se deberá utilizar una herramienta que lleve esta marca en el caso de que el accionamiento por contacto faltara o estuviera dañado.



ACCIONAMIENTO EN SECUENCIA

(Referencia 2 de la Tabla Datos Técnicos, columna L)

En el accionamiento en secuencia, el operador tiene que sujetar la herramienta contra la pieza que está elaborando con el accionamiento por contacto bajado antes de apretar el gatillo. Para empujar los dispositivos complementarios, se deberá soltar el gatillo y levantar la herramienta de la pieza en elaboración, antes de repetir las fases anteriormente citadas. De esta forma será más fácil colocar el dispositivo de fijación;

por ejemplo para aplicaciones sobre armaduras y cajas. El accionamiento en secuencia permite colocar exactamente el dispositivo de fijación sin correr el riesgo de empujar un segundo dispositivo por efecto del contragolpe, como descrito en el Accionamiento por contacto (más abajo). La herramienta con accionamiento en secuencia ofrece una ventaja en términos de seguridad, ya que impide colocar un dispositivo de fijación en el caso de que el usuario se ponga en contacto con la pieza en elaboración— o cualquier otro objeto— mientras el operador mantiene apretado el gatillo.



ACCIONAMIENTO POR CONTACTO (N89C-1- NÚMERO DE SERIE 07315XXX EN ADELANTE)

(Referencia 1 de la Tabla Datos Técnicos, columna L)

Las normales operaciones de mantenimiento para las herramientas con "Accionamiento por contacto" consisten en activar, por parte del operador, el accionamiento por contacto manteniendo el gatillo apretado, disparando un dispositivo de fijación cada vez que se establece un contacto con la pieza en elaboración. Esto permite una rápida colocación del dispositivo de fijación en diferentes tipos de aplicación, como revestimientos, impermeabilización puentes y montaje pallet. Todas las herramientas

neumáticas están sujetas al fenómeno del contragolpe después de la introducción de los dispositivos de fijación; por lo que la herramienta puede rebotar soltando el accionamiento por contacto y, en el caso de que termine entrando en contacto accidentalmente con la superficie de la pieza con el gatillo todavía apretado (el dedo todavía tiene apretado el gatillo), podría dispararse un segundo dispositivo de fijación no deseado.

Estas herramientas llevan una etiqueta con un símbolo "no utilizar encima de escaleras ". Véase la figura de la Tabla Datos Técnicos. Las herramientas marcadas con este símbolo no se deben utilizar cuando el paso de una posición de trabajo a otra prevé el empleo de escaleras o estructuras similares, como es el caso de trabajos en techos.

FUNCIONAMIENTO POR CONTACTO CONTINUO.

(Referencia 4 de la Tabla Datos Técnicos, columna L)

Las herramientas que funcionan por Contacto Continuo ofrecen la posibilidad de repetir los ciclos de aplicación mientras el gatillo y el accionamiento por contacto permanecen apretados.

Estas herramientas se pueden utilizar únicamente si la longitud de los dispositivos de fijación no es superior a los 65 mm.; estas herramientas también llevan la etiqueta con el símbolo "no utilizar encima de escaleras ". Véase la figura de la Tabla Datos Técnicos. Las herramientas marcadas con este símbolo no se deben utilizar cuando el paso de una posición de trabajo a otra prevé el empleo de escaleras o estructuras similares, como es el caso de trabajos en techos.

DEFLECTOR DE AIRE ORIENTABLE (Fig. 4: N64-084, N64-099, N89C)

Para orientar el punto de descarga es suficiente girarlo hasta la posición deseada, flechas.

SUJETADOR CONTROL DE PROFUNDIDAD AJUSTE (Fig 5)

La prestación de ajuste de control de profundidad del sujetador provee un control de la profundidad de disparo de los clavos que va desde a nivel con la superficie de trabajo o levemente por encima de la misma a escariado superficial o profundo.

¡Advertencia! Antes de proceder a desmontar alguna pieza y antes de cambiar el ajuste del elemento de contacto con la superficie de trabajo, desconecte la herramienta de la toma de suministro de aire.

1. Presione el botón de bloqueo
2. Ajuste el brazo de contacto hacia arriba para incrementar la profundidad del disparo o hacia abajo para disminuirla.
3. Suelte el botón de bloqueo.

GANCHO ACCESORIO (N89C-2- Fig 6)

Estas herramientas incluyen un gancho accesorio adicional, apropiado para guardar y colgar provisionalmente la herramienta.

⚠ **¡ADVERTENCIA!** Nunca use el gancho accesorio para colgar la herramienta del cuerpo, la ropa o el cinturón.

⚠ **¡ADVERTENCIA!** Nunca use el gancho accesorio con herramientas de accionamiento de contacto (gatillo negro).

INSTRUCCIONES DE MANTENIMIENTO DE LA CLAVADORA

Si la clavadora está desgastada se puede provocar una mala calidad o la pérdida de potencia.

- El desgaste en la punta de clavado afectará al clavado de puntas brad, dando síntomas de puntas brad dobladas o clavadas de manera incompleta, así como cabezas dañadas de las puntas brad.
- La longitud de clavado se puede ajustar para permitir que la punta de clavado se reajuste para compensar el desgaste. Son necesarias medidas precisas y de calor.
Póngase en contacto con un técnico cualificado de reparaciones para efectuar este ajuste.
- La configuración de longitud de clavadoras nuevas se muestra en la Tabla de datos técnicos marcada con ?, en la columna T. La medida es desde la cara superior del pistón.
- Tenga en cuenta que la medida U (ver la Tabla de datos técnicos) desde la parte superior del pistón da la cantidad máxima a la que se puede ajustar la clavadora para permitir el reajuste. Extienda siempre la clavadora la cantidad mínima necesaria para permitir el reajuste para restaurar el extremo de la clavadora; son posibles varios reajustes antes de que se alcance la máxima profundidad.

Nota: se puede tolerar un desgaste de 3 mm aproximadamente de desgaste de la clavadora en la mayoría de aplicaciones. Sin embargo, en aplicaciones difíciles de clavado, un desgaste de la clavadora de aproximadamente 1,5 mm puede causar una leve disminución de la potencia aparente de clavado.

Datos técnicos:

Por favor, busque los datos técnicos en la tabla marcada con ? al final de este manual.

A	Largo mm.	K	Consumo aire disparo @ 5.6 Bar
B	Alto mm.	L	Tipo de activación
C	Ancho mm.	M	Lubricante de verano
D	Peso Kg.	N	Lubricante de invierno
E	Ruido LPA, 1s, d	O	Lubricante O-ring
F	Ruido LWA, 1s, d	P	Nombre del consumible
G	Ruido LPA, 1s, 1m	Q	Dimensiones mm.
H	Vibración m/s ²	R	Cabeza/corona
I	P max Bar	S	Capacidad cargador
J	P min Bar	T	Longitud nuevo clavador mm.
		U	Profun. max. Dentro piston mm.

SÄKERHETSINSTRUKTIONER

⚠ **Viktigt läs noga:** Det är viktigt att alla operatörer laser och förstår alla delar i denna manual innehållande tekniska data och det separata manualen för säkerhet och användningsinstruktioner som bifogas med detta verktyg. Misslyckande att göra det kan resultera i att du eller andra i arbetsområdet kan skadas allvarligt.

⚠ **VARNING!** Ögonskydd i enlighet med 89/686/EEC, och med samma eller högre grad än som definieras i EN166 skall användas. Alla aspekter av miljö och annan/andra typ/typer av maskineri som används skall dock också tas i betänkning när personlig skyddsutrustning väljs.

⚠ **Varning!** För att förhindra olyckor:

- Lägg aldrig handen eller annan kroppsdel på det ställe på verktyget från vilket klammer skjuts ut.
- Rikta aldrig verktyget mot dig själv eller någon annan vare sig det innehåller klammer eller ej.
- Lek aldrig med verktyget.
- Tryck inte på utlösaren om inte utskjutningsmunstycket är riktad mot arbetet.
- Hantera alltid verktyget med försiktighet.
- Tryck inte på utlösaren eller tryck inte ner utlösningmekanismen medan du fyller på verktyget.
- För att förhindra att verktyget aktiveras ofrivilligt och ger upphov till följdskador bör alltid tryckluftstillförseln alltid kopplas ur:
 1. Innan justeringar utförs.
 2. När underhåll utförs på verktyget.
 3. När du plockar bort anordningar som fastnat.
 4. När verktyget inte är i bruk.
 5. När verktyget flyttas från en arbetsplats till en annan, eftersom ofrivillig aktivering annars kan bli följden, vilket eventuellt kan förorsaka skada.
- Läs häftet med de extra säkerhets- och bruksanvisningarna innan du använder verktyget.
- Användandet av detta verktyg kan orsaka gnistor och kan antända lättantändliga bränslen och gaser.

⚠ **VIKTIGT!** Verktygsanvändning:

- För att identifiera användningstypen hos ditt verktygs modell, kolla ID-etiketten som sitter på verktyget/längst bak i denna bruksanvisning och den motsvarande tabellen (markerad ?) kolumn L för den modellen. Läs motsvarande avsnitt i Säkerhets- & bruksanvisningar för information om denna utlösningstyp.

S

LADDA VERKTYGET

1. Öppna magasinet: Dra ner spärren och sväng ut luckan. Öppna magasinlocket. (Fig. 1)

2. Kontrollera inställningen: spikpistolen måste vara rätt inställd för använd spiklängd. Spikarna matas inte jämnt om magasinet inte är rätt inställt.

Så här ändrar du inställningen:

Magasinet innehåller en justerbar plattform där spikrullen vilar. Spikplattformen kan justeras upp och ner till olika spikinställningar. För att ändra inställningar, drag uppåt i kolven och vrid till korrekt steg. (Fig. 2)

	N58	N64	N71	N400	N401	N512	N89C
1:a steget	25mm	32-38mm	35-45mm	55mm	55mm	75-90mm	50-65mm
2:a steget	30-35mm	45mm	50/55mm	60-75mm	60-75mm	100mm	70-75mm
3:e steget	38-45mm	50/55mm	65mm	80-90mm	80-90mm	115mm	80-90mm
4:e steget	50/55mm	65mm	70mm	100mm	100mm	120-130mm	N/A

3. Lägg i spikrullen: Lägg i spikrullen över stiftet i magasinet. Dra ut tillräckligt med spik så de når matarklorna. Lägg den första spiken framför den främre tanden på matarhaken i drivarkanal. Spikhuvudena måste bara i skåran i nosen. (Fig. 3)

4. Stäng dörren/magasinshöljet. Kolla att säkerhetshaken är i funktion när den släpps. (Om inte, kolla att spikhuvudena är i skåran i mynningen.)

VERKTYG MED EN SÄKERHETSUTLÖSARE – TRE MÖJLIGA FUNKTIONSSÄTT.

Alla verktyg med kontaktutlösning är märkta med en upp- och nedvänd liksidig triangel (▼). Försök inte använda ett verktyg med denna märkning om kontaktutlösningen saknas eller verkar skadad.



FORTLÖPANDE FUNKTION MED UTLÖSNINGSMEKANISM

(Referens 2 i Tabellen med tekniska data, kolumn L)

Den fortlöpande utlösningmekanismen kräver att operatören håller verktyget mot arbetsstycket med nedtryckt kontaktutlösning innan han trycker på avtryckaren.

Innan nästa fästanordning kan drivas in måste avtryckaren släppas och verktyget lyftas bort från arbetsstycket. Detta gör att det blir lättare att placera

fästanordningarna på rätt plats, till exempel på ramar och förpackningar. Den

fortlöpande utlösningen gör det möjligt att exakt placera fästanordningen, utan att riskera att en andra fästanordning skjuts ut till följd av rekylverkan, vilket däremot är fallet vid kontaktutlösning vilket beskrivs nedan. Verktyg med fortlöpande utlösning är mycket fördelaktiga ur säkerhetssynpunkt. Denna typ av verktyg skjuter inte ut en andra fästanordning om verktyget kommer i kontakt med arbetsstycket eller något annat föremål medan operatören håller avtryckaren intryckt.



KONTAKTUTLÖSNING (N89C-1- SERIENUMMER 07315XXX FRAMÅT)

(Referens 1 i Tabellen med tekniska data, kolumn L)

Denna vanliga arbetsprocedur för verktyg med kontaktutlösning är att operatören aktiverar kontaktutlösningen samtidigt som han håller avtryckaren intryckt, vilket leder till att en fästanordning drivs in varje gång som verktyget kommer i kontakt med arbetsstycket. Detta system ger snabb placering av fästanordningar, vilket är fördelaktigt vid många arbeten, såsom inplankning, tillverkning av plankdäck och pallassemblering. Vid användning av tryckluftsdrevena verktyg föreligger risk för

rekylverkan när fästanordningarna skjuts in. Verktyget kan studsas och få kontaktutlösningen att frigöras och om verktyget oavsiktligt får kontakt med arbetsytan och avtryckaren fortfarande är aktiverad (fingret håller fortfarande avtryckaren intryckt) kommer en andra fästanordning oavsiktligt att skjutas ut.

Dessa verktyg är märkta med en symbol som betyder "Använd inte på stegar eller trappor". Se Tabell med tekniska data Illustration. Verktyg märkta med denna symbol får inte användas för arbeten där det är nödvändigt att använda stegar, trappor eller liknande strukturer för att förflytta sig från en plats till en annan, t.ex. för arbeten uppe på tak.

KONTINUERLIG KONTAKTFUNKTION.

(Referens 4 i Tabellen med tekniska data, kolumn L)

Verktyg med kontinuerlig kontaktutlösning medger att arbetscyklarna upprepas så länge avtryckare och kontaktutlösning är aktiverade.

Dessa verktyg får endast användas om längden på fästanordningen inte överskrider 65 mm. och även dessa verktyg är märkta med symbolen "Använd inte på stegar och trappor. Se Tabell med tekniska data Illustration. Verktyg märkta med denna symbol får inte användas för arbeten där det är nödvändigt att använda stegar, trappor eller liknande strukturer för att förflytta sig från en plats till en annan, t.ex. för arbeten uppe på tak.

Innan detta verktyg hanteras eller sätts i funktion:

Läs varningarna i denna manual och sätt dig in i vad de betyder.

Se Tekniska data om verktyget för att identifiera ditt verktygs funktionssystem.

VRIDBAR LUFTDEFLEKTOR (Fig. 4: N64-084, N64-099, N89C)

För att reglera uttömningsriktningen vrids den bara i det önskade läget, pilarna.

JUSTERING AV INDRIVNINGSDJUPET (Fig 5)

Med djupjusteringsfunktionen kan spikens djup ställas in från jäms med eller alldeles över arbetsstyckets yta till grund eller djup försänkning.

Varning! Koppla från verktyget från tryckluften innan du försöker montera bort några delar och innan du justerar elementet för kontakt med arbetsstycket.

Justering:

1. Tryck in låsknappen.
2. Justera kontaktarmen uppåt för att öka indrivningsdjupet och nedåt för att minska det.
3. Släpp upp låsknappen.

ANVÄNDBAR KROK (N89C-2- Fig 6)

Dessa verktyg innefattar en extra användbar krok som är lämplig för förvaring och tillfällig upphängning av verktyget.

⚠ **WARNING!** Använd aldrig kroken till att hänga verktyget på kroppen, kläderna eller i livremmen.

⚠ **WARNING!** Använd aldrig kroken på verktyg med kontaktstyrd (svart) utlösare.

UNDERHÅLLNINGSANVISNINGAR FÖR DREVET

Ett utslitet drev orsakar dålig kvalitet eller kraftbrist

- Slitage på drevets tipp påverkar spikningen, vilket kan orsaka böjda och inte helt inslagna spikar och skadade spikhuvuden
- Drevets längd kan justeras för att tillåta att drevtippen återställs för att kompensera för slitage. Värme och precisa mätningar krävs.
Kontakta en kvalificerad servicetekniker för denna justering.
- Längdinställningen för ett nytt drev visas i Teknisk datatabell markerad ?, kolumn T. Mätningar är från övre framsidan av pistongen.
- Observera att mätningen U (se Teknisk datatabell) från ovasidan av pistongen ger maximal mängd som drevet kan justeras för att tillåta återställning. Drag alltid ut drevet den minst krävda mängden som krävs för att återställa drevändan, flera återställningar kan göras innan detta maximala djup uppnås.

OBS! Drevslitage på ungefär 3 mm. Tolereras i de flesta applikationer. Vid svåra drevapplikationer kan dock drevslitage på ungefär 1,5 mm orsaka viss reduktion av den uppenbara drivkraften.

Tekniska data:

Tekniska data återfinns i tabellen markerad ? längst bak i denna handbok.

A	Längd mm.	K	Luftförbrukning per avfyrning@ 5.6 Bar
B	Höjd mm.	L	Avfyrningstyp
C	Bredd mm.	M	Sommarsmörjning
D	Vikt Kg.	N	Vintersmörjning
E	Ljudnivå LPA, 1s, d	O	O-ringssmörjning
F	Ljudnivå LWA, 1s, d	P	Maskinnamn
G	Ljudnivå LPA, 1s, 1m	Q	Dimensioner mm.
H	Vibration m/s ²	R	Ryggbredd
I	Luftryck max Bar	S	Magasinskapacitet
J	Luftryck min Bar	T	Ny drivarlängd mm.
		U	Max djup i kolv mm.

INSTRUKCJE DOTYCZĄCE BEZPIECZEŃSTWA

⚠ Uwaga: użytkownicy powinni dokładnie zapoznać się z danymi technicznymi oraz osobną instrukcją obsługi i bezpieczeństwa. Nieznajomość instrukcji grozi poważnymi obrażeniami ciała użytkownika lub osób przebywających w pobliżu.

⚠ Należy stosować okulary ochronne zgodnie z przepisem 89/686/EEC oraz kategorii co najmniej takiej jak określona w normie EN166. Przy doborze jakiegokolwiek sprzętu ochrony osobistej należy również wziąć pod uwagę wszystkie aspekty pracy operatora, środowisko i inne rodzaje używanych urządzeń.

Uwaga: Okulary ochronne i osłony na twarz bez osłon bocznych nie zapewniają dostatecznego zabezpieczenia.

⚠ OSTRZEŻENIE! W celu zapobieżenia przypadkowym urazom:

- Nie należy nigdy umieszczać ręki lub innej części ciała w obszarze wystrzeliwania spinacza podczas gdy podłączona jest sprężarka powietrza.
- Nie należy nigdy wymierzać narzędzia w siebie lub innych.
- Nie należy nigdy zabawiać się narzędziem.
- Nie należy nigdy pociągać spustu o ile nos urządzenia nie jest skierowany w miejsce pracy.
- Zawsze obchodzić się ostrożnie z narzędziem.
- Nie pociągać spustu, ani nie naciskać mechanizmu wyzwalacza podczas ładowania narzędzia.
- W celu uniknięcia przypadkowego wprawienia w ruch i możliwości spowodowania urazu ciała, należy zawsze wyłączyć dopływ powietrza.
 1. Przed dokonywaniem regulacji.
 2. Podczas konserwacji narzędzia.
 3. Podczas usuwania zakleszczenia.
 4. Kiedy narzędzie nie jest używane.
 5. Podczas przechodzenia do innego obszaru pracy, aby uniknąć przypadkowego uruchomienia i możliwości spowodowania urazu.
- **Przed użyciem narzędzia należy przeczytać dodatkową broszurę zawierającą instrukcje dotyczące bezpieczeństwa i obsługi.**
- **“Ostrzeżenie”** W trakcie pracy narzędzia mogą powstawać iskry, stanowiące ryzyko zapłonu substancji i gazów łatwopalnych.

⚠ UWAGA! Tryb pracy narzędzia:

- Aby określić tryb pracy danego modelu należy odczytać dane na etykiecie informacyjnej na narzędziu /na odwrocie tej instrukcji oraz w odpowiedniej tabeli (z oznaczeniem ?), kolumna L. Należy też przeczytać informacje o rodzaju głowicy danego modelu w odpowiedniej części Instrukcji Użytkownika.

ŁADOWANIE NARZĘDZIA

1. Otworzyć magazynek: Pociągnąć w dół zatrzask i otworzyć drzwiczki. Otworzyć pokrywę magazynka. (Rys. 1)

2. Sprawdzić wyregulowanie: wbijak gwoździ musi być ustawiony na długość używanego gwoźdź. Gwoźdź nie będzie przylegał dokładnie jeżeli magazynek nie jest prawidłowo wyregulowany.

Aby zmienić ustawienie:

W magazynku znajduje się ruchoma platforma, na której spoczywa taśma z gwoździami. Platforma może się przesuwać w górę i w dół - zależnie od parametrów gwoździ. Aby zmienić ustawienie, należy podciągnąć trzpień i przekręcić do właściwej pozycji. (Rys. 2)

	N58	N64	N71	N400	N401	N512	N89C
Krok 1	25mm	32-38mm	35-45mm	55mm	55mm	75-90mm	50-65mm
Krok 2	30-35mm	45mm	50/55mm	60-75mm	60-75mm	100mm	70-75mm
Krok 3	38-45mm	50/55mm	65mm	80-90mm	80-90mm	115mm	80-90mm
Krok 4	50/55mm	65mm	70mm	100mm	100mm	120-130mm	N/A

PL

3. Załadować szpulę z gwoździami: Umieścić szpulę z gwoździami na sztyfcie w magazynku. Odwinąć wystarczającą ilość gwoździ, aby osiągnąć do zapadki podającej. Umieścić pierwszy gwoździe z przodu przedniego zęba na zapadce podającej w kanale czlonu napędzającego. Główki gwoździ muszą być w szczelinie nosa. (Rys. 3)

4. Zamknij pokrywę magazynku. Sprawdź czy zamknięcie zatrzasnęło się po zwolnieniu. (Jeżeli nie, sprawdź czy główki gwoździ są w szczelinie końcówki).

NARZĘDZIA WYPOSAŻONE W MECHANIZM BEZPIECZEŃSTWA – MOŻLIWE SĄ TRZY TYPY PRACY.

Wszystkie narzędzia z mechanizmem zabezpieczającym są oznaczone odwróconym trójkątem równobocznym (▼). Nie należy używać tak oznakowanego narzędzia, jeśli brak jest mechanizmu zabezpieczającego lub sprawia on wrażenie uszkodzonego.



SEKWENCYJNY MECHANIZM ZABEZPIECZAJĄCY

(punkt 2 w tabeli Danych Technicznych, kolumna L)

Sekwencyjny mechanizm zabezpieczający wymaga, by operator urządzenia przed wciśnięciem spustu ustawił urządzenie naprzeciw obszaru roboczego i wcisnął mechanizm zabezpieczający. Wbicie dodatkowych łączników wymaga zwolnienia spustu i odsunięcia urządzenia od obszaru roboczego przed powtórzeniem tych czynności. Zwiększa to dokładność wbijania łączników, na przykład podczas montażu szkieletu konstrukcji, łączenia gwoździami

wbijanymi ukośnie lub montowania klatek. Sekwencyjny mechanizm zabezpieczający pozwala na dokładne wycelowanie łącznika bez możliwości wbicia drugiego elementu wskutek odrzutu, co może się zdarzyć w przypadku kontaktowego mechanizmu zabezpieczającego (opis poniżej). Narzędzie z sekwencyjnym mechanizmem zabezpieczającym oferuje wyższy poziom bezpieczeństwa, gdyż nie dochodzi do przypadkowego wystrzelenia łącznika, kiedy operator wciska spust.



KONTAKTOWY MECHANIZM ZABEZPIECZAJĄCY (N89C-1- NUMER SERYJNY 07315XXX I DALSZE)

(punkt 1 w tabeli Danych Technicznych, kolumna L)

W przypadku wszystkich narzędzi z kontaktowym mechanizmem zabezpieczającym zachodzi konieczność uruchomienia mechanizmu zabezpieczającego przez operatora przy wciśniętym spuście, dzięki czemu łącznik jest wystrzeliwany za każdym razem, gdy urządzenie dotyka obszaru roboczego. Pozwala to na szybkie wystrzeliwanie łączników w przypadku

wielu prac, takich jak np. kładzenie poszycia, deskowanie czy montaż palet. Wszystkie urządzenia pneumatyczne cechuje odrzut podczas wystrzeliwania łączników. Narzędzie może odbić się, zwalniając mechanizm zabezpieczający i w sposób niezamierzony przez operatora dotknąć powierzchni roboczej w momencie, gdy spust nadal jest wciśnięty (palec nadal naciska na spust), co powoduje wystrzelenie niepożądanego drugiego łącznika.

Narzędzia te są oznaczone symbolem „Nie używać na schodach lub drabinach”. (patrz ilustracja w tabeli Danych Technicznych).

Narzędzi oznaczonych tym symbolem nie wolno używać w miejscach, gdzie do zmiany pozycji roboczej potrzebna jest drabina, schody lub podobna konstrukcja, np. listwy dachowe.

URZĄDZENIA KONTAKTOWE DO PRACY CIĄGŁEJ.

(punkt 4 w tabeli Danych Technicznych, kolumna L)

Urządzenia kontaktowe do pracy ciągłej pozwalają na powtarzanie cykli wbijania przez cały czas, gdy uruchomiony jest spust i mechanizm zabezpieczający.

Narzędzi tych można używać jedynie w przypadkach, gdy długość łącznika nie przekracza 65 mm. Są one również oznakowane symbolem „Nie używać na schodach lub drabinach”. (patrz ilustracja w tabeli Danych Technicznych). Narzędzi oznaczonych tym symbolem nie wolno używać w miejscach, gdzie do zmiany pozycji roboczej potrzebna jest drabina, schody lub podobna konstrukcja, np. listwy dachowe.

KIERUNKOWY ODCHYLACZ WYDECHU (RYS. 4: N64-084, N64-099, N89C)

Regulowany odchylacz wydechu może być obracany ręka w dowolną pozycję bez używania jakichkolwiek narzędzi.

REGULACJA GŁĘBOKOŚCI WBIJANIA ŁĄCZNIKÓW (RYS. 5)

Funkcja regulacji wbijania umożliwia kontrolę głębokości wbijania łączników - od płytkiego wprowadzenia w powierzchnię po wbijanie całej długości łącznika.

Ostrzeżenie! Przed jakąkolwiek próbą demontowania elementów urządzenia lub zmianą regulacji elementu stykowego należy odłączyć narzędzie od źródła zasilania powietrzem.

1. Wcisnąć przycisk blokujący
2. Podnieść dźwignię stykową, by zwiększyć głębokość wbijania lub opuścić ją, by zmniejszyć głębokość.
3. Zwolnić przycisk blokujący.

NARZĘDZIE MOCUJĄCE (N89C-2- RYS. 6)

Narzędzia te posiadają dodatkowe mocowanie przeznaczone do przechowywania i tymczasowego zawieszania narzędzia.

⚠ UWAGA! Nigdy nie zawieszaj narzędzia na ciele, ubraniu lub pasku.

⚠ UWAGA! Nigdy nie używaj do narzędzi z kontaktowym (czarnym) spustem.

INSTRUKCJA KONSERWACJI NAPĘDU

Zużyty napęd powoduje obniżenie jakości i utratę mocy

- Zużycie końcówki wprowadzającej spowoduje złe wprowadzanie gwoździ, czego objawem jest wyginanie i nie pełne wbijanie gwoździ oraz uszkodzenia ich główek.
- Głębokość wprowadzania może być wyregulowana tak, aby końcówka wprowadzająca była odpowiednio ustawiona i kompensowała zużycie.
Należy skontaktować się z kompetentnym serwisem technicznym, aby dokonać takiej regulacji.
- Ustawienie długości nowego napędu jest wyszczególnione w Tabeli Danych Technicznych, oznaczone ?, kolumna T. Pomiaru dokonuje się od górnej części tłoka.
- Należy pamiętać, że odległość U (patrz Tabela Danych Technicznych), mierzona od górnej części tłoka, to maksymalna odległość regulacji napędu, umożliwiającą właściwe jego ustawienie. Zawsze należy wydłużyć minimalne ustawienie napędu, aby umożliwić ustawienie końcówki wprowadzającej; maksymalną głębokość osiąga się po kilku cyklach.

Uwaga: Zużycie napędu o wielkości 3mm jest dopuszczalne w większości zastosowań. Jednak w zastosowaniach gdzie wbijanie gwoździ jest trudne, zużycie napędu rzędu około 1,5 mm może spowodować małą redukcję siły.

Dane techniczne:

Proszę przejrzeć dane techniczne w tabeli oznaczonej ? na końcu tej instrukcji obsługi.

A	Długość mm	K	Zużycie powietrza na strzał @ 5,6 Bar
B	Wysokość mm	L	Sposób inicjowania strzału
C	Szerokość mm	M	Olej letni
D	Waga kg	N	Olej zimowy
E	Halas	O	Smar do O-ringów
F	Halas	P	Nazwa stosowanego łącznika
G	Halas	Q	Wymiary łączników mm
H	Drgania	R	Szerokość łącznika
I	P max bar	S	Pojemność magazynka
J	P min bar	T	Długość nowego bijaka mm
		U	Max.głębokość wewnątrz tłoka mm

BEZPEČNOSTNÍ POKYNY

⚠ **Důležité, čtěte pozorně:** Je důležité, aby si všichni pracovníci přečetli a porozuměli všem částem této příručky s technickými daty o nástrojích a samostatné příručky o bezpečnosti a obsluze, které jsou součástí tohoto nástroje. Pokud to neudělají, může to vést k vážnému zranění vás nebo jiných osob na vašem pracovním prostoru.

⚠ Měla by se používat ochrana zraku v souladu s 89/686/EEC stejné nebo vyšší kvality, než je definována v normě EN166. Při volbě prostředků osobní ochrany je však také třeba zvážit všechny stránky práce operátora, prostředí a další typy používaného strojního vybavení.

Poznámka: Brýle bez chráněných stran ani svářečské clony samy neposkytují přiměřenou ochranu.

⚠ **VÝSTRAHA! Prevence náhodného zranění:**

- Nikdy nevkládejte ruce ani žádnou jinou část těla do oblasti vyhazování upínadel nástrojem, když je připojen přívod vzduchu.
- Nikdy nesměřujte nástroj směrem k sobě ani k nikomu jinému.
- Nikdy nedělejte věci pro zábavu.
- Nikdy netahejte za spoušť, pokud špička nesměřuje směrem k práci.
- S nástrojem vždy zacházejte opatrně.
- Při zavádění nástroje nikdy netahejte za spoušť ani nemačkejte spouštěcí mechanismus.
- K tomu, aby se předešlo náhodnému spuštění a možnému zranění, vždy odpojte přívod vzduchu.
 1. Před seřizováním.
 2. při servisu nástroje.
 3. při uvolňování zadření.
 4. když se nástroj nepoužívá.
 5. při přechodu do jiné pracovní oblasti, kdy náhodným spuštěním může dojít ke zranění.
- Než začnete nástroj používat, přečtěte si dodatečnou příručku s Bezpečnostními a provozními pokyny.
- "Výstraha" Při provozu tohoto nástroje mohou vznikat jiskry, které představují zápalný zdroj pro hořlavá paliva a plyny.

⚠ **DŮLEŽITÉ! Obsluha nástroje:**

- Za účelem určení typu obsluhy modelu nástroje zkontrolujte identifikační štítek na nástroji/v zadní části této příručky a příslušný sloupec L tabulky (ozn. ?) pro tento model. Přečtěte si odpovídající pokyny k bezpečnosti a obsluze k tomuto typu spuštění.

CZ**ZAVÁDĚNÍ NÁSTROJE**

1. Otevřete zásobník: Zatáhnete za západku dolů a dvířka otevřete. Kryt zásobníku otevřete: (Obr. 1)

2. Zkontrolujte nastavení: hřebíkáč musí být nastaven podle délky hřebíků, které se mají používat. Není-li zásobník řádně nastaven, hřebíky se nebudou hladce posunovat.

Změna nastavení:

	N58	N64	N71	N400	N401	N512	N89C
1. krok	25mm	32-38mm	35-45mm	55mm	55mm	75-90mm	50-65mm
2. krok	30-35mm	45mm	50/55mm	60-75mm	60-75mm	100mm	70-75mm
3. krok	38-45mm	50/55mm	65mm	80-90mm	80-90mm	115mm	80-90mm
4. krok	50/55mm	65mm	70mm	100mm	100mm	120-130mm	N/A

V zásobníku je nastavitelná plošina pro hřebíky, na které je umístěn svitek hřebíků. Plošinu pro hřebíky lze zvedat nebo spouštět na různá nastavení hřebíků. Při změně nastavení vytáhněte nahoru po sloupku a otočte do správné polohy. (Obr. 2)

3. Zavádění svitku hřebíků: Umístěte svitek hřebíků přes sloupek v zásobníku. Odviňte dostatečné množství hřebíků, aby dosáhly podávacího ramena. Umístěte první hřebík před přední zub na podávacím ramenu v kanálu unášeče. Hlavy hřebíků musí být v otvoru v hlavě. (Obr. 3)

4. Dvířka/kryt zásobníku zavřete. Zkontrolujte, zda západka po uvolnění zapadne. (Pokud nezapadne, zkontrolujte, zda jsou všechny hlavy hřebíků v otvoru v hlavě.)

NÁSTROJE S BEZPEČNOSTNÍM SPOUŠTĚNÍM – TŘI TYPY MOŽNÉHO PROVOZU.

Veškeré nářadí s bezpečnostní narážkou je označeno obráceným rovnostranným trojúhelníkem. Nesnažte se použít nářadí označené tímto způsobem pokud bezpečnostní narážka chybí nebo je poškozena.



SOUVISLÉ SPOUŠTĚNÍ

(Položka 2 v Tabulce technických dat, sloupec L). U souvislého spouštění je nutné, aby dříve, než je stisknuta spoušť, držela obsluhující osoba nářadí ve směru k výrobku se stisknutou bezpečnostní narážkou. V případě, že je nutné umístit další sponku, musí být spoušť uvolněna a nářadí oddáleno od výrobku, aby bylo možné opakovat výše uvedené kroky. Tento postup ulehčuje přesné umístění sponky například u rámování, šikmého přibíjení a práci na bedněni. Souvislé spouštění umožňuje přesné umístění sponky bez možnosti přibítí další sponky při zpětném rázu nářadí, tak jak je popsáno u položky

Kontaktní spouštění (uvedeno dále). Nářadí se souvislým spouštěním má kladné bezpečnostní výhody protože není možné, aby došlo k náhodnému přibítí svorky tehdy, pokud není nářadí v kontaktu s výrobkem – nebo něčím jiným – pokud drží obsluha spoušť stisknutou.



KONTAKTNÍ SPOUŠTĚNÍ (N89C-1- SÉRIOVÉ ČÍSLO 07315XXX a DÁLE)

(Položka 2 v Tabulce technických dat, sloupec L). Společným funkčním postupem u nářadí pro „Kontaktní spouštění“ je vybavení bezpečnostní narážky obsluhující osobou, zatímco je spoušť stisknuta, takže je svorka přibita pokaždé když dojde ke kontaktu s výrobkem. Tím je umožněno rychlé přibíjení sponek v případě mnoha různých prací, jako například při opláštování, montáži bednění a palet. U veškerého pneumatického nářadí dochází během přibíjení sponek ke zpětnému rázu. Nářadí tak může odskočit, přičemž dojde k uvolnění bezpečnostní narážky a pokud je umožněn náhodný opětovný kontakt s

povrchem výrobku a spoušť je stále stisknuta (prst stále drží stisknutou spoušť) může dojít k nechtěnému přibítí další sponky.

Toto nářadí je opatřeno štítkem se symbolem „nepoužívejte na schodech nebo na žebříku“. Zobrazení v Tabulce technických dat. Nářadí označené tímto symbolem nesmí být použito tam kde je nutné při změně z jedné pracovní polohy do jiné polohy použít žebříku, schodů, nebo podobné konstrukce, jako například střešních latí.

TRVALÉ KONTAKTNÍ SPOUŠTĚNÍ.

(Položka 4 v Tabulce technických dat, sloupec L). Nářadí s trvalým kontaktním spouštěním umožňuje, aby byly cykly přibíjení opakovány tak dlouho dokud zůstává stisknuta spoušť a je přitom aktivována bezpečnostní narážka.

Toto nářadí může být použito pouze tam kde není délka použité sponky delší než 65 mm, přičemž je toto nářadí také označeno symbolem „nepoužívejte na schodech, nebo žebříku“. Viz Tabulka technických dat. Nářadí označené tímto symbolem nesmí být použito tam, kde je při změně z jedné pracovní polohy do jiné nutné použít žebříku, schodů nebo podobné konstrukce, jako například střešních latí.

SMĚROVÝ DEFLEKTOR VÝFUKU (Obr. 4: N64-084, N64-099, N89C)

Nastavitelný deflektor výfuku lze do jakékoliv požadované polohy otočit rukou bez použití jakýchkoliv nástrojů.

SEŘIZOVÁNÍ HLOUBKY UPEVŇOVADLA (Obr. 5)

Prvek seřizování hloubky upevňovadla umožňuje nastavení hloubky zahloubení hřebíku v rovině s pracovním povrchem nebo těsně nad povrchem, nebo od mělkého až po hluboké zahloubení

Výstraha! Než začnete s demontáží dílů a před výměnou prvku stýkajícího se se zpracovávaným dílem, odpojte přívod vzduchu.

1. Stiskněte pojistný knoflík.
2. Premístěte dotykové rameno nahoru ke zvýšení hloubky unášeče nebo dolů k jejímu snížení.
3. Uvolněte pojistný knoflík.

UŽITKOVÝ ZÁVĚS (N89C-2- Obr. 6)

Tyto nástroje jsou vybaveny dodatečným užitkovým závěsem pro skladování nástroje a pro jeho dočasné zavěšení.

△ UPOZORNĚNÍ! Nikdy nepoužívejte užitkový závěs pro zavěšení nástroje na tělo, oblečení nebo opasek.

△ UPOZORNĚNÍ! Nikdy nepoužívejte užitkový závěs ve spojení s provozním nářadím, které má kontaktní (černou) spoušť.

POKYNY K ÚDRŽBĚ UNÁŠEČE

Opotřebený unášeč způsobuje špatnou kvalitu nebo ztrátu výkonu

- Opotřebení hrotu unášeče ovlivní dráhu hřebíku, výsledek se bude jevit jako ohnuté anebo nedokonale zaražené hřebíky a poškozené hlavy hřebíků
- Délku unášeče lze upravit, aby byla možná úprava špičky unášeče ke kompenzaci opotřebení. Je třeba teplo a přesný rozměr.
O toto seřízení požádejte kvalifikovaného servisního technika.
- Nastavení délky pro nový unášeč je uvedeno v tabulce technických údajů s označením ? ve sloupci T. Rozměr je od horního čela pístu.
- Pamatujte, že rozměr U (viz tabulka technických údajů) od vrcholu pístu je maximální délka, o kterou lze unášeč upravit, aby byla možná kompenzace. Vždy prodlužte unášeč o požadovanou minimální vzdálenost, aby bylo možná kompenzace k obnově unášečeho konce. než se dosáhne maximální délky, bude možné několik kompenzací.

Poznámka: Opotřebení unášeče přibližně 3 mm. Lze tolerovat při většině aplikací. Při aplikacích s náročným zatahováním může opotřebení unášeče přibližně o 1,5 mm způsobit mírné snížení výkonu při zatahování.

Technická data:

Technické údaje najdete v tabulce označené ?, která je v zadní části této příručky.

A	Délka mm	K	Spotřeba vzduchu na dávku při 5,6 barech
B	Výška mm	L	Typ aktivace
C	Šířka mm	M	Letní mazivo
D	Hmotnost kg	N	Zimní mazivo
E	Hladina hluku LpA, 1s, d	O	Mazivo těsnícího kroužku
F	Hladina hluku LWA, 1s, d	P	Název upínadla
G	Hladina hluku LpA, 1s, 1m	Q	Rozměry mm
H	Víbrace m/s ²	R	Hlava/korunka
I	P max bar	S	Kapacita zásobníku
J	P min bar	T	Délka nového unášeče mm
		U	Max. vnitřní hloubka pístu mm

BEZPEČNOSTNÉ PREDPISY

⚠ **Dôležité, pozorne si prečítajte!** Je dôležité, aby si všetci, ktorí s nástrojom pracujú, prečítali a pochopili všetky časti tejto Príručky o technických špecifikáciách nástroja, ako aj Bezpečnostné pokyny a Návod na použitie, ktoré sú priložené k nástroju. Nedodržanie týchto postupov môže viesť k vážnym poraneniam osôb, ktoré sa nachádzajú na pracovisku.

⚠ Mala by byť použitá ochrana očí v súlade s 89/686/, a adekvátny alebo vyšší stupeň ako je definovaný v EN166. Avšak všetky aspekty práce s nástrojom, prostredie a iný druh alebo druhy strojov, ktoré sa pri práci používajú, by mali byť pri výbere ochranných prostriedkov brané do úvahy.

Poznámka: Ochranné okuliare bez postranných ochranných krytov a štítu na tvár neposkytuje dostatočnú ochranu.

⚠ **UPOZORNENIE!:** Pozor na náhodné poranenie:

- Nikdy neprikladajte ruku alebo inú časť tela k strelnej časti nástroja, keď je napojený prívod vzduchu
- Nikdy nástrojom nemierte ani na seba ani na inú osobu
- Nikdy sa s nástrojom nezahrávajte.
- Nikdy nestláčajte spúšť, keď hlaveň nie je nasmerovaná na pracovnú plochu
- S nástrojom narábajte vždy opatrne
- Nestláčajte spúšť a neuvoľňujte mechanizmus bezpečnostného spínača počas nabíjania.
- Pozor na náhodnú reakciu a možné poranenia . Vždy odpojte prívod vzduchu.
 1. Pred vykonaním zmien; 2. Pri vykonávaní údržby nástroja; 3. Pri odstránení zaseknutia; 4. Keď je nástroj mimo prevádzky; 5. Pri prenášaní na iné pracovisko, kedy môže dôjsť k náhodnej reakcii a prípadnému poraneniu.
- Pred použitím si prečítajte brožúru o doplnujúcich Bezpečnostných predpisoch a Návode na použitie.
- "Upozornenie" Prevádzka tohto nástroja môže spôsobiť iskrenie alebo vyvolať zdroj vznietenia horľavých palív a plynov.

⚠ **DÔLEŽITÉ!** Prevádzka nástroja:

- Druh prevádzky vášho modelu zistíte, ak skontrolujete ID označenie pripojené k nástroju / na opačnej strane príručky a zodpovedajúcu tabuľku označenú otáznikom (?) v stĺpci L pre určitý model. Informácie o druhu spúšte si prečítajte v zodpovedajúcej časti príručky Bezpečnostné a prevádzkové pokyny.

NABÍJANIE

1. Otvorte zásobník: Potiahnite západku, otočte ju a otvorte kryt. Otvorte kryt na zásobníku. (Obr. 1)

2. Skontrolujte nastavenie: Nástroj na nabíjanie klinec musí byť nastavený na dĺžku klinec, ktoré budú použité. Ak nebude zásobník správne nastavený, klinec sa nebudú podávať hladko a rovnomerne.

Zmena nastavenia:

Zásobník obsahuje nastaviteľnú plošinu, v ktorej je uložená špirála klinca. Plošina na klince je nastaviteľná smerom hore a dolu pre rôzne nastavenie klinec. Ak chcete nastavenie zmeniť, potiahnite smeru pootočte na zodpovedajúci stupienok. (Obr. 2)

	N58	N64	N71	N400	N401	N512	N89C
1. krok	25mm	32-38mm	35-45mm	55mm	55mm	75-90mm	50-65mm
2. krok	30-35mm	45mm	50/55mm	60-75mm	60-75mm	100mm	70-75mm
3. krok	38-45mm	50/55mm	65mm	80-90mm	80-90mm	115mm	80-90mm
4. krok	50/55mm	65mm	70mm	100mm	100mm	120-130mm	N/A

SK

3. Naplnenie cievky klincami: Cievku umiestnite na podperu v nárazníku. Odviňte dostatočné množstvo klinčov, aby došli až k prepúšťacej zarážke. Prvý kliniec umiestnite pred predný zub na prepúšťacej zarážke v kanáliku na pohon. Hlavičky klinčov musia byť v otvore na hlavni.. (Obr. 3)

4. Preklopte dvierka/kryt zásobníka a zatvorte. Skontrolujte, či západka zapadne. (Ak nezapadne, skontrolujte, či sa hlavičky klinčov nachádzajú v otvore na hlavni.)

NÁRADIE S BEZPEČNOSTNOU POISTKOU –UMOŽŇUJE TRI TYPY OBSLUHY.

Všetky nástroje s bezpečnostným spínačom sú označené obráteným rovnostranným trojuholníkom (▼). Nepokúšajte sa použiť takto označený nástroj v prípade, keď bezpečnostný spínač chýba, alebo vyzerá poškodený.



SIVA

SEKVENČNÝ OKRUH

(Odkaz 2 v tabuľke Technické špecifikácie, stĺpec L)

Pri sekvenčnom spínači je potrebné, aby osoba, ktorá pracuje s nástrojom, držala tento na pracovnej ploche s bezpečnostným spínačom stlačeným pred potiahnutím spúšte. Za účelom vypustenia ďalších zapínadiel sa spúšť musí uvoľniť a nástroj sa musí zodvihnúť z pracovnej plochy pred opakovaním horeuvedených krokov. Toto uľahčuje presné umiestnenie zapínadla, napríklad na rámoch, pri klincoch na hranách a pri debničkách.

Sekvenčný spínač umožňuje presne polohovať zapínadlo bez toho, aby druhé zapínadlo pri reakcii, tak ako je to popísané v časti Kontaktný spínač (nižšie). Sekvenčný spínač má výhodu v tom, že nevypustí zapínadlo náhodne, keď je nástroj priložený k pracovnej ploche alebo k niečomu inému, a keď osoba, ktorá pracuje s nástrojom drží spúšť potiahnutú.



OIERNA

KONTAKTNÝ OKRUH (N89C-1- SÉRIOVÉ ČÍSLO 07315XXXX A VIAC)

(Odkaz 1 v tabuľke Technické špecifikácie, stĺpec L)

Bežná prevádzka s nástrojom, ktorý má kontaktný spínač, znamená, že osoba, ktorá pracuje s nástrojom aktivuje bezpečnostný spínač počas toho, ako drží spúšť potiahnutú. Tým vypustí zapínadlo zakaždým, kedy dôjde ku kontaktu s pracovnou plochou. Toto umožňuje rýchle umiestnenie zapínadla pri prácach, ako oplášťovanie, pokrývanie podláh a montáž paliet. Všetky pneumatické nástroje spôsobujú reakciu odporu pri vypustení zapínadla. Nástroj môže odskočiť, uvoľní sa bezpečnostný spínač a ak náhodou dôjde k dotyku s pracovnou plochou a spúšť bude

stále aktivovaná (prst drží spúšť potiahnutú), ďalšie zapínadlo sa uvoľní.

Tieto nástroje sú označené nápisom „nepoužívajte na schodoch a rebrikoch“. Vid' Ilustračná tabuľka Technických špecifikácií. Nástroje označené týmto symbolom sa nesmú používať na miestach, kde sa mení pracovná poloha a je nutné použiť rebrik, schody alebo podobné pomôcky ako strešné lišty.

NEPRETRŽITÁ KONTAKTNÁ PREVÁDZKA.

(Odkaz 4 v tabuľke Technické špecifikácie, stĺpec L)

Nástroje s nepretržitou kontaktnou prevádzkou umožňujú, aby sa hnacie cykly opakovali tak dlho, ako spúšť zostáva aktivovaná.

Tieto nástroje sa môžu používať len na miestach, kde zapínadlo nepresahuje veľkosť 65 mm. Tiež sú označené nápisom „nepoužívajte na schodoch a rebrikoch“. Vid' Ilustračná tabuľka Technických špecifikácií. Nástroje označené týmto symbolom sa nesmú používať na miestach, kde sa mení pracovná poloha a je nutné použiť rebrik, schody alebo podobné pomôcky ako strešné lišty.

SMEROVÝ DEFLEKTOR ODPADU (Obr. 4: N64-084, N64-099, N89C)

Nastaviteľný deflektor odpadu sa môže ručne otáčať do požadovanej polohy, bez použitia akéhokoľvek nástroja.

NASTAVENIE RIADENIA HLĚBKY ZAPÍNANIA (Obr. 5)

Nastavenie hĺbky zapínania poskytuje kontrolu nad hĺbkou zapínania svoriek z vyplavovania na alebo tesne nad pracovnú plochu s plytkým alebo hlbokým zahĺbením.

Upozornenie! Pred odpojením ktorejkoľvek časti a pred zmenou nastavenia pracovného prvku, odpojte nástroj od prívodu vzduchu.

1. Stlačte tlačidlo na uzamykanie
2. Nastavte kontaktné rameno hore alebo dolu na zväčšenie alebo zmenšenie hĺbky upínania.
3. Uvoľnite tlačidlo uzamykania.

HÁK (N89C-2- Obr. 6)

Tieto náradia majú dodatočný hák vhodný na uskladnenie a dočasné zavesenie náradia.

△ UPOZORNENIE! Nikdy nepoužívajte hák na zavesenie náradia na telo, oblečenie alebo opasok.

△ UPOZORNENIE! Nikdy nepoužívajte hák na nástroje s kontaktnou (čiernou) západkou.

POKYNY NA ÚDRŽBU POHONU

Opotrebovaný pohon spôsobuje zníženie kvality a stratu energie

- Opotrebovanosť špičky pohonu ovplyvní vysúvanie klincov, ktoré sa budú ohýbať a nebudú sa celkom vysúvať, prípadne budú mať poškodené hlavičky.
- Dĺžka pohonu je nastaviteľná tak, aby sa koniec pohonu mohol nastavovať podľa opotrebenia. Potrebné sú presné merania a meranie tepla . Nastavenia vykonávajte s kvalifikovaným opravárom.
- Dĺžka nastavenia nového pohonu je uvedená v Tabuľke technických špecifikácií s označením (otáznik) ?, v stĺpci T. Meranie je uvedené zhora piestu.
- Všimnite si, že meranie U) zhora piestu (viď Tabuľku technických špecifikácií) dáva maximum, na aké môže byť pohon nastavený pri možnosti návratu, aby bolo možné vyrovnanie a obnovenie konca vypustenia . Pohon vždy rozšírte o požadované minimum, aby bolo možné znovu nasadiť koniec pohonu. Niekoľko vyrovnaní je možných, až kým nedosiahnete maximálnu hĺbku.

Poznámka: Opotrebenie pohonu je približne 3mm. Je tolerované vo väčšine aplikácií, hoci pri zložitých aplikáciách opotrebenie pohonu približne 1,5 mm spôsobí miernu redukciu v zrejmej sile pohonu.

Technické parametre:

Technické parametre nájdete v tabuľke označenej ? na konci tejto príručky.

A	Dĺžka v mm.	K	Spotreba vzduchu na úkon 1 @ 5.6 Bar
B	Výška v mm.	L	Druh aktivácie
C	Hĺbka v mm.	M	Letné mazadlo
D	Hmotnosť v kg.	N	Zimné mazadlo
E	Hlučnosť LPA, 1s, d	O	Mazadlo – kruh v tvare písmena O
F	Hlučnosť LWA, 1s, d	P	Meno zošivačky
G	Hlučnosť LPA, 1s, 1m	Q	Dimenzie v mm.
H	Vibrácie v m/s ²	R	Hlavica/vrchol
I	P max Bar	S	Kapacita zásobníka
J	P min Bar	T	Dĺžka nového vodidla v mm.
U	Max. hĺbka vo vnútri piestu v mm.		

BIZTONSÁGI UTASÍTÁSOK

⚠ **Fontos. Olvassa el figyelmesen: Fontos, hogy minden kezelő olvassa el és értse a Szerszám műszaki adatai c. használati utasítás minden pontját, és a szerszámhoz mellékelt külön Biztonsági és üzemelteti utasítást. Ennek elmulasztása Önnek és másoknak a munkaterületen súlyos balesetet okozhat.**

⚠ **A 89/686/EEC szerinti és az EN166-ban meghatározottal egyenlő vagy annál magasabb fokozatú szemvédelmet kell biztosítani. A kezelők munkája, a környezet és az egyéb alkalmazott géptípusok összes aspektusát is figyelembe kell azonban venni bármely megfelelő szemvédő eszköz kiválasztásakor.**

Megjegyzés: Az oldalról nem védő szemüvegek és az arc-maszkok önmagukban nem biztosítanak megfelelő védelmet.

⚠ **FIGYELMEZTETÉS! A véletlen balesetek megelőzése céljából:**

- **Soha ne tegye a kezét vagy bármely testrészét a kötőelemek kiemelésének helyére a levegő csatlakoztatása közben.**
- **Soha ne mutasson a szerszám senki másra.**
- **Soha ne kapcsolja be játékból.**
- **Soha ne húzza meg a kioldó kapcsolót, csak akkor, ha az orra a munkadarab felé néz.**
- **Mindig óvatosan kezelje a szerszámot.**
- **Ne húzza meg a kioldó kapcsolót, vagy ne nyomja le az indító mechanizmust a szerszám behelyezésekor.**
- **A véletlen beindulás és az esetleges balesetek megelőzése céljából mindig kapcsolja ki a levegőellátást:**
 1. Szabályozások előtt.
 2. A szerszám szervizelésekor.
 3. Beakadás megszüntetésekor.
 4. Ha nem használja a szerszámot.
 5. Ha átmegey más munkaterületre, mivel véletlen beindulás történhet, ami balesetet okozhat.
- **Mielőtt használni kezdi a szerszámot, olvassa el a kiegészítő Biztonsági és üzemeltetési utasításokat.**
- **“Figyelmeztetés”. E szerszám használat közben szikrázhat, és ettől a gyúlékony üzemanyag és a gázok meggyulladhatnak.**

⚠ **FONTOS! A szerszám működése:**

- **A szerszám modellje esetében a működési típus meghatározás céljából ellenőrizze a szerszámra vagy e tájékoztató hátoldalára rögzített azonosító címkét, és a megfelelő táblázatban (?-lel jelölt) Loszlopban a modellt. Olvassa el az ilyen „trip” típusra vonatkozó információt a Biztonsági és üzemeltetési utasítások megfelelő részében.**

BETÖLTÉS A SZERSZÁMBA

1. Nyissa ki a tárat: Húzza le a zárat és nyissa ki az ajtót. Hajtsa fel a tár fedelét. (1. Ábra)

2. Ellenőrzés: A szögbeverőt az alkalmazott szög hosszának megfelelően kell beállítani. A szögek nem lesznek zökkenőmentesen beverve, ha a tár nincs megfelelően beállítva.

A beállítás módosításához: A tárban egy állítható tartó van, ezeken helyezkedik el a szögtekercs. A szögtartó felfelé és lefelé a különböző szögbeállításoknak megfelelően állítható. Az állítás módosításához húzza fel a tartó rudat, és fordítsa el a megfelelő lépésre. (2. Ábra)

	N58	N64	N71	N400	N401	N512	N89C
1. lépés	25mm	32-38mm	35-45mm	55mm	55mm	75-90mm	50-65mm
2. lépés	30-35mm	45mm	50/55mm	60-75mm	60-75mm	100mm	70-75mm
3. lépés	38-45mm	50/55mm	65mm	80-90mm	80-90mm	115mm	80-90mm
4. lépés	50/55mm	65mm	70mm	100mm	100mm	120-130mm	N/A

HU

3. Helyezze be a szögtekeracet: Tegye rá a szögtekeracet a tárban lévő konzolra. Tekerjen le elegendő szöveget, hogy elérje az adagoló rögzítőt. Tegye az első szöveget az adagoló rögzítő elülső fogának elejére a hajtócsatornában. A szögfejeknek az orr részben lévő nyílásban kell lenniük (3. Ábra)

4. Zárja le az ajtót/a tár fedelét. Ügyeljen rá, hogy a zárnyelv bekapcsolódjon elengedéskor. (Ha nem kapcsolódik be, ellenőrizze, hogy minden szögfej benne van-e az orron lévő nyílásban.)

BIZTONSÁGI KAPCSOLÓVAL RENDELKEZŐ SZERSZÁMOK – HÁROM MŰVELETTÍPUS LEHETSÉGES

A biztonsági indítókapcsolóval ellátott minden szerszám egy fordított egyenlő oldalú háromszöggel (▾) van jelölve. Ne kísérlelje meg az ilyen jellel ellátott szerszám használatát, ha a biztonsági kapcsoló hiányzik, vagy láthatóan sérült.



SZÉKVENCIALIS INDÍTÓKAPCSOLÓ

(2. hivatkozás a Műszaki adatok táblázatában., L. oszlop) A szekvenciális indítókapcsoló esetén a kezelőnek a munkadarabhoz kell tartania úgy, hogy lenyomja a biztonsági indítókapcsolót, mielőtt meghúzná a kioldó kapcsolót. További kötélemek meghajtása céljából a kioldó kapcsolót el kell engedni, és a szerszámot fel kell emelni a munkadarabról, mielőtt megismételné a fent említett lépéseket. Ez megkönnyíti a kötőelem pontos elhelyezését, pl. keretezésnél, csúcs szögelésénél és rekeszkészítési eljárásnál. A szekvenciális indítókapcsoló lehetővé teszi a kötőelem pontos elhelyezését a rugón egy második kötőelem meghajtási lehetősége nélkül, ahogy azt leírja a Kontakt indítókapcsoló (lásd az alábbiakban). A szekvenciális indítókapcsolóval ellátott szerszám pozitív biztonsági előnnyel rendelkezik, mert véletlenül sem hajtja meg a kötőelemet, ha a szerszám a munkadarabban – vagy bármi mással – érintkezik, amíg a kezelő a kioldó kapcsolót meghúzza tartja.



KONTAKT INDÍTÓKAPCSOLÓ (N89C-1- SOROZATSZÁM: 07315XXX-től FELFELE)

(1. hivatkozás a Műszaki adatok táblázatban, L. oszlop)
A „Kontakt Indítókapcsolós” szerszámok esetében az általános üzemeltetési eljárás az, hogy a kezelő beindítja a biztonsági indítókapcsolót, miközben meghúzza tartja a kioldó kapcsolót, így meghajtva a kötőelemet minden alkalommal, amikor a munkadarabban érintkezik. Ez lehetővé teszi a kötőelem gyors elhelyezését számos feladat esetében, például borítás, díszítés és raklap összeállítás esetén. Minden pneumatikus szerszám a rugótól függ a kötőelemek meghajtásakor. A szerszám lecsúszhat, ezzel kiengedi a biztonsági indítókapcsolót, és ha véletlenül megengedte az ismételt kontaktust a munkafelülettel, amikor a kioldó kapcsoló még aktívvala van (a kezelő ujjá még rajta van a kioldó kapcsoló húzóján), egy második kötőelem is véletlenül hajtást kap. Ezek az eszközök „ne használja lépcsőn vagy létrán” szimbólumot feltüntetető címkével vannak ellátva. Lásd a Műszaki adatok táblázatában az illusztrációt. Az e szimbólummal ellátott szerszámok nem használhatók az egyik munkapozícióból a másikba való átváltáskor, ha létrát, lépcsőt vagy hasonló struktúrákat, pl. tetőléceket kell használni.

FOLYTONOS ÉRINTKEZÉS

(4. hivatkozás a Műszaki adatok táblázatban, L. oszlop)
A folytonos érintkezés alapján működő szerszámok addig teszik lehetővé a hajtási ciklusok ismétlését, amíg a kioldó kapcsoló és a biztonsági indítókapcsoló aktívvala van. E szerszámok csak ott használhatók, ahol a kötőelem hossza nem haladja meg a 65 mm-t, és ezek is el vannak látva a „ne használja lépcsőn vagy létrán” szimbólumot feltüntetető címkével. Lásd a Műszaki adatok táblázatában az illusztrációt. Az e szimbólummal ellátott szerszámok nem használhatók az egyik munkapozícióból a másikba való átváltáskor, ha létrát, lépcsőt vagy hasonló struktúrákat, pl. tetőléceket kell használni.

KIMENETI IRÁNY TERELŐ (4. Ábra N64-084, N64-099, N89C)

Az állítható kimeneti terelő elforgatható kézzel bármilyen irányba, bármilyen szerszám használata nélkül.

A KÖTŐELEM MÉLYSÉGI SZABÁLYOZÁSÁNAK BEÁLLÍTÁSA (5. ÁBRA)

A kötőelem mélységi szabályozásának beállítása lehetővé teszi a szög hajtási mélységének szabályozását, hogy egy szintben vagy majdnem egy szintben legyen a munkafelülettel, vagy süllyesztett legyen.

Figyelmeztetés! Kapcsolja a le a sűrített levegőellátást, mielőtt szétszereli az alkatrészeket és megváltoztatja a munkadarabbal érintkező elem beállítását.

1. Nyomja le a záró gombot.
2. Szabályozza be az érintkező kart felfelé a hajtási mélység növelése, vagy lefelé a csökkentése céljából.
3. Engedje fel a záró gombot.

Megjegyzés: A fém toldat mélységi szabályozásra nem használható.

SZERSZÁMKAMPÓ (N89C-2- 6. ÁBRA)

E szerszámokhoz egy további, a szerszám tárolására, illetve ideiglenes felakasztására szolgáló szerszámkampó tartozik.

△ FIGYELEM! Soha ne használja a szerszámkampót testhez, ruházathoz, illetve övhöz való rögzítésre.

△ FIGYELEM! Sose használja a szerszámkampót fekete érintőravasszal rendelkező szerszámoknál.

HAJTÁS KARBANTARTÁSI UTASÍTÁSOK

A kopott meghajtó miatt romlik a minőség vagy csökken a teljesítmény.

- A hajtócsúcspó kopása befolyást gyakorol a szög meghajtására, ezt a szög elhajlása és a szögek nem pontos beverése és a szögfejek sérülése mutatja.
- A hajtás hossza beállítható úgy, hogy a hajtócsúcspó kopásnak megfelelően módosítható legyen. A hőt és a pontosságot mérni kell. A beszabályozás érdekében forduljon szakemberhez.
- Az új meghajtó hosszának beállítását lásd a ? jelű Műszaki adatok táblázat T oszlopában. A pisztoly felső felületétől kell a mérést végezni.
- Ügyeljen rá, hogy az U méret (lásd a Műszaki adatok táblázatát) a pisztoly tetejétől, azt a maximumot mutatja, ahogy a hajtás beállítható az átállításhoz. A hajtási mindig a minimális mértékben nyújtsa ki ahhoz, ami a hajtás felőli vég helyreállításához szükséges; különböző helyreállítások lehetségesek a maximális mélység elérése előtt.

Megjegyzés: A hajtás kopása kb. 3mm. Ez a tűrés megengedhető a legtöbb alkalmazásban. N nehéz hajtási alkalmazások esetén azonban a hajtás kb. 1,5 mm-es kopása némileg csökkentheti a látható hajtóerőt.

Műszaki adatok:

E kézikönyv végén a ?-lel jelölt táblázatban lásd a műszaki adatokat.

A	Hosszúság mm.	K	Levegőfelhasználás / löket @ 5.6 Bar
B	Magasság mm.	L	Aktiválási típus
C	Szélesség mm.	M	Nyári kenőanyag
D	Súly Kg.	N	Téli kenőanyag
E	Zaj LPA, 1s, d	O	Tömítőgyűrű kenése
F	Zaj LWA, 1s, d	P	A kötőelem neve
G	Zaj LPA, 1s, 1m	Q	Méret mm.
H	Vibráció m/s ²	R	Fej / korona
I	P max Bar	S	A tár kapacitása
J	P min Bar	T	Új tokmány hossza mm.
		U	Max. mélység a dugattyúban mm.

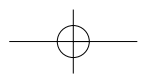
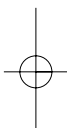
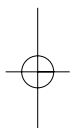

GB CE Declaration of Conformity

We declare under our sole responsibility that this fastener driving tool as identified above* is in conformity with the following standards: EN792-13:2000 in accordance with regulations 98/37/EC.

F Déclaration de Conformité CE

Nous déclarons sous notre seule responsabilité que cet outil d'enfoncement de fixations ainsi qu'il est identifié ci-dessus est conforme à la norme suivante : EN 792-13:2000 aux termes de la Directive 98/37/EC sur les Machines.

D CE-Konformitätserklärung

Wir erklären im Rahmen unserer Alleinverantwortung, dass dieses Befestigungselement-Eintreibwerkzeug lt. vorstehenden Angaben mit der Norm EN 792-13:2000 im Einklang mit der Maschinenrichtlinie 98/37/EWG konform geht.

NL CE-conformiteitsverklaring

Wij verklaren onder onze eigen verantwoordelijkheid dat dit als hierboven geïdentificeerde bevestigingsdrijfgereedschap in overeenstemming is met de volgende norm: EN 792-13:2000 volgens de Richtlijn voor machines 98/37/EC.

DK CE-konformitetserklæring

Vi erklærer hermed, at det er vort eneansvar, at dette befæstelsesdrevværktøj, som identificeret ovenfor, overholder den følgende standard: EN 792-13:2000 i overensstemmelse med Maskindirektiv 98/37/EC.

SF CE – Vaatimustenmukaisuusvakuutus

Vakuutamme olemamme yksinomaisessa vastuussa siitä, että tämä yllä eritelty kiinnittimien kiinnityslaitte on seuraavan standardin mukainen: EN 792-13:2000 konedirektiivin 98/37/EY mukaisesti.

G Δήλωση Συμμόρφωσης της ΕΕ

ώδηλ νομμε ότι, με βάση την αποκλειστική μας ευθύνη, αυτό το οδηγούμενο εργαλείο σύνδεσης, όπως προσδιορίζεται ανωτέρω, συμμόρφ νεται με τα ακόλουθα πρότυπα: Το EN 79213:2000 σύμφωνα με την περί Μηχανημάτων Οδηγία 98/37/ΕΚ.

I Dichiarazione di Conformità

Noi dichiariamo a nostra esclusiva responsabilità che questo attrezzo azionatore di dispositivi di fissaggio come suddescritto è in conformità alle seguenti normative: EN 792-13:2000 conforme alla Direttiva Macchinario 98/37/CE.

N CE-samsvarserklæring

Vi erklærer under vårt eneansvar at driververktøyet for festeanordning som er identifisert ovenfor samsvarer med følgende standard: EN 792-13:2000 i overensstemmelse med Maskindirektivet 98/37/EC.

P Declaração de Conformidade CE

Declaramos sob nossa exclusiva responsabilidade que esta ferramenta de aplicação de agrafos, conforme descrição acima, está em conformidade com a seguinte norma: EN 792-13:2000 de acordo com a Directiva "Máquinas" 98/37/EC.

E Declaración de conformidad con la CE

Declaramos bajo nuestra única responsabilidad que esta herramienta para clavar puntas según se identifica anteriormente está en conformidad con el siguiente estándar: EN 792-13:2000 de acuerdo con la Directiva de Máquinas número 98/37/EC.

S CE överensstämmelseförklaring

Vi förklarar helt under vårt ansvar att detta fästeanordningsverktyg är identifierat i enlighet med ovan är i överensstämmelse med den följande standard: EN 792-13:2000 i enlighet med Maskineridirektivet 98/37/EC.

PL Deklaracja zgodności CE

Oświadczamy, że narzędzie do wbijania elementów złącznych, o którym mowa jest powyżej, spełnia wymogi normy EN 792-13:2000 zgodnie z Dyrektywą Maszynową 98/37/EC.

CZ Prohlášení o shodě s ES

V rámci naší samostatné zodpovědnosti prohlašujeme, že výše identifikovaný nástroj na zaráženi svorek se shoduje s následujícím standardem: EN 792-13:2000 a v souladu se směrnicemi o strojích 98/37/ES.

SK CE Potvrdenie o súlade s normami

Prehlasujeme, že výhradne zodpovedáme za súlad vyššie určeného upínacieho nástroja s nasledovnými normami: EN 792-13:2000 podľa Smernice o strojovom zariadení 98/37/EC.

HU EK Megfelelősi nyilatkozat

Kizárólagos felelősségünkre kijelentjük, hogy a fent meghatározott szögbelevő szerszám teljesíti a következő szabvány követelményeit: EN 792-13:2000, a gépekre vonatkozó 98/37/EK Irányelv szerint.

Colin Earl
 Managing Director,
 Europe, Middle East & Africa



GB
 Stanley UK Sales Ltd,
 UK Commercial Region,
 Beighton Road East,
 Drakehouse,
 Sheffield, S20 7JZ.
 Tel. +44 (0) 01604 827 243.

F
 Stanley France SAS,
 112 Avenue Charles De Gaulle,
 91423 Morangis Cedex, Paris,
 France.
 Tel. +33 1 69 10 80 20.

D N
 Stanley Europe BVBA,
 Egide Walschaertstraat 16,
 2800 Mechelen.
 Tel. 0032 (0) 15 47 38 00.

I E
 Stanley Italia Srl., Via Parco 47,
 20046 Biassono,
 Milan, Italy.
 Tel. +39 039 2389.

P
 SFS Poland Sp z o. o.,
 54-519 Wrocław, Ul.
 Jerzmanowska 4,
 Poland.
 Tel. +48 22 510 36 55, 57, 58.

SF
 Stanley Works (Europe) AG,
 Ringstrasse 14, 8600
 Dubendorf,
 Switzerland.
 Tel. +41 (0) 1 802 80 90.