

0217755se	005
08.2011	

Vibratorplatta

DPU 25..

DPU 30..

DPU 37..



Bruksanvisning



Tillverkare

Wacker Neuson Produktion GmbH & Co. KG

Preußenstraße 41

80809 München

www.wackerneuson.com

Tel.: +49-(0)89-354 02-0

Fax: +49-(0)89-354 02-390

Översättning av den tyska originalbruksanvisningen



**WACKER
NEUSON**

1	Förord	5
2	Inledning	6
	2.1 Symboler i denna bruksanvisning.....	6
	2.2 Wacker Neuson återförsäljare	7
	2.3 Maskintyper som beskrivs	7
	2.4 Märkning av maskinen.....	8
3	Säkerhet	9
	3.1 Grundsats	9
	3.2 Manöverpersonalens kvalifikationer	12
	3.3 Skyddsutrustning	13
	3.4 Transport	13
	3.5 Driftssäkerhet	14
	3.6 Säkerhet vid arbete med vibratorplattor	16
	3.7 Säkerhet vid användning av förbränningsmotorer	17
	3.8 Säkerhet vid arbete med hydraulmaskiner	19
	3.9 Underhåll	19
	3.10 Etiketter med säkerhetsanvisningar och anvisningar	21
4	Leveransens omfattning	23
5	Uppbyggnad och funktion	24
	5.1 Användningsändamål	24
	5.2 Funktionsbeskrivning	24
6	Komponenter och manöverdon	26
7	Transport	28
	7.1 Transportera maskinen.....	29
8	Manövrering och användning	30
	8.1 Före idrifttagning.....	30
	8.1.1 Kontroller före varje idrifttagning.....	30
	8.2 Ta maskinen i drift	31
	8.2.1 Starta motorn med magnapullstart	31
	8.2.2 Starta motorn med elstart	32
	8.3 Drift av maskinen.....	33
	8.3.1 Fram- och bakåtkörning.....	33
	8.3.2 Komprimering på sluttningar.....	33
	8.4 Ta maskinen ur drift.....	34

9	Underhåll	35
9.1	Underhållsschema.....	36
9.1.1	Underhållsarbeten som utförs en gång efter den första idrifttagningen	36
9.1.2	Dagligt underhållsarbete.....	36
9.1.3	Underhållsarbeten med regelbunden intervall.....	37
9.2	Underhållsarbete	38
9.2.1	Rengöra maskinen	38
9.2.2	Kontrollera luftfilter-underhållsindikatorn	38
9.2.3	Rengöra luftfiltret	39
9.2.4	Kontrollera vattenavskiljaren	40
9.2.5	Kontrollera motorns oljenivå	41
9.2.6	Byta motorolja.....	42
9.2.7	Kontrollera hydrauloljenivån/fylla på hydraulolja	43
9.2.8	Kontrollera vibratorns oljenivå	44
9.2.9	Spänna vibratorkilremmen.....	46
10	Störningar	47
10.1	Starthjälp	48
11	Avfallshantering	50
11.1	Avfallshantering av batterier	50
12	Tillbehör	51
13	Tekniska data	52
	EG-försäkran om överensstämmelse	57

1 Förord

Bruksanvisningen innehåller information om och beskrivningar av tillvägagångssätt för säker användning och säkert underhåll av Wacker Neuson maskinen. Läs, för din egen säkerhets skull, igenom säkerhetsanvisningarna noga, lägg dem på minnet och beakta dem alltid vid användningen.

Den här bruksanvisningen är ingen instruktionsbok för omfattande underhållsarbete eller reparationer. Sådana arbeten måste utföras av Wacker Neuson service resp. av behörig, utbildad personal.

Vid tillverkningen av maskinen lades stor vikt vid användarens säkerhet. Ej ändamålsenlig användning eller felaktigt underhåll kan dock leda till farliga situationer. Den här Wacker Neuson maskinen måste användas och underhållas enligt uppgifterna i den här bruksanvisningen. Då kommer den att fungera störningsfritt och mycket tillförlitligt.

Defekta maskindelar ska genast bytas ut!

Kontakta Wacker Neuson återförsäljaren om du har frågor om användning eller underhåll.

Alla rättigheter förbehålls, särskilt rätten att kopiera och distribuera.

Copyright 2011 Wacker Neuson Produktion GmbH & Co. KG

Denna bruksanvisning får inte – varken helt eller delvis – reproduceras, redigeras, kopieras eller distribueras utan uttryckligt, föregående, skriftligt medgivande från Wacker Neuson.

Varje form av kopiering, distribuering och varje form av lagring på databärare av något slag, som inte har medgivits av Wacker Neuson, strider mot gällande upphovsrätt och kommer att beivras.

Vi förbehåller oss uttryckligen rätten till tekniska ändringar som innebär en förbättring av våra maskiner, eller som ökar säkerheten – även utan föregående meddelande.

2 Inledning

2.1 Symboler i denna bruksanvisning

Varningssymboler

Denna bruksanvisning innehåller säkerhetsanvisningar av kategorierna: FARA, VARNING, FÖRSIKTIG, OBSERVERA.

Dessa ska följas så att risken för livsfara eller personskada, saksador och icke fackmannamässig service kan uteslutas.



FARA

Dessa varningsanvisningar påvisar direkta faror som leder till allvarliga skador eller dödsfall.

- ▶ Vidtagande av resp. åtgärd kan förhindra faran.
-



VARNING

Dessa varningsanvisningar påvisar möjliga faror som kan leda till allvarliga skador eller dödsfall.

- ▶ Vidtagande av resp. åtgärd kan förhindra faran.
-



FÖRSIKTIG

Dessa varningsanvisningar påvisar möjliga faror som kan leda till mindre allvarliga skador.

- ▶ Vidtagande av resp. åtgärd kan förhindra faran.
-

OBSERVERA

Dessa varningsanvisningar påvisar möjliga faror som kan leda till materiella skador.

- ▶ Vidtagande av resp. åtgärd kan förhindra faran.
-

Anvisningar

Anvisning: Här får du kompletterande informationer.

Hanteringsanvisning

- ▶ Denna symbol kräver att du gör något.
- 1. Numrerade instruktioner kräver att du vidtar åtgärder i en given ordningsföljd.
- Denna symbol används för listor.

2.2 Wacker Neuson återförsäljare

Din Wacker Neuson återförsäljare är, beroende på land, er Wacker Neuson service, ert Wacker Neuson dotterbolag eller er Wacker Neuson försäljare.

Adresser finns på Internet under www.wackerneuson.com.

Tillverkarens adress finns i början av bruksanvisningen.

2.3 Maskintyper som beskrivs

Denna bruksanvisning gäller för olika maskintyper från en produktserie. Därför kan vissa bilder avvika något från utseendet på din maskin. Dessutom kan komponenter beskrivas som inte ingår i din maskin.

Detaljer om maskintyperna som beskrivs finner du i kapitlet *Tekniska data*.

2.4 Märkning av maskinen

Uppgifter på typskylten

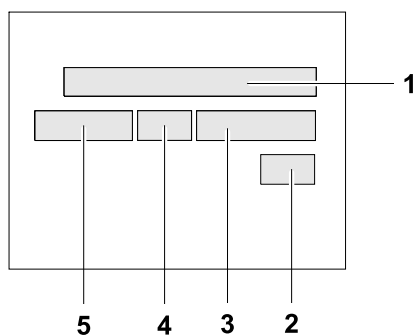

Uppgifterna som finns på typskylten möjliggör entydig identifiering av maskinen. De här uppgifterna måste finnas tillhands för beställning av reservdelar och vid tekniska förfrågningar.

► Anteckna uppgifterna till maskinen i nedanstående tabell:

Pos.	Beteckning	Dina uppgifter
1	Grupp och typ	
2	Tillverkningsår	
3	Maskinnummer	
4	Versionsnummer	
5	Artikelnummer	

3 Säkerhet

3.1 Grundsats

Senaste tekniska standard

Maskinens konstruktion baseras på senast tekniska standard och den är tillverkad enligt de allmänna säkerhetstekniska bestämmelserna. Ändock kan det vid felaktig användning uppstå fara för användarens eller tredje mans liv och lem samt skada på maskinen och andra materiella tillgångar.

Avsedd användning

Maskinen får endast användas för följande ändamål:

- Komprimering av jord.
- Komprimering av asfalt.
- Stensättning med gatsten.

Maskinen får inte användas för följande ändamål:

- Komprimering av jord med stor andel lera.
- Komprimering av frusen jord.
- Komprimering av hård, ej komprimerbar jord.
- Komprimering av ej bärkraftig jord.

Till avsedd användning hör även att beakta alla anvisningar i denna bruksanvisning samt att efterfölja föreskrivna vård- och underhållsanvisningar.

All annan eller därutövergående användning gäller som icke avsedd användning. För skador som orsakas av icke avsedd användning bortfaller tillverkarens ansvar och garanti. Detta sker på användarens egen risk.

Ändrad konstruktion

Utför inte i något fall konstruktionsmässiga förändringar utan skriftligt godkännande från tillverkaren. Du riskerar din egen och andra personers säkerhet! Dessutom bortfaller tillverkarens ansvar och garanti.

Speciellt i följande fall anses konstruktionen vara förändrad:

- Maskinen har öppnats och komponenter som har tillverkats av Wacker Neuson har avlägsnats permanent.
- Nya komponenter som inte har tillverkats av Wacker Neuson eller som inte motsvarar originaldelarnas konstruktion och kvalitet har byggts in.
- Montering av tillbehör som inte har tillverkats av Wacker Neuson.

Reservdelar som har tillverkats av Wacker Neuson kan monteras riskfritt.

Tillbehör för din maskin som ingår i Wacker Neuson leveransprogrammet kan monteras riskfritt. Beakta även monteringsföreskrifterna i denna bruksanvisning.

Driftsförutsättningar

Felfri och säker drift av maskinen förutsätter följande:

- Ändamålsenlig transport, förvaring, uppställning.
- Omsorgsfull manövrering.
- Omsorgsfull vård och underhåll.

Användning

Använd endast maskinen på korrekt sätt och i tekniskt felfritt tillstånd.

Använd endast maskinen på ett säkerhets- och riskmedvetet sätt och med samtliga skyddsanordningar på plats. Förändra eller kringgå inga säkerhetsanordningar.

Kontrollera före arbetets start att manöverdonen och säkerhetsanordningarna fungerar.

Använd aldrig maskinen på områden där det föreligger explosionsfara.

Tillsyn

Lämna aldrig maskinen utan tillsyn när den är igång!

Underhåll

För att maskinen ska fungera felfritt och under lång tid krävs regelbundet underhåll. Misskött underhåll leder till att maskinens säkerhet försämras.

- Följ ovillkorligen föreskrivna underhållsintervall.
- Använd inte maskinen när det är nödvändigt att utföra underhåll eller reparationer.

Störningar

Vid funktionsstörningar måste maskinen omedelbart stängas av och säkras.

Åtgärda omedelbart störningar som kan påverka säkerheten!

Låt omedelbart skadade eller defekta delar bytas!

Ytterligare information finns i kapitlet *Störningar*.

Reservdelar, tillbehör

Använd endast reservdelar från Wacker Neuson eller sådana som motsvarar originaldelarnas konstruktion och kvalitet.

Använd endast tillbehör från Wacker Neuson.

Om inte detta beaktas bortfaller allt ansvar.

Befrielse från ansvar

Vid följande överträdelser friskriver sig Wacker Neuson från allt ansvar för personskador och materiella skador:

- Ändrad konstruktion.
- Icke avsedd användning.
- Icke-beaktande av denna bruksanvisning.
- Felaktig hantering.
- Användning av reservdelar som inte har tillverkats av Wacker Neuson eller som inte motsvarar originaldelarnas konstruktion och kvalitet.
- Användning av tillbehör som inte har tillverkats av Wacker Neuson.

Bruksanvisning

Förvara alltid bruksanvisningen tillgänglig vid maskinen eller på användningsplatsen.

Om bruksanvisningen förloras eller det uppkommer behov av ytterligare exemplar ber vi er kontakta er Wacker Neuson återförsäljare eller ladda ner bruksanvisningen från Internet (www.wackerneuson.com).

Överlämna denna bruksanvisning till varje ytterligare maskinskötare eller efterföljande ägare till maskinen.

Landsspecifika föreskrifter

Beakta även landsspecifika föreskrifter, normer och riktlinjer för arbetarskydd och miljöskydd, t.ex. kontakt med farliga ämnen, användning av personlig skyddsutrustning.

Utöka bruksanvisningen med ytterligare anvisningar för beaktande av driftsmässiga, officiella, nationella eller allmängiltiga säkerhetsriktlinjer.

Manöverdon

Håll alltid maskinens manöverdon torra, rena, och fria från olja och fett.

Manöverdonen, t.ex. till-/frånbrytare, gashandtag etc, får inte låsas på otillåtet sätt eller på annat sätt manipuleras eller ändras.

Rengöring

Håll alltid maskinen ren och rengör alltid den efter användning.

Använd inte bränsle eller lösningsmedel. Explosionsrisk!

Använd inte högtryckstvätt. Maskinen kan skadas om det kommer in vatten i den. Vid elmaskiner finns risk för svåra skador p.g.a. elektriska stötar.

Kontrollera om det finns några skador

Kontrollera minst en gång per arbetsskift att den frånslogna maskinen inte har några yttre, synliga skador och brister.

Använd inte maskinen om skador eller brister har upptäckts.

Undanröj omedelbart skador och brister.

3.2 Manöverpersonalens kvalifikationer

Maskinskötarens kvalifikationer

Endast utbildade fackmän får ta maskinen i drift och manövrera den. Dessutom gäller följande förutsättningar:

- Du är minst 18 år gammal.
- Du är kroppsligt och mentalt lämpad.
- Du ska ha genomgått utbildning i att på egen hand använda maskinen.
- Du ska ha genomgått utbildning i avsedd användning av maskinen.
- Du ska vara väl förtrogen med nödvändiga säkerhetsanordningar.
- Du är berättigade att på egen hand ta maskin och system i drift enligt standarderna för säkerhetsteknik.
- Du måste vara utsedd av företaget eller den driftansvarige att på egen hand arbeta med maskinen.

Felmanövrering

Felaktig manövrering, missbruk eller manövrering av utbildad personal innebär risker för maskinskötarens hälsa eller tredje man, och för maskinen eller andra materiella tillgångar.

Företagets åligganden

Företaget måste hålla bruksanvisningen tillgänglig användaren och försäkra sig om att användaren har läst och förstått den.

Rekommendationer för arbetet

Följ följande rekommendationer:

- Arbeta endast i gott kroppsligt tillstånd.
- Arbeta koncentrerat, framför allt vid slutet av arbetstiden.
- Arbeta inte med maskinen när du är trött.
- Genomför allt arbete lugnt, omtänksamt och försiktigt.
- Arbeta aldrig när du är påverkad av alkohol, droger eller medicin. Din synförmåga, reaktionsförmåga och omdömesförmåga kan påverkas.
- Arbeta så att inte någon tredje person kan skadas.
- Säkerställ att inga människor eller djur befinner sig i farozonen.

3.3 Skyddsutrustning

Arbetskläder

Kläderna ska vara ändamålsenlig, d.v.s. tätt åtsittande, men inte utgöra något hinder.

På byggplatser ska generellt inte långt, öppet hår, löst sittande kläder eller smycken (även ringar) bäras. Det föreligger skaderisk, t.ex. genom att fastna i eller dras in i maskindelar, som är i rörelse.

Använd endast arbetslädsel som klassas som svårt antändlig.

Personlig skyddsutrustning

Använd en personlig skyddsutrustning för att undvika skador och hälsoskador:

- Skyddsskor.
- Arbetshandskar av kraftigt material.
- Arbetsoverall av kraftigt material.
- Skyddshjälm.
- Hörselskydd.

Hörselskydd

För denna maskin är det möjligt att de landsspecifika godkända bullernivåerna (personlig bedömningsnivå) överskrids. Därför måste ni eventuellt använda hörselskydd. Exakt värde finns i kapitlet *Tekniska data*.

Var särskilt försiktig och uppmärksam när du arbetar med hörselskydd, det blir svårare att uppfatta olika ljud, tex. skrik eller akustiska signaler.

Wacker Neuson rekommenderar att alltid använda hörselskydd.

3.4 Transport

Stänga av maskinen

Stäng av maskinen före transport och låt motorn svalna.

Styrstången i transportläge

Sätt styrstången i transportläget före transporten. Haka då fast styrstången i låsanordningen för styrstången.

Beakta bestämmelserna om transport av farligt gods

Beakta bestämmelserna om transport av farligt gods som gäller för transportmedlet och de nationella säkerhetsriktlinjerna.

Lyfta

Beakta följande anvisningar för lyftning av maskinen:

- Utse en erfaren person som kan dirigera lyftet.
- Det måste gå att se eller höra denna person.
- Använd endast lämpliga och kontrollerade lyftanordningar, fästdon och last-upptagningsanordningar med tillräcklig bärkraft.
- Använd endast de fästpunkter som anges i bruksanvisningen.
- Säkra maskinen tillförlitligt vid lyftanordningen.
- Se till att inga personer uppehåller sig i närheten av eller under maskinen.
- Klättra inte upp på maskinen.

Lasta

Lastramper måste vara bärkraftiga och stadiga.

Se till att personer inte utsätts för fara genom att maskinen välter, faller ned eller kanar, eller genom att maskindelar slås upp eller ner.

Ställ alla reglage och rörliga komponenter i transportläge.

Säkra maskinen mot att välta, falla ner eller glida iväg. Använd de fästpunkter som anges i bruksanvisningen.

Transportfordon

Använd endast lämpliga transportfordon med tillräcklig bärförmåga och lämpliga fästpunkter.

Transportera maskinen

Säkra maskinen på transportmedlet mot att välta, falla ner eller glida iväg.

Använd endast de fästpunkter som anges i bruksanvisningen.

Beakta även landsspecifika föreskrifter, standarder och direktiv.

Återidrifttagning

Montera och fäst före återidrifttagning maskin, maskindelar, tillbehör eller verktyg, som har demonterats för transport.

Följ bruksanvisningen.

3.5 Driftssäkerhet

Explosionsfarlig miljö

Använd aldrig maskinen på områden där det föreligger explosionsfara.

Arbetsomgivning

Gör dig väl förtrogen med arbetsomgivningarna före arbetets början. Till detta hör till exempel följande punkter:

- Hinder i arbets- och trafikområdet.
- Markens bärförmåga.
- Nödvändig säkring av byggarbetsplatsen särskilt mot offentligt trafikområde.
- Nödvändig säkring av väggar och tak.
- Möjligheter till hjälp vid olycksfall.

Säkerhet på arbetsområdet

När du arbetar med maskinen ska särskilt följande punkter beaktas:

- Elektriska ledningar eller rör i arbetsområdet.
- Gasledningar eller vattenledningar i arbetsområdet.

Ta maskinen i drift

Beakta säkerhets- och varningsanvisningarna på maskinerna och i bruksanvisningen.

Starta aldrig maskin som är i behov av underhåll eller reparation.

Starta maskinen enligt bruksanvisningen.

Stabilitet

Se alltid till att maskinen står stadigt och att den inte kan välta, falla ner eller glida/rulla iväg under hantering.

Avsedd manöverplats

Lämna inte den avsedda manöverplatsen när maskinen används.

Den avsedda manöverplatsen är bakom maskinens styrstång.

Lämna farozonen

Risk för skador när maskinen rör sig och på grund av utslungat material.

Säkerställ att andra personer håller ett säkerhetsavstånd på minst 2 m från maskinen.

Försiktighet för förliga delar

Håll undan händer, fötter och löst sittande kläder från rörliga eller roterande maskindelar. Risk för svåra skador genom indragning eller klämning.

Stänga av maskinen

Stäng av motorn vid följande situationer:

- Före pauser.
- Om du inte använder maskinen.

Ställ undan maskinen på ett säkert sätt, så att den inte kan välta, falla ner eller glida iväg.

Förvaringsplats

Förvara den kalla maskinen efter användning på en avspärrad, ren, frostskyddad och torr plats som inte är tillgänglig för barn.

Använd inte startspray

Brandrisk på grund av lättandlig startspray.

Använd inte startspray.

Startspray är lättandligt och kan orsaka feltändning och motorskador.

Vibrationsbelastning

Vid lång och intensiv användning av handhållna maskiner kan långtidsskador på grund av vibrationsbelastning inte helt uteslutas.

läkta gällande bestämmelser och direktiv för att minimera vibrationsbelastningarna.

Information om vibrationsbelastning i samband med maskinen finns i kapitlet *Tekniska data*.

3.6 Säkerhet vid arbete med vibratorplattor

Integrerad köranordning

Maskiner med integrerad köranordning får inte ställas upp eller förvaras på köranordningen. Köranordningen är endast avsedd för transport.

Kilremsskydd

Använd aldrig maskinen utan kilremsskydd!

Fritt åtkomliga kilremmar och remskivor är farliga och kan orsaka svåra skador, t.ex. genom indragning eller utslungade delar.

Fallrisk

Använd inte maskinen på ett sådant sätt att det föreligger fallrisk, t.ex. vid kanter, utsprång eller avsatser.

Markens bärförmåga

Tänk på att markens eller fundamentets bärförmåga kan reduceras kraftigt på grund av vibrationerna, detta gäller t.ex. i närheten av sluttningar.

Skydd mot klämskador

Styr maskinen så att du inte kan klämmas in mellan maskinen och ev. hinder. Titta alltid i maskinens körriktning!

Anvisningar om komprimering på sluttningar

Beakta följande punkter vid komprimering på motsvarande ytor (sluttningar, backar):

- Stå alltid högre upp än maskinen på sluttningar.
- Kör alltid nedifrån på uppførsbackar (stigningar som kan köras nedifrån utan problem kan även köras uppifrån utan problem).
- Stå inte i maskinens fallriktning. Risk för svåra skador på gund av att maskinen halkar eller välter.

Max. tillåtet snedläge får inte överskridas

- Överskrid inte max. tillåtet snedläge (se kapitel *Tekniska data*).
- Kör endast maskinen kortvarigt i max. tillåtet snedläge.

Om max. tillåtet snedläge överskrids leder det till att motorsmörjningen inte fungerar längre och detta orsakar i sin tur skador på viktiga motordelar.

Kontrollera vibrationernas effekt

Komprimeringsarbeten i närheten av byggnader kan leda till skador på byggnaderna. Därför måste eventuella effekter av vibrationer på byggnaderna i närheten undersökas innan arbetet påbörjas.

Ta speciell hänsyn till följande punkter vid bedömningen av vibrationernas effekt:

- De intilliggande byggnadernas svängningsförhållande, känslighet och egenfrekvens.
- Avståndet mellan byggnaderna och platsen där vibrationerna uppstår (= maskinens arbetsplats).
- Markens beskaffenhet.

Vid behov ska svängningshastigheten mätas.

Beakta gällande föreskrifter och regler, särskilt DIN 4150-3.

Markens bärförmåga måste vara tillräcklig för tillfört kompressionsarbete. Konsultera en expert (med tyngdpunkt markmekanik) i tveksamma fall.

Wacker Neuson övertar inget ansvar för eventuella skador på byggnader.

3.7 Säkerhet vid användning av förbränningsmotorer

Kontrollera om det finns några skador

Kontrollera minst en gång per arbetsskift den frånslogna motorn med avseende på otäthet och sprickor på bränsleledningen, tanken och tanklocket.

Använd inte maskinen om skador eller brister har upptäckts.

Undanröj omedelbart skador och brister.

Risker under användningen

Förbränningsmotorer medför risker speciellt vid körning och tankning.

Läs och följ alla säkerhetsanvisningar. Annars finns det risk för person- eller saksador!

Starta aldrig motorn i närheten av utspillt bränsle, eller på platser där det känns bränsleluk – explosionsrisk!

- Flytta bort maskinen från sådana ställen.
- Totka genast bort utspillt bränsle!

Ändra inte varvtalet

Det förinställda motorvarvtalet får inte ändras, det kan leda till motorskador.

Förhindra bränder

I den omedelbara omgivningen runt denna maskin är det förbjudet att röka och att medbringa öppen eld.

Se till att det inte samlas något avfall, som t.ex. papper, torra löv eller torrt gräs omkring ljuddämparen. Risk för antändning.

Försiktighetsåtgärder vid tankning

Följ följande säkerhetsrelevanta anvisningar vid tankning:

- Tank inte i närheten av öppen eld.
- Rökning förbjuden.
- Stäng av motorn och låt den svalna innan tankning.
- Tank i väl ventilerad omgivning.
- Använd bränslåtliga skyddshandskar och, om det finns stänkrisk, även skyddsglasögon och skyddsklädsel.
- Andas inte in bränslångor.
- Undvik hud- och ögonkontakt med bränsl.
- Använd alltid rena påfyllningsanordningar, t.ex. tratt, för tankning.
- Spill inte ut bränsle, särskilt inte på varma delar.
- Ta omgående bort utspillt bränsle.
- Använd rätt bränslsort.
- Blanda inte bränsl med andra vätskor.
- Fyll endast på tanken till max-markeringen. Fyll inte tanken helt om det inte finns någon max-markeringen.
- Stäng tanklocket ordentligt efter tankningen.

Användning i slutna utrymmen

I slutna eller delvis slutna utrymmen, t.ex. tunnlar, gruvschakt eller djupa gropar måste det finnas tillräckligt dimensionerade tillufts- och frånluftsanordningar, t.ex. en stark frånluftsfläkt.

Risk för förgiftning! Andas inte in avgaserna, de innehåller giftig kolmonoxid som kan orsaka medvetslöshet eller dödsfall.

Försiktighet för heta delar

Vidrör inte några heta delar som motorblock eller ljuddämpare under användning eller kort stund därefter. Dessa delar blir mycket heta och kan orsaka brännskador.

Stäng bränslekranen

Stäng bränslekranen när maskinen står stilla.

Rengöra motorn

Ta bort smuts från den kalla motorn.

Använd inte bränsle eller lösningsmedel vid rengöring. Explosionsrisk!

3.8 Säkerhet vid arbete med hydraulmaskiner

Hydraulolja

Hydraulolja är hälsofarlig.

Bär skyddsglasögon och skyddshandskar vid kontakt med hydraulolja.

Undvik direkt hudkontakt med hydraulolja. Avlägsna omedelbart hydraulolja från huden med tvål och vatten.

Se till att inte någon hydraulolja kan tränga in i ögonen eller i kroppen. Uppsök omedelbart läkare om du får hydraulolja i ögonen eller om hydraulolja tränger in i kroppen.

Ät och drick inte när du har kontakt med hydraulolja.

Håll rent. Föroreningar i hydrauloljan genom smuts eller vatten kan leda till för tidigt slitage och maskinen kan sluta fungera.

Avfallshantera avtappad och utspild hydraulolja i enlighet med gällande miljöskyddsbestämmelser.

3.9 Underhåll

Underhållsarbete

Skötsel och underhåll får endast utföras till den grad som de beskrivs i denna bruksanvisning. Allt annat arbete måste utföras av Wacker Neuson återförsäljaren.

Ytterligare information finns i kapitlet *Underhåll*.

Stänga av motorn

Innan skötsel och underhållsarbeten utförs ska motorn stängas av och svalna.
På bensinmotorer ska tändstiftshatten tas bort.

Frånkoppla batteriet

På maskiner med elstart ska batteriet frånkopplas innan några arbeten utförs på elektriska komponenter.

Använd endast batteri från Wacker Neuson

Byt endast ut ett defekt batteri mot ett batteri från Wacker Neuson, se kapitel *Tekniska data*.

Endast batteriet från Wacker Neuson är lämpligt för den höga vibrationsbelastningen.

Arbeten på batteriet

Följ alltid följande säkerhetsanvisningar vid arbeten på batteriet:

- Eld, gnistor och rökning är föbjudet vid hantering av batterier.
- Batterier innehåller frätande syra. Bär syrafasta skyddshandskar och skyddsglasögon vid kontakt med batterier.
- Undvik kortslutning på grund av felaktig anslutning eller förbikoppling med verktyg.
- Koppla först bort batteriets minuspol.
- Anslut först batteriets pluspol.
- Sätt fast polskydden när batteriet har anslutits igen.

Montera säkerhetsanordningar

Om det blir nödvändigt att demontera säkerhetsanordningar måste dessa genast monteras och kontrolleras efter underhållsarbetena.

Skruva alltid fast lossade skruvförband; beakta angivna åtdragningsmoment.

Säker hantering av driv- och förbrukningsmedel

Följ följande anvisningar vid hanteringen av driv- och förbrukningsmedel, t.ex. bränsle, olja, fett, kylmedel etc:

- Använd alltid personlig skyddsutrustning.
- Undvik hud- och ögonkontakt med driv- och förbrukningsmedel.
- Andas inte in och svälj inte driv- och förbrukningsmedel.
- Undvik särskilt kontakt med varma driv- och förbrukningsmedel. Skållningsrisk och risk för brännskador.
- Ta hand om avtappade och utspillda driv- och förbrukningsmedel i enlighet med gällande miljöskyddsbestämmelser.
- Om det läcker ut driv- eller förbrukningsmedel ur maskinen, får den inte längre användas. Kontakta genast Wacker Neuson återförsäljaren för reparation.



3.10 Etiketter med säkerhetsanvisningar och anvisningar



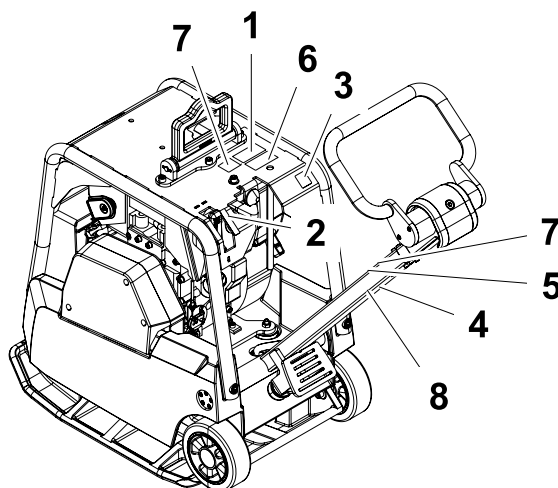

På maskinen finns etiketter som innehåller viktiga anvisningar och säkerhetsanvisningar.

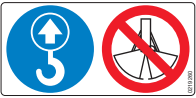
- Se till att alla etiketter är läsliga.
- Ersätt saknade eller oläsliga etiketter.

Etiketternas artikelnummer finns i reservdelskatalogen.



Pos.	Etikett	Beskrivning
1		Om maskinen faller kan det orsaka svåra skador, t.ex. klämskador. <ul style="list-style-type: none"> ▶ Använd endast centralupphängningen för att lyfta maskinen, använd endast kontrollerade lyftanordningar och fästdon (säkerhetslaskrokar). ▶ Lyft inte maskinen på centralupphängningen med skopa (grävsropa).
2		Start-stopp
3		Garanterad bullereffektsnivå.

Pos.	Etikett	Beskrivning
4		<p>Felaktig hantering kan leda till svåra motorskador.</p> <ul style="list-style-type: none"> ▶ När den integrerade hjulsatsen används ska motorn alltid vara avstängd. <p>När motorn är igång säkerställs inte motormörjningen i transportläget. Dessutom finns det risk för att olja läcker ut genom vevhusets öppning.</p>
5		<p>Om maskinen faller kan det orsaka svåra skador, t.ex. klämskador.</p> <ul style="list-style-type: none"> ▶ Använd inte styrbågen eller styrstängan för att lyfta maskinen.
6		<p>Använd en personlig skyddsutrustning för att undvika skador och hälsoskador:</p> <ul style="list-style-type: none"> ■ Hörselskydd. <p>Läs bruksanvisningen före idrifttagning.</p>
7	<p>US-maskiner</p> 	Varning.
8	<p>US-maskiner</p> 	Försiktig.

4 Leveransens omfattning

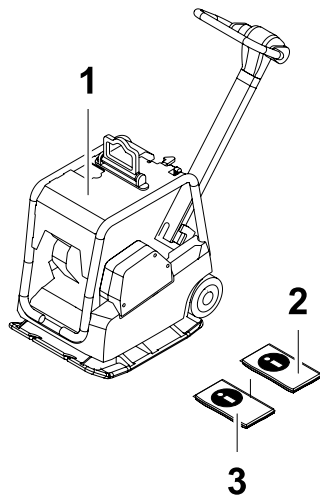

Pos.	Beteckning	Pos.	Beteckning
1	Maskin	3	Reservdelskatalog
2	Bruksanvisning		

Maskinen levereras färdigmonterad och är driftklar när den har packats upp.

I leveransen ingår:

- Maskin.
- Bruksanvisning.
- Reservdelskatalog.

5 Uppbyggnad och funktion

5.1 Användningsändamål

Använd endast maskinen på avsett vis, se kapitel Säkerhet, Avsedd användning.

5.2 Funktionsbeskrivning

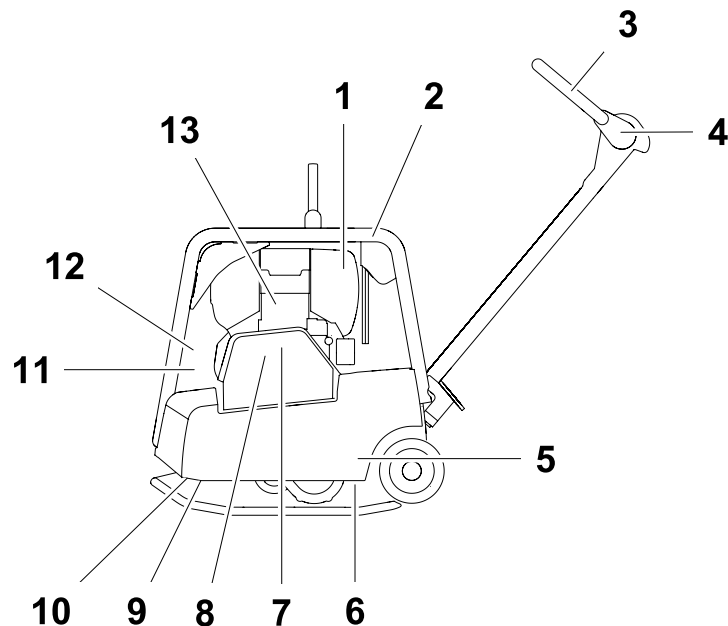

Pos.	Beteckning	Pos.	Beteckning
1	Lufffilter	8	Kilrem för vibrator
2	Gasreglage	9	Vibrator
3	Styrhandtag	10	Underdel
4	Styrstångshuvud	11	Batteri
5	Överdel	12	Startanordning
6	Gummibuffert	13	Drivmotor
7	Centrifugalkoppling		

Vibrationerna som krävs för komprimeringen skapas av vibratoren (9), som är fast förbunden med underdelen (10). Vibratoren (8) är konstruerad som central vibrator med riktade svängningar.

En sådan princip gör det möjligt att ändra svängningsriktningen genom att vrida excentervikterna (9). Därigenom blir en steglös övergång möjlig mellan vibration framåt, stillastående och bakåt.

Förloppet styrs hydrauliskt med styrhandtaget (3) på styrstångshuvudet (4).

Drivmotorn (13), som sitter på överdelen (5) driver vibratorn (9). Vridmomentet överförs friktionskopplat via centrifugalkopplingen (7) och vibratorns kilrem (8).

Vid lågt motorvarvtal avbryter centrifugalkopplingen (7) kraftflödet till vibratorn (9) och möjliggör därigenom att drivmotorn (13) på tomgång utan problem. Drivmotorns (13) varvtal kan varieras med gasreglaget (2).

Över - (5) och underdelen (10) förbinds med varandra genom 4 vibrationsabsorberande gummibuffertar (6). Den här dämpningen förhindrar att höga frekvenser överförs till överdelen (5). Drivmotorns (13) funktionsduglighet bibehålls därigenom trots hög komprimeringskapacitet.

Beroende på maskintyp har drivmotorn, förutom magnapullstart, även elstart.

Förbränningsluften sugas in via ett luftfilter. Luftfiltrets skick kan kontrolleras via luftfilter-underhållsindikatorn.

6 Komponenter och manöverdon

Maskin

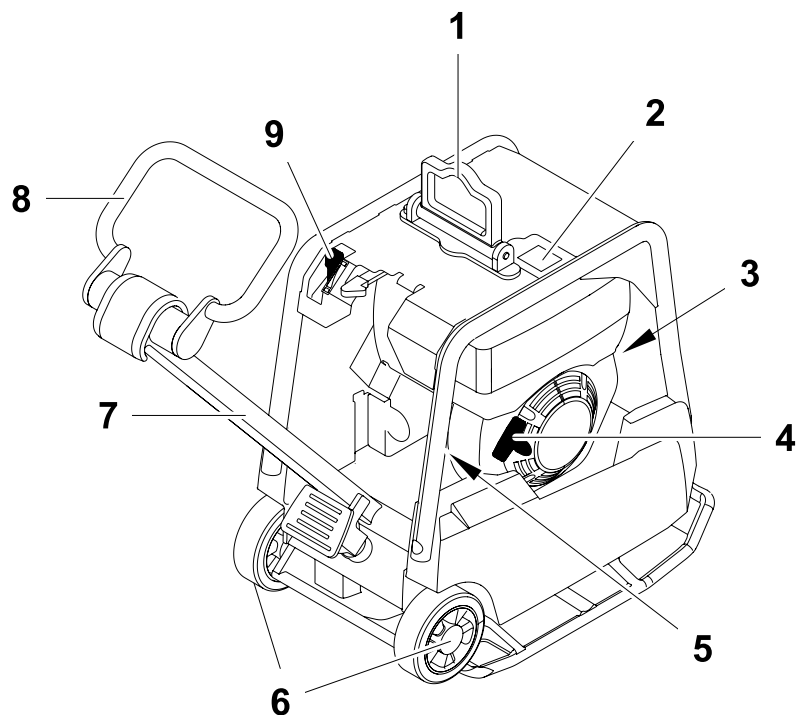

Pos.	Beteckning	Pos.	Beteckning
1	Centralupphängning	6	Integrerad köranordning
2	Bränsletank	7	Styrstång
3	Batteri	8	Styrhandtag
4	Magnapullstart	9	Gasreglage
5	Elstart		

Elstart (endast vissa maskinmodeller)

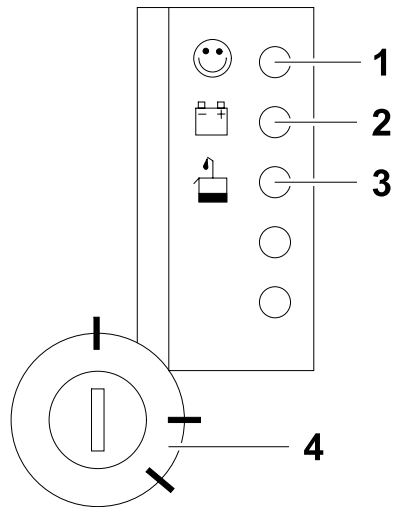

Pos.	Beteckning	Pos.	Beteckning
1	Kontrollampa "drift"	3	Kontrollampa för oljetryck
2	Laddningskontrollampa	4	Tändningslås

7 Transport



VARNING

Felaktig hantering kan leda till personskador eller svårare materiella skador.

- ▶ Läs och följ samtliga säkerhetsanvisningar i denna bruksanvisning, se kapitel *Säkerhetsanvisningar*.
-



VARNING

Risk för att falla ner.

Om maskinen faller kan det orsaka svåra skador, t.ex. klämskador.

- ▶ Använd endast lämpliga och kontrollerade lyftanordningar och fästdon (säkerhetslastkrokar) med tillräcklig bärkraft.
 - ▶ Använd endast centralupphängningen för att lyfta maskinen.
 - ▶ Säkra maskinen tillförlitligt vid lyftanordningen.
 - ▶ Lyft inte maskinen på centralupphängningen med skopa (grävskopa) eller gaffeltruck.
 - ▶ Använd inte bygeln för att lyfta maskinen.
 - ▶ Gå bort från farozonen när maskinen lyfts.
-



FARA

Brand- och explosionsfara orsakat av bränsle.

Läckande bränsle kan fatta eld och orsaka svåra brandskador.

- ▶ Lyft upp och transportera maskinen upprättstående.
-

7.1 Transportera maskinen

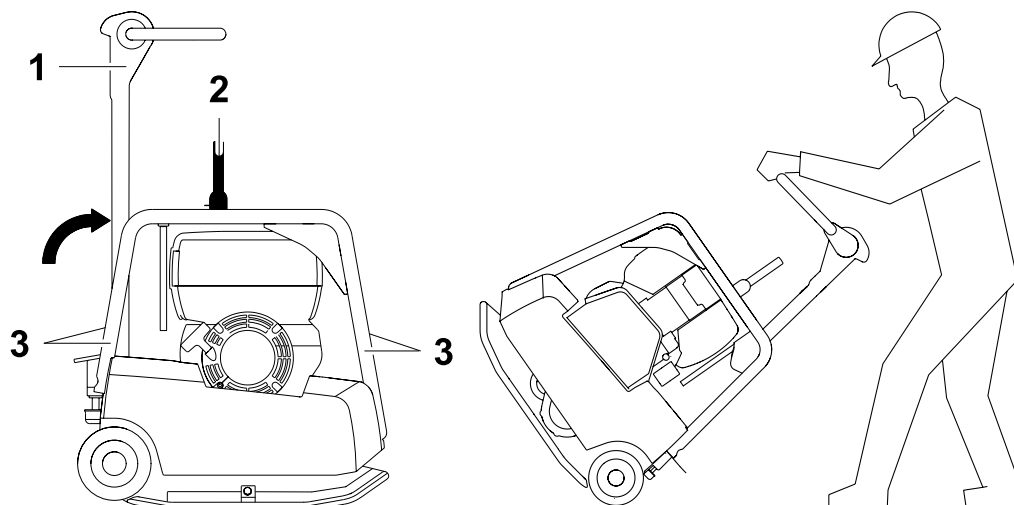

Pos.	Beteckning	Pos.	Beteckning
1	Styrstång	3	Fastsättningspunkter (skyddsram)
2	Centralupphängning (fästpunkt)		

1. Ställ upp maskinen rakt på en jämn yta.
2. Stäng av motorn.
3. Ställ styrstången vertikalt och haka fast den.
4. Fäst lämpliga fästdon på härför avsedd centralupphängning (2).
5. Lyft maskinen jämnt med lyftanordningen.
6. Sätt försiktigt ned maskinen i eller på ett lämpligt transportmedel.
7. Vid transport på ett fordons lastyta ska vibratorplattan surras fast på skyddsramen (3).

OBSERVERA

När motorn är igång säkerställs inte motorsmörjningen i transportläget. Det finns risk för allvarliga motorskador.

Dessutom finns det risk för att olja läcker ut genom vevhusets öppning.

- ▶ När det integrerade chassiet används ska motorn alltid vara avstängd.

8 Manövrering och användning



VARNING

Felaktig hantering kan leda till personskador eller svårare materiella skador.

- ▶ Läs och följ samtliga säkerhetsanvisningar i denna bruksanvisning, se kapitel *Säkerhetsanvisningar*.
-

8.1 Före idrifttagning

8.1.1 Kontroller före varje idrifttagning

Kontrollera följande punkter före start av motorn:

- Bränslenivå.
- Motoroljenivå.
- Luftfilter.
- Vattenavskiljare.
- Att bränsleledningarna är täta.
- Att de yttre skruvförbindningarna sitter fast.

8.2 Ta maskinen i drift

8.2.1 Starta motorn med magnapullstart

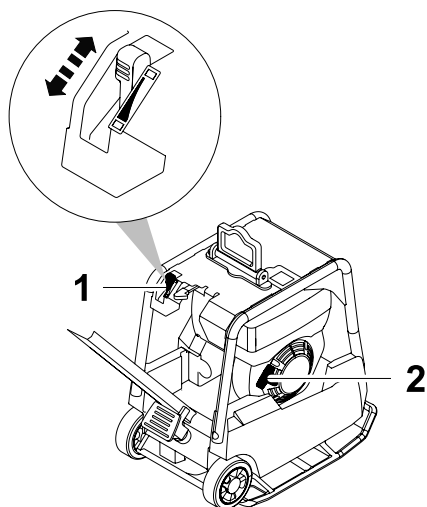

Pos.	Beteckning
1	Gasreglage
2	Magnapullstart

Anvisning: Starta motorn först när det är säkert att maskinen står stabilt.

1. Ställ gasreglaget i position 1.
2. Dra långsamt i startsnöret till magnapullstarten tills det känns en tydlig kompression.
3. Låt snöret lindas upp igen från den här kompressionpunkten.
4. Starta nu genom att låta motorn accelerera jämnt via snöret (inte ryckartigt som vid bensinmotorer). Använd hela snörets längd.

8.2.2 Starta motorn med elstart

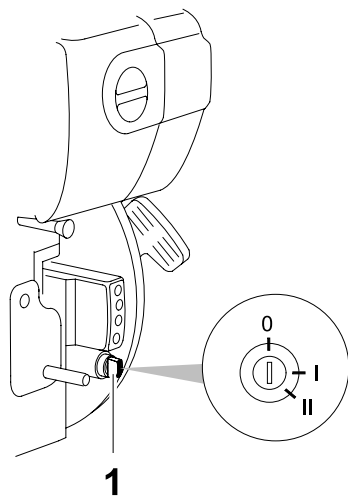

Pos.	Beteckning
1	Tändningslås

1. Ställ gasreglaget i position 1.
2. Stick in nyckeln i tändningslåset.
3. Vrid nyckeln till position II och släpp den när motorn har startat.

Anvisning: Avbryt startförsöket efter högst 15 sekunder.

Anvisning: Dra inte ut nyckeln och ställ den inte på position 0 när motorn har startat, då laddas inte batteriet upp.

8.3 Drift av maskinen

8.3.1 Fram- och bakåtkörning

- ▶ Tryck styrhandtaget mot körriktningen.

Anvisning: Fram- resp. backhastigheten kan varieras steglöst.

8.3.2 Komprimering på sluttningar

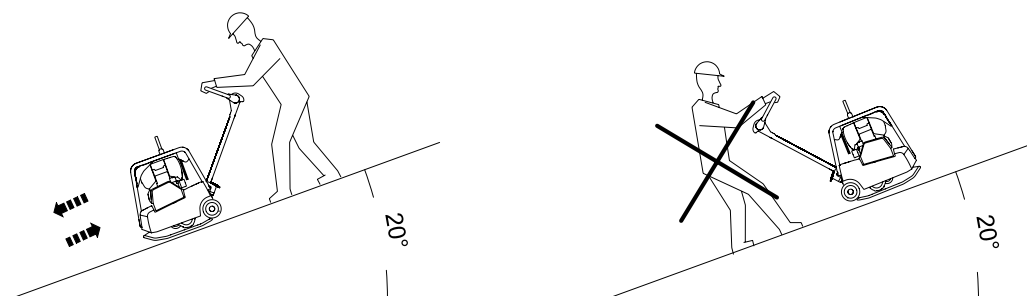

Anvisningar om komprimering på sluttningar

Beakta följande punkter vid komprimering på motsvarande ytor (sluttningar, backar):

- Stå alltid högre upp än maskinen på sluttningar.
- Kör alltid nedifrån på uppførsbackar (stigningar som kan köras nedifrån utan problem kan även köras uppifrån utan problem).
- Stå inte i maskinens fallriktning.

Max. tillåtet snedläge får inte överskridas

- Överskrid inte max. tillåtet snedläge (se kapitel *Tekniska data*).
- Kör endast maskinen kortvarigt i max. tillåtet snedläge.

Om max. tillåtet snedläge överskrids leder det till att motorsmörjningen inte fungerar längre och detta orsakar i sin tur skador på viktiga motordelar.

8.4 Ta maskinen ur drift

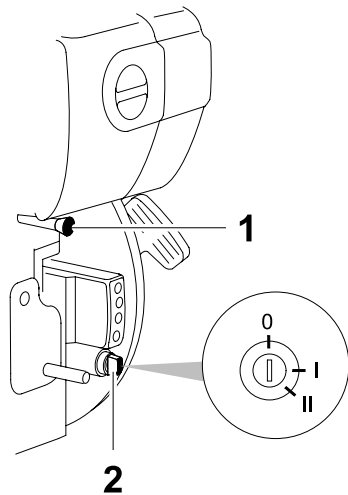

Pos.	Beteckning
1	Från-brytare
2	Tändningslås

Stänga av motorn

1. Ställ gasreglaget i position 0.
 2. Tryck på från-brytaren.
- Endast för maskiner med elstart:
3. Vrid nyckeln till position 0.
 4. Dra vid behov ut nyckeln.

Anvisning: För att förhindra att batteriet urladdas ska nyckeln vridas till position 0 eller dras ut.

9 Underhåll



VARNING

Felaktig hantering kan leda till personskador eller svårare materiella skador.

- ▶ Läs och följ samtliga säkerhetsanvisningar i denna bruksanvisning, se kapitel *Säkerhetsanvisningar*.
-



VARNING

Skaderisk genom okontrollerad start av maskinen och rörliga delar.

- ▶ Utför endast underhållsarbete när motorn är frånslagen.
-



VARNING

Förgiftningsfara på grund av avgaser.

Avgaser innehåller giftig kolmonoxid, som orsaka medvetslöshet eller dödsfall.

- ▶ Utför endast underhållsarbete när motorn är frånslagen.
-

9.1 Underhållsschema

9.1.1 Underhållsarbeten som utförs en gång efter den första idrifttagningen

Anvisning: Följande underhållsarbeten måste endast utföras efter den första idrifttagningen enligt nedanstående intervall.

Underhållsarbete	Efter de första 25 h
Byta motorolja.	■
Kontrollera ventilspelet, ställa in 0,10 mm när motorn är kall. *	■

* Låt servicetekniker från er Wacker Neuson återförsäljare utföra arbetet.

9.1.2 Dagligt underhållsarbete

Underhållsarbete	Dagligen före drift	Dagligen efter drift
Kontrollera insugningsområdet för förbrännings- och kyl-luft.	■	
Kontrollera motorns oljenivå.	■	
Kontrollera vattenavskiljaren.	■	
Kontrollera bränsletanken: - Nivå. - Täthet. - Att ledningarna är täta. - Kontrollera att tanklocket är tätt - byt vid behov.	■	
Kontrollera luftfilter-underhållsindikatorn när motorn är igång. Rengör eller, vid behov, byt filterinsats.	■	
Kontrollera att gasreglaget är lätt att manövrera.	■	
Rengör maskinen.		■

9.1.3 Underhållsarbeten med regelbunden intervall

Underhållsarbete	Varje månad	Var 150:e h	Var 250:e h	Var 500:e h	Var 1000:e h
Kontrollera vibratoroljan - fyll på vid behov.	■				
Kontrollera hydrauloljan - fyll på vid behov.	■				
Kontrollera kilremmens spänning - spänn vid behov.	■				
Kontrollera att fästskruvarna är ordentligt åtdragna: Skyddsram. Centralupphängning.	■				
Kontrollera vibratoroljan - fyll på vid behov.		■			
Byta motorolja.			■		
Byta vibratorolja. *			■		
Kontrollera att fästskruvarna är ordentligt åtdragna: Drivmotor. *			■		
Kontrollera ventilspelet, ställa in 0,10 mm när motorn är kall. *			■		
Byta bränslefilter. *				■	
Byta luftfilter.				■	
Rengöra oljefilter. *					■

* Låt servicetekniker från er Wacker Neuson återförsäljare utföra arbetet.

9.2 Underhållsarbete

9.2.1 Rengöra maskinen



VARNING

Brand- och explosionsrisk vid användning av felaktiga rengöringsmedel.

- ▶ Rengör inte delar med bensin eller andra lösningsmedel.
-

- ▶ Maskinen ska rengöras med vatten efter varje användning. Högtryckstvätt eller kemikalier får inte användas.

9.2.2 Kontrollera luftfilter-underhållsindikatorn

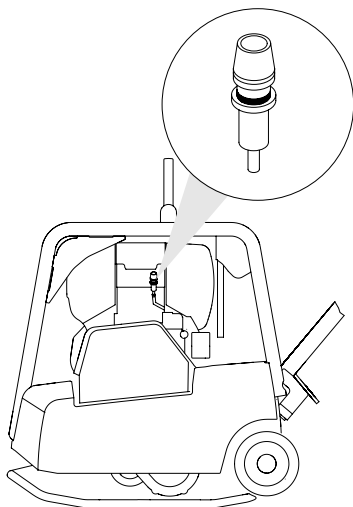

- ▶ Kör motorn kortvarigt på högsta varvtal. Om gummibälgen drar ihop sig och det gröna fältet "2" täcks över ska luftfilteranläggningen underhållas. Kontrollera, under dammiga förhållanden, gummibälgen flera gånger om dagen.

9.2.3 Rengöra luftfiltret

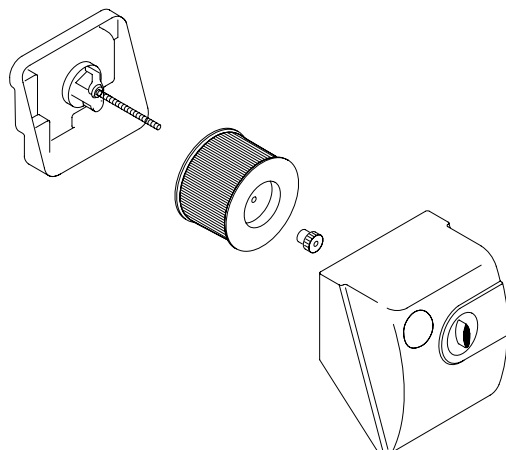

Anvisning: Om motorn börjar ryka samtidigt som motoreffekten sjunker tyder det på att filtret är tilltäppt.

1. Ställ upp maskinen rakt på en jämn yta.
2. Stäng av motorn.
3. Dra ut och rengör patronen. Knacka för detta lätt på patronen så att dammet kommer ut ur papperslementet.
4. Använd inte tryckluft för att rengöra filterhuset. Rengör det för hand med en ren trasa! Se till att smutsen som finns i filterhuset inte kommer in i motorns insugningsöppning.

9.2.4 Kontrollera vattenavskiljaren

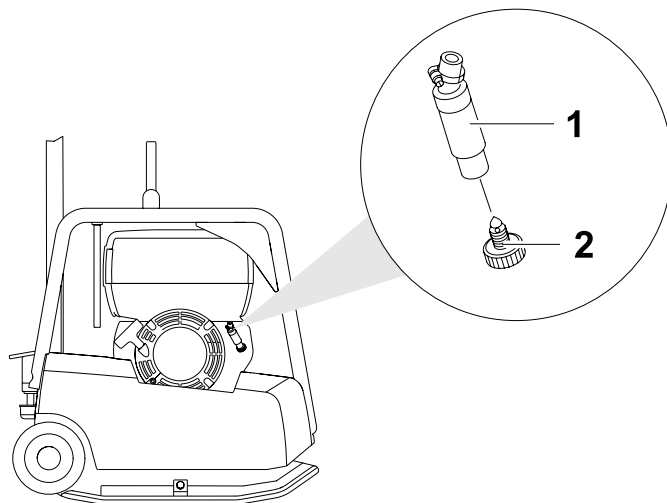

Pos.	Beteckning
1	Synglas
2	Tömningsplugg

1. Ställ upp maskinen rakt på en jämn yta.
2. Stäng av motorn.
3. Kontrollera om det finns vatten i vattenavskiljarens synglas.
4. Skruva vid behov ut tömningspluggen och töm ut vattnet i en uppsamlingsbehållare.
Skruva fast tömningspluggen igen när det kommer ut bränsle istället för vatten.

Anvisning: Ta hand om avtappat vatten i enlighet med gällande miljöskyddsbestämmelser.

9.2.5 Kontrollera motorns oljenivå

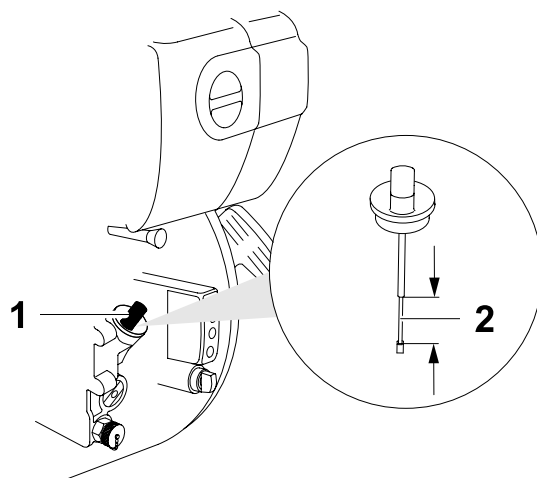

Pos.	Beteckning
1	Oljesticka
2	Markering

1. Ställ upp maskinen rakt på en jämn yta.
2. Stäng av motorn.
3. Ta bort smuts i området kring oljestickan.
4. Skruva ur oljestickan och torka av den med en ren, luddfri trasa.
5. Skruva åter i oljestickan helt och skruva på nytt ur den.
6. Kontrollera: Motoroljenivån måste ligga mellan den nedre och den övre markeringen.
7. Fyll vid behov på ny motorolja genom öppningen tills att nivån når upp till den övre markeringen på oljestickan (typ av olja, se kapitlet *Tekniska data*).
8. Skruva i oljestickan och dra åt den för hand.

9.2.6 Byta motorolja

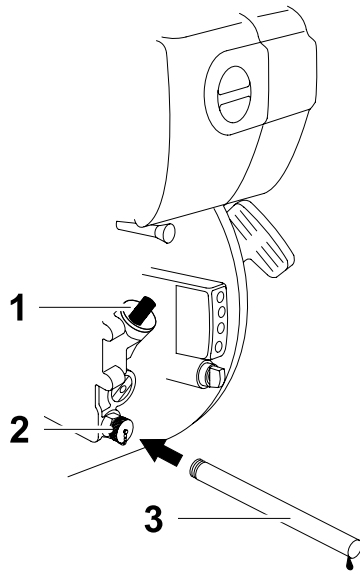

Pos.	Beteckning	Pos.	Beteckning
1	Oljesticka	3	Oljeavtappningsslang
2	Oljebytesventil		

Anvisning: Arbetsytan ska vara täckt med en vattentät folie som skyddar marken (miljöskydd).

Anvisning: Tappa ut oljan när motorn är varm; på så sätt säkerställs snabb och fullständig tömning.

1. Ställ upp maskinen rakt på en jämn yta.
2. Låt motorn svalna till handvarm temperatur, antingen genom att kyla den eller låta den köra varm.
3. Stäng av motorn.
4. Skruva ut och ta bort oljestickan.
5. Skruva fast oljeavtappningsslangen på oljebytesventilen.
Samla upp oljan i en lämplig behållare och ta hand om den.
6. Fyll på olja i påfyllningsstutsen och kontrollera oljenivån.
Oljemängd och oljespecifikation, se kapitel *Tekniska data*.
7. Skruva loss oljeavtappningsslangen och skruva fast oljebytesventilen.
8. Skruva i oljestickan och dra åt den för hand.

Anvisning: Avfallshantera den gamla oljan i enlighet med gällande föreskrifter.

9.2.7 Kontrollera hydrauloljenivån/fylla på hydraulolja

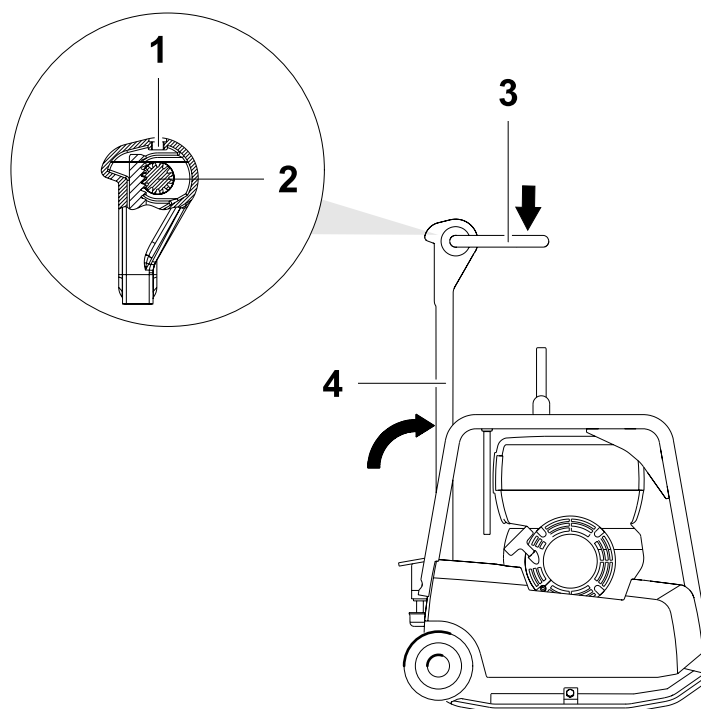

Pos.	Beteckning	Pos.	Beteckning
1	Påfyllningshål	3	Styrhandtag
2	Kugghjul	4	Styrstång

1. Ställ upp maskinen rakt på en jämn yta.
2. Stäng av motorn.
3. Låt maskinen svalna.
4. Ställ styrstången vertikalt och haka fast den.
5. Tryck styrhandtaget mot framåtriktningen.
6. Ta bort smuts i området kring påfyllningshålet.
7. Kontrollera: Oljenivån måste vara vid kugghjulets ovkant.
8. Öppna påfyllningshålet.
9. Fyll vid behov på ny hydraulolja genom påfyllningshålet upp till ovankanten av kugghjulet.
Oljespecifikation, se kapitel *Tekniska data*.
10. Stäng påfyllningshålet och dra åt.

Anvisning: Hydraulstyrningen är självluftande.

9.2.8 Kontrollera vibratorns oljenivå

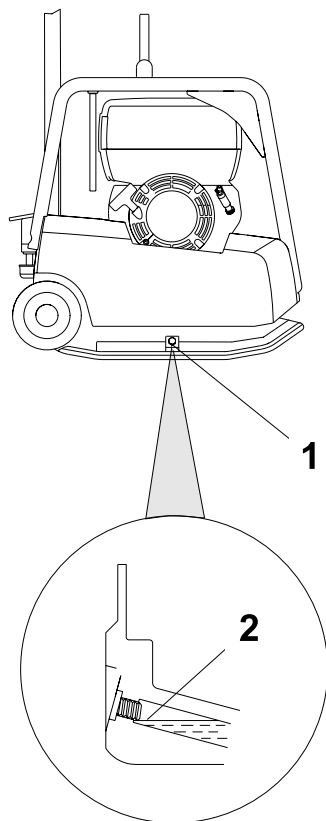

Pos.	Beteckning
1	Påfyllningshål
2	Gångans början

1. Ställ upp maskinen rakt på en jämn yta.
2. Stäng av motorn.
3. Låt maskinen svalna.
4. Ta bort smuts i området kring påfyllningshålet.



VARNING

Het vibratorolja kan rinna ut och orsaka skållskador.

- ▶ Öppna inte skruvpluggen på vibratorn så länge vibratoroljan är het.
- ▶ Låt maskinen svalna.

5. Öppna påfyllningshålet.
6. Kontrollera: Oljenivån måste nå upp till starten av påfyllningshållets gängor.
7. Fyll vid behov på vibratorolja genom påfyllningshålet.

8. Stäng påfyllningshålet och dra åt med momentnyckel med 100 Nm.

9.2.9 Spänna vibratorkilremmen

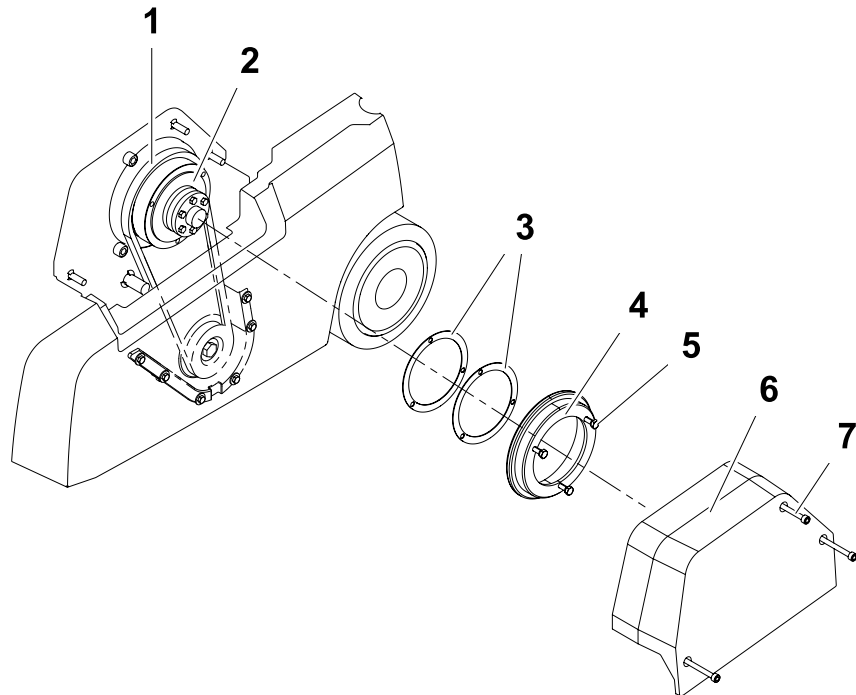

Pos.	Beteckning	Pos.	Beteckning
1	Kilrem	5	Skruv (3 styck)
2	Motorkilremsskiva	6	Kilremsskydd
3	Skiva	7	Skruv (3 styck)
4	Skivhalva, kilrem		

1. Ställ upp maskinen rakt på en jämn yta.
2. Stäng av motorn.
3. Låt maskinen svalna.
4. Ta av kilremsskyddet.
5. Lossa skruvarna på motorkilremsskivan och ta bort den yttre skivhalvan.
6. Ta ut erforderligt antal mellanskivor (i regel räcker det att ta ut en skiva).
7. Montera de borttagna mellanskivorna på skivhalvornas utsidor.
8. Fixera skivhalvorna och skruva fast dem med 3 skruvar runt om med 10 Nm.
Anvisning: Vrid därvid skivhalvorna för att undvika att kilremmen kläms fast.
9. Montera kilremsskyddet. Dra åt skruvarna med momentnyckel med 10 Nm.
10. Låt maskinen gå en kort stund.
11. Dra vid behov åt skruvarna.

10 Störningar

Om maskinen inte fungerar, finner du möjliga störningar, orsaker och åtgärder i följande tabell.

Kontakta din Wacker Neuson återförsäljare om störningar uppstår som du inte själv kan eller får avhjälpa.

Störning	Orsak	Åtgärd
Bakåthastighet för låg.	För lite hydraulolja i styrstångshuvudet.	Fyll på hydraulolja.
Framåthastighet för låg.	För mycket hydraulolja i styrstångshuvudet.	Justera oljenivån enligt markeringen.
Ingen framåtdrivning.	Mekanisk störning.	Reparera maskinen. *
Läckage av hydraulolja.	Otäteter, hydraulslang defekt.	Reparera maskinen. *
Motorn startar inte.	Gasreglaget i position 0.	Ställ gasreglaget i position 1.
	Inget bränsle i insprutningspumpen.	Fyll på bränsle. Kontrollera hela bränsleförsörjningen. Kontrollera tilledningen till motorn och bränslefiltret. *
	Felaktigt ventilspel.	Kontrollera och justera vid behov ventilspelet. *
	Ventil sliten.	Reparera maskinen. *
	Slitage på cylinder och/eller kolring.	
	Insprutningsmunstycke fungerar inte.	
Ingen vibration när motorn är igång.	Kilrem sliten.	Byt kilrem.
	Kopplingsbelägg slitet.	Byt kopplingsbelägg. *
Laddningskontrolllampan slocknar inte.	Generator defekt.	Reparera maskinen. *
	Regulator defekt.	
Kontrolllampan för olja slocknar inte.	För låg motoroljenivå.	Fyll på motorolja.

* Låt servicetekniker från er Wacker Neuson återförsäljare utföra arbetet.

10.1 Starthjälp



VARNING

Explosionsrisk på grund av knallgas.

Risk för skador på grund av utsprutande syra.

- ▶ Bär skyddsglasögon och syrafasta skyddshandskar.
- ▶ Det externa batteriet och maskinens batteri måste ha samma spänning (12 V).
- ▶ Undvik kortslutning på grund av förväxling av polerna (plus till plus, minus till minus).
- ▶ Följ ordningsföljden vid anslutning av startkabeln.

Anvisning: Använd endast isolerade startkablar med en kabelarea på minst 16 mm².

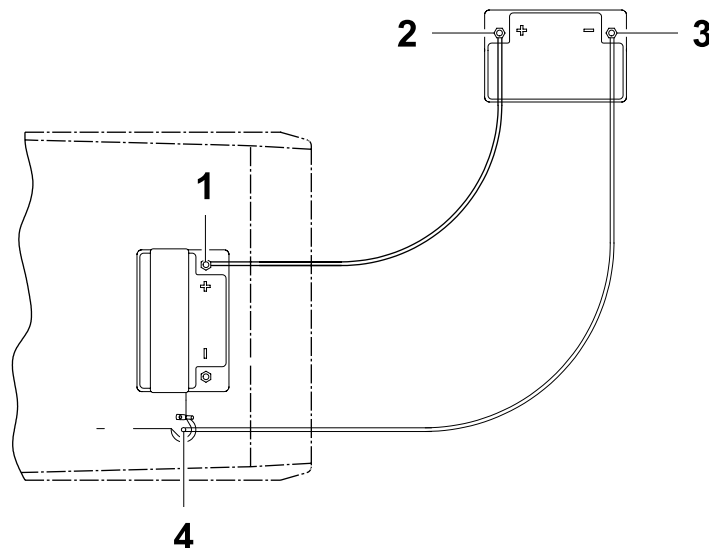

Beakta följande ordningsföljd vid anslutningen för starthjälp från ett externt batteri:

1. Anslut, med en klämtång, den röda startkabeln till pluspolen (1) på det urladdade batteriet.
2. Anslut den röda startkabelns andra klämtång till pluspolen (2) på det externa batteriet.
3. Anslut, med en klämtång, den svarta startkabeln till minuspolen (3) på det externa batteriet.
4. Anslut den svarta startkabelns andra klämtång till maskinens jord (4), t.ex. på motorhållaren.

5. Starta motorn (max. 15 sekunder) åt låt den gå.
6. Koppla bort det externa batteriet i omvänd ordningsföljd; koppla först bort den svarta startkabeln sedan den röda.

11 Avfallshantering

11.1 Avfallshantering av batterier

För kunder i EU-länder

Maskinen innehåller ett eller flera batterier eller ackumulatörer (kallas i det följande för batteriet). Detta batteri berörs av det europeiska batteridirektivet 2006/66/EG om använda batterier och ackumulatörer samt motsvarande nationella lagar. Batteridirektivet ger en gemensam ram för hela EU angående hantering av batterier.



Batteriet är märkt med symbolen till vänster som visar en överstruken soptunna. Under denna symbol finns dessutom beteckningar som anger vilka farliga ämnen som ingår: "Pb" för bly, "Cd" för kadmium och "Hg" för kvicksilver.

Batterier får inte kastas i det normala hushållsavfallet. Du som slutanvändare får endast lämna in batterier till tillverkaren, detaljhandeln eller till speciella återvinningsstationer (återlämningskyldighet enligt lag). Återlämningen är avgiftsfri. Detaljhandel och tillverkare är skyldiga att ta emot dessa batterier och återvinna dem på rätt sätt eller avfallshandera dem som riskavfall (återlämningskyldighet enligt lag). Batterier som köpts hos oss kan lämnas tillbaka avgiftsfritt efter användningen. Om du inte kan lämna batterierna direkt till någon av våra återförsäljare måste de skickas till oss (tänk på att frankera rätt). Observera även eventuell information i köpeavtalet eller i återförsäljarens allmänna försäljningsvillkor.

Rätt avfallshantering av batteriet bidrar till att minska de negativa inverkningarna på människor och miljö, gör att skadliga ämnen kan tas om hand på rätt sätt och att värdefulla material kan återvinnas.

För kunder i andra länder

Maskinen innehåller ett eller flera batterier eller ackumulatörer (kallas i det följande för batteriet). Rätt avfallshantering av batteriet bidrar till att minska de negativa inverkningarna på människor och miljö, gör att skadliga ämnen kan tas om hand på rätt sätt och att värdefulla material kan återvinnas. Därför rekommenderar vi att batteriet inte kastas i det normala hushållsavfallet utan i sorterad insamling med hänsyn till miljön. Det kan även finnas nationella lagar som föreskriver separat avfallshantering av batterier. Se till att batteriet lämnas till avfallshantering enligt de bestämmelser som gäller i ditt land.

12 Tillbehör

Det finns ett omfattande tillbehörsprogram till maskinen.

På Internet, på sidan www.wackerneuson.com finns ytterligare information om de enskilda tillbehörsartiklarna.

13 Tekniska data

Maskin

Beteckning	Enhet	DPU 2540H	DPU 2550H	DPU 2560H	DPU 2560Hts
Artikel-nr		0610035	0610036	0610037	0610038
Längd x bredd x höjd (styrstång i transportläget)	mm	733 x 400 x 1170	733 x 500 x 1170	733 x 600 x 1170	
Tjänstevikt	kg	160	166	171	
Framåt- och bakåtdrivning	m/min	21	20	19	23
Yteffekt	m ² /h	504	600	684	828
Max tillåtet snedläge	°	25			
Bullertrycksnivå L _{pA} vid manöverplatsen	dB(A)	94			
Totalt vibrationsvärde vid acceleration ahv*	m/s ²	3,1			3,2
Mätosäkerheten av det to- tala vibrationsvärdet vid acceleration ahv	m/s ²	1,0			

* Fastställt enligt DIN EN ISO 5349.

Beteckning	Enhet	DPU 3050H	DPU 3050He	DPU 3060H	DPU 3060Hts
Artikel-nr		0610039, 5100000310	0610298	0610040	0610042
Längd x bredd x höjd (styrstång i transportläget)	mm	733 x 500 x 1170		733 x 600 x 1170	
Tjänstevikt	kg	181	206	190	
Framåt- och bakåtdrivning	m/min	21		19	23
Yteffekt	m ² /h	630		684	828
Max tillåtet snedläge	°	25			
Bullertrycksnivå L _{pA} vid manöverplatsen	dB(A)	95			
Totalt vibrationsvärde vid acceleration ahv*	m/s ²	3,6	3,2		3,3
Mätosäkerheten av det to- tala vibrationsvärdet vid acceleration ahv	m/s ²	1,0			

* Fastställt enligt DIN EN ISO 5349.

Beteckning	Enhet	DPU 3060Hets	DPU 3070H
Artikel-nr		0610302	0610041
Längd x bredd x höjd (styrstång i transportläget)	mm	733 x 600 x 1170	733 x 700 x 1170
Tjänstevikt	kg	215	195
Framåt- och bakåtdrivning	m/min	23	18
Yteffekt	m ² /h	828	756
Max tillåtet snedläge	°	25	
Bullertrycksnivå L _{pA} vid manöverplatsen	dB(A)	95	
Totalt vibrationsvärde vid acceleration ahv*	m/s ²	3,2	3,2
Mätosäkerheten av det to- tala vibrationsvärdet vid acceleration ahv	m/s ²	1,0	

* Fastställt enligt DIN EN ISO 5349.

13 Tekniska data

Beteckning	Enhet	DPU 3750Hts	DPU 3750Hets	DPU 3760Hts	DPU 3760Hets
Artikel-nr		0610321, 5100000311	0610322	0610358	0610359
Längd x bredd x höjd (styrstäng i transportläget)	mm	733 x 500 x 1170		733 x 600 x 1170	
Tjänstevikt	kg	247	265	256	274
Framåt- och bakåtdrivning	m/min	27		26	
Yteffekt	m ² /h	810		936	
Max tillåtet snedläge	°	25			
Bullertrycksnivå L _{pA} vid manöverplatsen	dB(A)	95			
Totalt vibrationsvärde vid acceleration ahv*	m/s ²	2,4			
Mätosäkerheten av det to- tala vibrationsvärdet vid acceleration ahv	m/s ²	1,0			

* Fastställt enligt DIN EN ISO 5349.

Drivmotor

Beteckning	Enhet	DPU 25..	DPU 30..	DPU 37..
Tillverkare		HATZ		
Typ		1B20	1B30	
Slagvolym	cm ³	243	347	
Märkeffekt*	kW	3,1	4,2	
Arbetsseffekt	kW	1,5	1,9	1,7
Arbetsvarvtal	min ⁻¹	2800		
Bränsletyp		Diesel enligt DIN EN 590		
Bränsleförbrukning	l/h	0,4	0,6	
Tankvolym	l	3,0	5,0	
Oljespecifikation		Fuchs Titan Unic 10W40 MC (SAE 10W40)		
Oljemängd	l	0,9	1,1	

* Motsvarar installerad nyttoeffekt enligt riktlinje 2000/14/EG.

Vibrator

Beteckning	Enhet	DPU 25..	DPU 30..	DPU 37..
Svängningar	min ⁻¹ (Hz)	5400 (90)		
Centrifugalkraft	kN	25	30	37
Oljespecifikation		Fuchs Titan Unic 10W40 MC (SAE 10W40)		
Oljemängd	l	0,6		

Hydraulik

Beteckning	Enhet	DPU 25..	DPU 30..	DPU 37..
Oljespecifikation		Fuchs Renolin MR 520		
Oljemängd	l	0,4		

Elsystem

Beteckning	Enhet	DPU 3050He, DPU 3060Hets, DPU 3750Hets, DPU 3760Hets
Batterityp		Wacker Neuson specialbatteri för vibrationsplattor, 12 V-18 Ah, underhållsfritt



EG-försäkran om överensstämmelse

Tillverkare

Wacker Neuson Produktion GmbH & Co. KG, Preußenstraße 41, 80809 München

Produkt

Produkt	DPU 25..	DPU 30..	DPU 37..
Produkttyp	Vibratorplatta		
Produktfunktion	Komprimering av jord		
Artikelnummer	0610035, 0610036, 0610037, 0610038	0610039, 0610298, 0610040, 0610041, 0610302, 0610042	0610321, 0610322, 0610358, 0610359
Installerad nyttoeffekt	3,4 kW	3,4 kW	3,4 kW
Uppmätt bullereffektsnivå	104 dB(A)	104 dB(A)	104 dB(A)
Garanterad bullereffektsnivå	108 dB(A)	108 dB(A)	108 dB(A)

Konformitetsbedömningsmetod

Enligt 2000/14/EG, bilaga VIII, 2005/88/EG.

Anmält organ

VDE Prüf- und Zertifizierungsinstitut GmbH, Merianstraße 28, 63069 Offenbach/Main

Direktiv och standarder

Härmed intygar vi att denna produkt överensstämmer med tillämpliga bestämmelser och krav i följande direktiv och standarder:

2006/42/EG, 2000/14/EG, 2005/88/EG

Befullmäktigad för tekniska underlag

Axel Häret,

Wacker Neuson Produktion GmbH & Co. KG, Preußenstraße 41, 80809 München

München, 01.08.2011

Dr. Michael Fischer
Verkställande direktör för teknologi och innovation

