

HILTI

TE 30/TE 30-AVR/ TE 30-C-AVR/ TE 30-M-AVR

Bedienungsanleitung	de
Operating instructions	en
Mode d'emploi	fr
Istruzioni d'uso	it
Manual de instrucciones	es
Manual de instruções	pt
Gebruiksaanwijzing	nl
Brugsanvisning	da
Bruksanvisning	sv
Bruksanvisning	no
Käyttöohje	fi
Οδηγίες χρήσεως	el
Lietošanas pamācība	lv
Instrukcija	lt
Kasutusjuhend	et

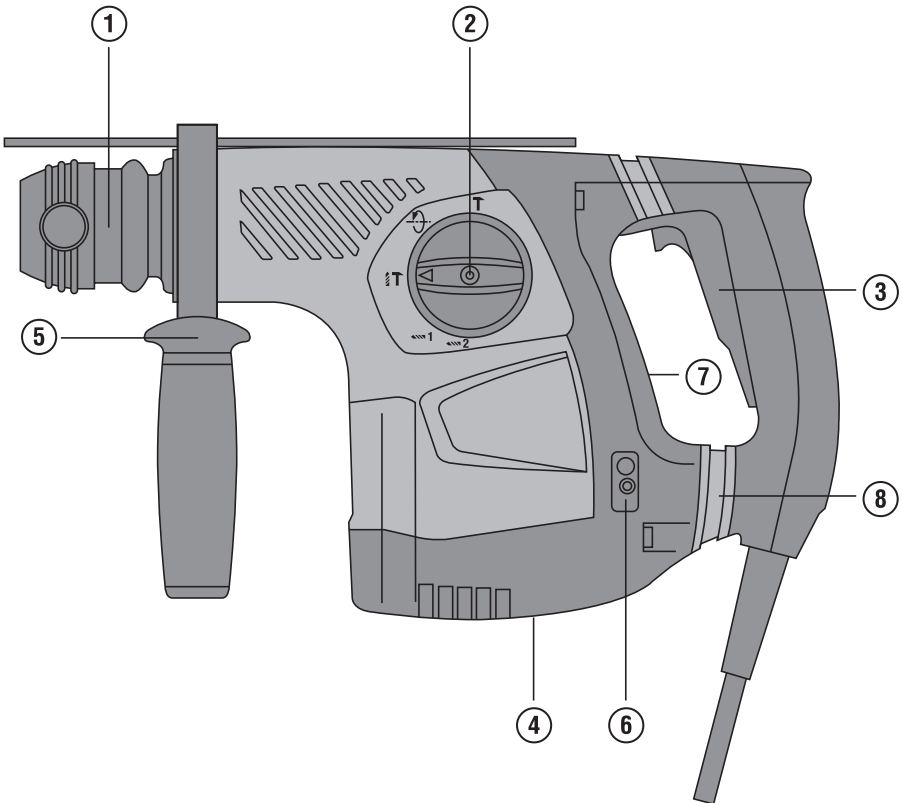



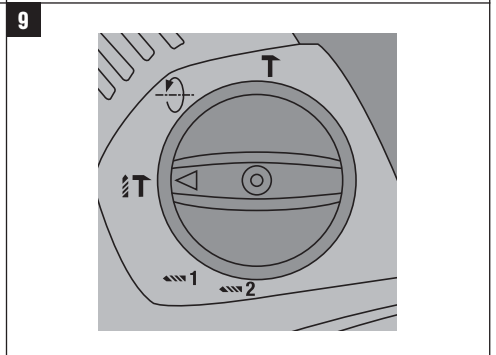
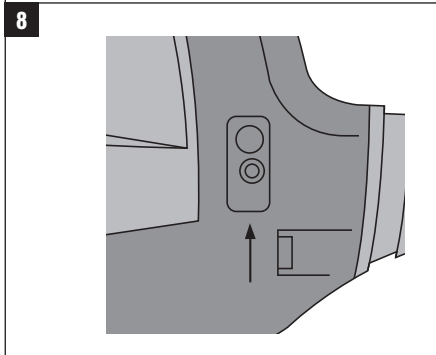
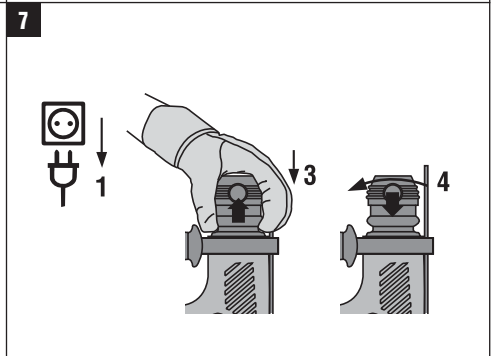
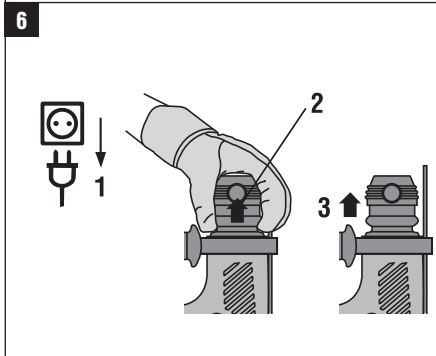
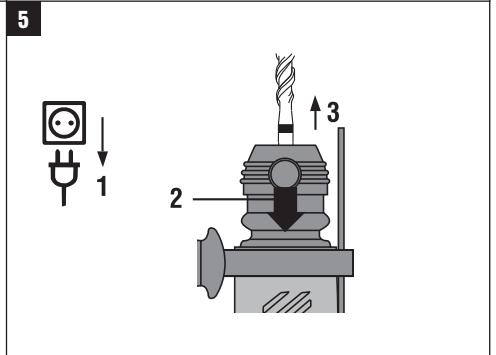
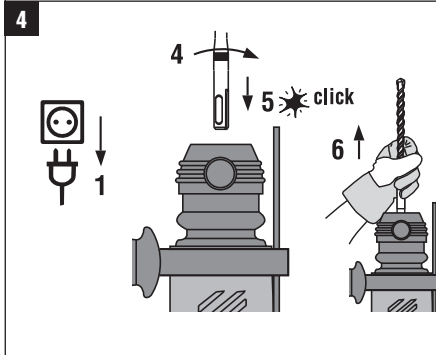
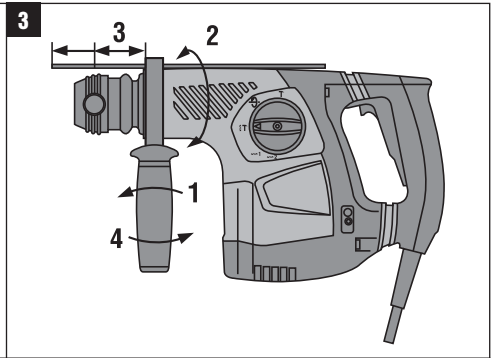
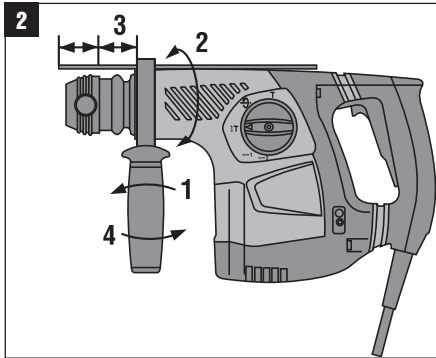

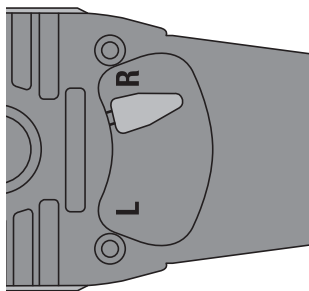

TE 30 / TE 30-AVR / TE 30-C-AVR / TE 30-M-AVR borrhammare

Läs noga igenom bruksanvisningen innan du använder verktyget.

Förvara alltid bruksanvisningen tillsammans med verktyget.

Lämna aldrig ifrån dig verktyget till andra personer utan att även ge dem bruksanvisningen.

Innehållsförteckning	Sidan
1 Allmän information	110
2 Beskrivning	111
3 Verktyg, Tillbehör	113
4 Teknisk information	114
5 Säkerhetsföreskrifter	115
6 Före start	117
7 Drift	118
8 Skötsel och underhåll	119
9 Felsökning	120
10 Avfallshantering	120
11 Tillverkarens garanti	121
12 Försäkran om EU-konformitet (original)	121

1 Siffrorna hänvisar till olika bilder. Bilderna som hör till texten hittar du på det utvikbara omslaget. Ha alltid detta uppslaget vid genomgång av bruksanvisningen.

I texten till den här bruksanvisningen avser "verktyget" borrhammaren TE 30, TE 30-AVR, TE 30-C-AVR eller TE 30-M-AVR.

Verktygets delar, reglage och indikeringar 1

- 1 Chuck
- 2 Funktionsväljare
- 3 Strömbrytare
- 4 Omkopplare för höger- och vänstervarv
- 5 Sidohandtag med djupmått
- 6 TPS-indikering (TE 30-M-AVR)
- 7 Mottagningsområde för TPS-nyckel
- 8 Active Vibration Reduction AVR (tillval)

1 Allmän information

1.1 Riskindikationer

FARA

Anger överhängande risker som kan leda till svåra personskador eller dödsolycka.

WARNING

Anger en potentiell risksituation som skulle kunna leda till allvarlig personskada eller dödsolycka.

FÖRSIKTIGHET

Anger situationer som kan vara farliga och leda till skador på person eller utrustning.

OBSERVERA

Används för viktiga anmärkningar och annan praktisk information.

1.2 Förklaring av illustrationer och fler anvisningar

Varningssymboler



Varning:
Allmän fara



Varning: El

Påbudssymboler



Använd
skydds-
glasögon



Använd
skyddshjälm



Använd
hörselskydd



Använd
skydds-
handskar



Använd and-
ningsskydd

Övriga symboler



Läs bruksanvisningen före användning



Stöldskydd



Hänglås-
symbol



Återvinn
avfallet



Dubbelisole-
rad



Borring
utan slag

1



Borring
utan slag 1:a
växeln

2



Borring
utan slag 2:a
växeln



Hammar-
borring



Mejsling



Placera
mejseln i rätt
läge

/min

Varv per
minut

Här hittar du identifikationsdetaljerna på utrustningen

Typbeteckningen finns på typskylten och serienumret på sidan av motor kåpan. Skriv in dessa uppgifter i bruksanvisningen så att du alltid kan ange dem om du vänder dig till vår representant eller serviceverkstad.

Typ:

Generation: 01

Serienr:

2 Beskrivning

2.1 Korrekt användning

Verktyget är en eldriven borrhammare med pneumatisk slagmekanism.

Verktyget är avsett för borring i betong och tegel. Det kan även användas för lättare mejslingsarbeten i tegel och efterarbeten i betong.

Hälsovådliga material (som asbest) får inte bearbetas.

Observera även inhemska krav på arbetskydd.

Arbetsområden kan vara: byggnadsplats, verkstad, renovering, ombyggnad och nybyggnation.

Använd bara verktyget anslutet till elnät med spänning och frekvens som stämmer överens med uppgifterna på verktygets typskylt.

Verktyget är avsett för yrkesmässig användning och får endast användas, underhållas och startas av auktoriserad, utbildad personal. Personalen måste vara särskilt informerad om de eventuella risker som kan uppstå. Verktyget och dess tillbehör kan utgöra en risk om de används på ett felaktigt sätt av utbildad personal eller inte används enligt föreskrifterna.

För att undvika skador bör du endast använda originaltillbehör och verktyg från Hilti.

Observera de råd beträffande användning, skötsel och underhåll som ges i bruksanvisningen.

Verktyget får inte ändras eller byggas om på något sätt.

2.2 Chuck

Chuck TE-C (SDS-plus)

Chuck TE-T (SDS-Top)

2.3 Stöldskydd TPS TE 30-M-AVR (tillval)

Laddaren kan som tillval förses med funktionen "stöldskydd". Ett verktyg med denna funktion kan endast låsas upp med tillhörande aktiveringsnyckel och är annars spärrat för användning.

2.4 Strömbrytare TE 30/TE 30-AVR

Strömbrytare med steglös varvtalsreglering

Omkopplare för höger- och vänstervarv

Funktionsväljare:

Borring utan slag

2.5 Strömbrytare TE 30-C-AVR

Strömbrytare med steglös varvtalsreglering
 Omkopplare för höger- och vänstervarv
 Funktionsväljare:
 Borrning utan slag
 Hammarborrning
 Positionering av mejseln i 12 pos.
 Mejsling

2.6 Strömbrytare TE 30-M-AVR

Strömbrytare med steglös varvtalsreglering
 Omkopplare för höger- och vänstervarv
 Funktionsväljare:
 Borrning utan slag 2
 Borrning utan slag 1
 Hammarborrning
 Positionering av mejseln i 12 pos.
 Mejsling

SV

2.7 Handtag

Vridbart sidohandtag med djupmått
 Vibrationsdämpat handtag

2.8 Skyddsanordning

Mekanisk slirkoppling

2.9 Smörjning

Oljesmörjning

2.10 Active Vibration Reduction (TE 30-AVR, TE 30-C-AVR, TE 30-M-AVR)

Verktyget är utrustat med ett "AVR-system" (Active Vibration Reduction) som reducerar vibrationerna betydligt.

2.11 I standardutrustningen ingår

- 1 Verktyg
- 1 Chuck TE-C eller TE-T
- 1 Sidohandtag med djupmått
- 1 Bruksanvisning
- 1 Hilti-verktygslåda
- 1 Putstrasa
- 1 Fett

2.12 Användning av förlängningskabel

Använd endast tillåtna förlängningskablar med tillräckligt stor area. Annars finns det risk för nedsatt maskinkapacitet och överhettning i kabeln. Kontrollera regelbundet att förlängningskabeln inte är skadad. Byt ut skadade förlängningskablar.

Rekommenderad minsta area och högsta kabellängd:

Kabelarea	1,5 mm ²	2,0 mm ²	2,5 mm ²	3,5 mm ²
Nätspänning 100 V		30 m		50 m
Nätspänning 110-120 V	20 m	30 m	40 m	
Nätspänning 220-240 V	50 m		100 m	

Använd inte förlängningskablar med en kabelarea på 1,25 mm².

2.13 Förlängningskabel utomhus

Vid arbete utomhus, använd endast en förlängningskabel som är godkänd och märkt för detta ändamål.

2.14 Användning av en generator eller transformator

Detta verktyg kan drivas med en generator eller transformator under följande förutsättningar: Växelspänningen och uteffekten måste vara minst 2 600 W och driftspänningen måste alltid ligga mellan +5 % och -15 % av märkspänningen. Frekvensen måste vara 50 till 60 Hz, aldrig över 65 Hz, och en automatisk spänningsreglerare med startförstärkning måste finnas.

Andra maskiner får aldrig använda samma generator/transformator. Om andra maskiner kopplas till eller från kan under- eller överspänningstopparna orsaka skador på verktyget.

3 Verktyg, Tillbehör

Verktyg och tillbehör för TE 30, TE 30-AVR, TE 30-C och TE 30-M

Beteckning	Beskrivning
Chuck	TE-C (SDS Plus)
Chuck	TE-T (SDS Top)
Hammarbör	∅ 5...25 mm
Hammarbörkrona med TE-C	∅ 66...90 mm
Hammarbörkrona med TE-T	∅ 50...90 mm
Formsättnings- och installationsbör med TE-C	∅ 10...35 mm
Sättverktyg	Insticksände TE-C eller TE-T
Snabbchuck för trä- och metallbör	med cylinderskaft eller med sexkant
Träbör	∅ 5...25 mm
Metallbör	∅ Max. 13 mm

SV

Verktyg för TE 30-C-AVR och TE 30-M-AVR

Beteckning	Beskrivning
Spetsmejsel	Insticksände TE-C eller TE-T
Flatmejsel	Insticksände TE-C eller TE-T
Formmejsel	Insticksände TE-C eller TE-T

Verktyg och tillbehör för TE 30-M-AVR

Beteckning	Beskrivning
Tunnväggig hammarbörkrona med TE-C	∅ 25...68 mm
Hålsågar med flera användningsområden	∅ 35...105 mm, 6-kants insticksände
Metallbör/stegbör	∅ 3...8 mm, (2:a växeln) 6-kants insticksände
Metallbör/stegbör	∅ 8...13 mm, (1:a växeln) 6-kants insticksände
Skärverktyg med cylinderskaft	∅ 80...150 mm, (för rörning av icke brännbara material)

Beteckning	Symbol	Artikelnummer, beskrivning
Stöldskydd TPS (Theft Protection System) med Company Card, Company Remote och aktiveringsnyckel TPS-K		206999, tillval
Dammsugare	TE DRS-S	

4 Teknisk information

Med reservation för tekniska ändringar!

OBSERVERA

Verktyget finns med olika märkspänningar. Vilken märkspänning och effektupptagning ditt verktyg har ser du på typskylten.

Verktyg	TE 30/TE 30-AVR/TE 30-C-AVR	TE 30-M-AVR
Märkeffekt	850 W	900 W
Märkström	Märkspänning 100 V: 9,2 A Märkspänning 110 V: 8,3 A Märkspänning 110...127 V: 8,3 A Märkspänning 220 V: 4,2 A Märkspänning 230 V: 4,0 A Märkspänning 240 V: 3,8 A	Märkspänning 100 V: 10,4 A Märkspänning 110 V: 9,6 A Märkspänning 110...127 V: 9,6 A Märkspänning 220 V: 5,4 A Märkspänning 230 V: 5,3 A Märkspänning 240 V: 5,1 A
Frekvens	50...60 Hz	50...60 Hz

SV

Verktyg	TE 30	TE 30-AVR	TE 30-C-AVR	TE 30-M-AVR
Vikt enligt EPTA-direktivet 01/2003	4,0 kg	4,2 kg	4,2 kg	4,4 kg
Mått (L x B x H)	359 mm x 93 mm x 213 mm	379 mm x 93 mm x 213 mm	379 mm x 93 mm x 213 mm	379 mm x 93 mm x 213 mm
Varvtal vid borming utan slag 2				1 100/min
Varvtal vid borming utan slag 1	750/min	750/min	750/min	750/min
Varvtal vid hammarborming	750/min	750/min	750/min	750/min
Enkelslagsenergi enligt EPTA-direktivet 05/2009	3,3 J	3,3 J	3,3 J	3,3 J

OBSERVERA

Vibrationsnivån som anges i dessa instruktioner har uppmätts med en normerad mätmetod enligt EN 607 45 som kan användas för att jämföra olika elverktyg med varandra. Den kan också användas för att göra en preliminär uppskattning av vibrationsbelastningen. Den angivna vibrationsnivån gäller för elverktygets huvudsakliga användningsområden. När elverktyget utnyttjas inom andra användningsområden, med andra insatsverktyg eller otillräckligt underhåll kan en mätning av vibrationsnivån ge avvikande värden. Detta kan ge en tydlig ökning av vibrationsbelastningen för hela arbetsperioden. För att uppskattningen av vibrationsbelastningen ska bli exakt bör också de tider då verktyget är fränkopplat, eller då det är tillkopplat men inte används, räknas med. Detta kan ge en tydlig minskning av vibrationsbelastningen för hela arbetsperioden. Vidta även ytterligare säkerhetsåtgärder för att skydda operatören från skadlig påverkan av vibrationer, t.ex. underhåll av elverktyg och insatsverktyg, möjlighet att hålla händerna varma, välorganiserat arbetsförlopp.

Ljud- och vibrationsinformation (mätt enligt EN 60745):

Karaktäristisk A-vägd ljudeffektnivå	101 dB (A)
Karaktäristisk A-vägd ljudtrycksnivå	90 dB (A)
Osäkerhet om nominell ljudnivå enligt EN 60745	3 dB (A)

Ytterligare information enligt EN 60745

Triaxiala vibrationsvärden TE 30 (vibrationsvektorsumma)	uppmätta enligt EN 60745-2-6
Hammarborming i betong, $a_{h, HD}$	16,5 m/s ²

Triaxiala vibrationsvärden TE 30-AVR (vibrationsvektorsumma)	uppmätta enligt EN 60745-2-6
Hammarborring i betong, $a_{h, HD}$	12 m/s ²
Triaxiala vibrationsvärden TE 30-C-AVR/TE 30-M-AVR (vibrationsvektorsumma)	uppmätta enligt EN 60745-2-6
Hammarborring i betong, $a_{h, HD}$	12 m/s ²
Mejsling, $a_{h, HD}$	11 m/s ²
Osäkerhet (K)	1,5 m/s ²

Verktygs- och användningsinformation

Chuck	TE-C (SDS-plus)/TE-T (SDS Top)
Borrhålsdiameter i betong/tegel (hammarborring)	5...28 mm
Hammarborkronor	66...90 mm
Borrhålsdiameter i trä: massivt trä	5...20 mm
Borrhålsdiameter i metall	Max. 13 mm
Borreeffekt i medelhård betong	∅ 16 mm: 75 cm ³ /min
Skyddstyp enligt EN	Skyddstyp II (dubbelisolerad) enligt EN 60745-1

SV

5 Säkerhetsföreskrifter

5.1 Allmänna säkerhetsföreskrifter för elverktyg

- a)  **VARNING**
Läs alla säkerhetsföreskrifter och anvisningar. Att inte iaktta säkerhetsföreskrifter och anvisningar kan orsaka elstöt, brand och/eller allvarliga personskador. **Förvara alla säkerhetsföreskrifter och anvisningarna på ett säkert ställe för framtida användning.** Begreppet "elverktyg" som används i säkerhetsföreskrifterna avser nätdrivna elverktyg (med nätsladd) och batteridrivna elverktyg (sladdlösa).

5.1.1 Säker arbetsmiljö

- a) **Håll arbetsområdet rent och väl belyst.** Oordning eller bristfällig belysning på arbetsplatsen kan leda till olyckor.
- b) **Arbeta inte med elverktyget i omgivning med explosionsrisk där det finns brännbara vätskor, gaser eller damm.** Elverktygen alstrar gnistor som kan antända dammet eller gaserna.
- c) **Håll barn och obehöriga personer på betryggande avstånd under arbetet med elverktyget.** Om du störs av obehöriga personer kan du förlora kontrollen över elverktyget.

5.1.2 Elektrisk säkerhet

- a) **Elverktygets elkontakt måste passa till vägguttaget. Elkontakten får absolut inte ändras. Använd inte adapterkontakter tillsammans med skyddsjordade elverktyg.** Originalkontakter och lämpliga vägguttag minskar risken för elstöt.
- b) **Undvik kroppskontakt med jordade ytor som rör, värmeelement, spisar och kylskåp.** Det finns en större risk för elstöt om din kropp är jordad.

- c) **Skydda elverktyget från regn och väta.** Tränger vatten in i ett elverktyg ökar risken för elstöt.
- d) **Använd inte kabeln på ett felaktigt sätt, t.ex. genom att bära eller hänga upp elverktyget i den eller dra i den för att lossa elkontakten ur vägguttaget. Håll nätsladden på avstånd från värmekällor, olja, skarpa kanter och rörliga delar.** Skadade eller tilltrasslade kablar ökar risken för elstöt.
- e) **När du arbetar med ett elverktyg utomhus, använd endast en förlängningskabel som är avsedd för utomhusbruk.** Om en lämplig förlängningskabel för utomhusbruk används minskar risken för elstöt.
- f) **Om det är alldeles nödvändigt att använda elverktyget i fuktig miljö ska du använda en jordfelsbrytare.** Användning av jordfelsbrytare minskar risken för elstöt.

5.1.3 Personssäkerhet

- a) **Var uppmärksam, ha uppsikt över vad du gör och använd elverktyget med förnuft. Använd inte elverktyget när du är trött eller om du är påverkad av droger, alkohol eller mediciner.** Under användning av elverktyg kan även en kort stunds bristande uppmärksamhet leda till allvarliga personskador.
- b) **Bär alltid personlig skyddsutrustning och skyddsglasögon.** Den personliga skyddsutrustningen, som t.ex. dammskyddsmask, halkfria säkerhetsskor, hjälm eller hörselskydd – med beaktande av elverktygets modell och driftsätt – reducerar risken för kroppsskada.
- c) **Undvik oavsiktlig igångsättning. Se till att elverktyget är fränkopplat innan du ansluter det till nätströmmen och/eller batteriet, tar upp det eller bär det.** Om du bär elverktyget med fingret på strömbry-

taren eller ansluter ett tillkopplat verktyg till nätströmmen kan en olycka inträffa.

- d) **Ta bort alla inställningsverktyg och skruvnycklar innan du kopplar in elverket.** Ett verktyg eller en nyckel i en roterande komponent kan medföra kroppsskada.
- e) **Undvik en onormal kroppshållning. Se till att du står stadigt och håller balansen.** Då kan du lättare kontrollera elverket i oväntade situationer.
- f) **Bär lämpliga kläder. Bär inte löst hängande kläder eller smycken. Håll håret, kläderna och handskarna på avstånd från rörliga delar.** Löst hängande kläder, smycken och långt hår kan dras in av roterande delar.
- g) **När du använder elverktyg med anordningar för uppsugning och uppsamling av damm, bör du kontrollera att dessa anordningar är rätt monterade och används korrekt.** Används en dammsugare kan faror som orsakas av damm minskas.

5.1.4 Användning och hantering av elverket

- a) **Överbelasta inte verktyget. Använd elverktyg som är avsedda för det aktuella arbetet.** Med ett lämpligt elverktyg kan du arbeta bättre och säkrare inom angivet effektområde.
- b) **Ett elverktyg med defekt strömbrytare får inte längre användas.** Ett elverktyg som inte kan kopplas in eller ur är farligt och måste repareras.
- c) **Dra ut elkontakten ur uttaget och/eller ta ut batteriet innan du gör inställningar, byter tillbehör eller lägger ifrån dig verktyget.** Denna skyddsåtgärd förhindrar oavsiktlig inkoppling av elverket.
- d) **Förvara elverktygen oåtkomliga för barn. Verktyget får inte användas av personer som inte är förtrogna med dess användning eller inte har läst denna anvisning.** Elverktyg är farliga om de används av oerfarna personer.
- e) **Underhåll elverktygen noggrant. Kontrollera att rörliga komponenter fungerar felfritt och inte kårvar och att komponenter inte har brustit eller skadats så att elverktygets funktion påverkas negativt. Se till att skadade delar repareras innan verktyget används igen.** Många olyckor orsakas av dåligt skötta elverktyg.
- f) **Håll insatsverktygen skarpa och rena.** Omsorgsfullt skötta insatsverktyg med skarpa eggar kommer inte så lätt i kläm och går lättare att styra.
- g) **Använd elverktyg, tillbehör, insatsverktyg osv. enligt dessa anvisningar. Ta hänsyn till arbetsvillkoren och arbetsmomenten.** Används elverket på icke ändamålsenligt sätt kan farliga situationer uppstå.

5.1.5 Service

- a) **Låt endast kvalificerad fackpersonal reparera elverket och använd då endast originalreservdelar.** Detta garanterar att elverktygets säkerhet upprätthålls.

5.2 Säkerhetsföreskrifter för hammare

- a) **Bär hörselskydd.** Buller kan leda till hörselskador.

- b) **Använd de extrahandtag som medföljde verktyget.** Tappar du kontrollen över verktyget kan det leda till skador.
- c) **Håll i verktygets isolerade greppyt vid arbeten håll du riskerar att träffa dolda strömkablar eller den egna nätkabeln.** Vid kontakt med en spänningssatt ledning kan metalldelar på verktyget spänningssättas och ge dig en stöt.

5.3 Extra säkerhetsföreskrifter

5.3.1 Personssäkerhet

- a) **Håll alltid verktyget i handtagen med båda händerna. Se till att handtaget är torrt, rent och fritt från olja och fett.**
- b) **Om verktyget används utan dammsugare måste du använda ett lätt andningsskydd när du arbetar med dammalstrande material.**
- c) **Gör pauser i arbetet och utför avslappnings- och fingerövningar som ökar blodgenomströmningen i fingrarna.**
- d) **Rör inte vid roterande delar. Koppla inte in verktyget förrän det är i arbetsområdet.** Beröring av roterande delar, särskilt roterande bits, kan leda till skador.
- e) **Håll nät- och förlängningskabeln bakom verktyget under arbetet.** Då riskerar du inte att snubbla över kabeln när du arbetar.
- f) **Barn ska inte leka med apparaten.**
- g) **Apparaten får bara användas av personer som kan använda den på ett säkert sätt.**
- h) **Damm från material som blyhaltig färg, vissa träslag, mineraler och metall kan vara hälsofarliga.** Beröring eller inandning av dammet kan orsaka allergiska reaktioner och/eller sjukdomar i andningsvägarna hos användaren eller hos personer som befinner sig i närheten. Vissa slags damm, från till exempel ek eller bok, anses vara cancerframkallande, särskilt i kombination med tillsatsämnen för behandling av trä (kromat, träskyddsmedel). Asbesthaltigt material får bara bearbetas av särskilt utbildad personal. **Använd om möjligt en dammsugare. För att dammsugningen ska bli effektiv är det bäst att använda en mobil dammsugare för trä och/eller mineraldamm, som rekommenderas av Hilti och som är anpassad för detta elverktyg. Se till att det finns bra ventilation på arbetsplatsen. Vi rekommenderar användning av andningsskyddsmask med filterklass P2. Följ de gällande landsspecifika föreskrifterna för de material som ska bearbetas.**

5.3.2 Omsorgsfull hantering och användning av elverktyg

- a) **Spänn fast materialet ordentligt. Sätt fast materialet med en spännanordning eller ett skruvstäd. På så vis hålls arbetsstycket fast bättre än för hand och du har dessutom båda händerna fria för att hantera verktyget.**
- b) **Se till att insatsverktygen passar i verktyget och sitter fast ordentligt i chucken.**
- c) **Stäng av verktyget och dra ut elkontakten vid strömavbrott. Detta för att garantera att verktyget**

inte kopplas på av misstag när strömmen kommer tillbaka.

5.3.3 Elektrisk säkerhet



- Kontrollera arbetsområdet i förväg, om där finns dolda elkablar, gas- och vattenledningar, med t.ex. en metalldetektor.** Verkytgets yttre metalldelar kan bli spänningsförande om du t.ex. råkar skada en nätkabel. Detta utgör en allvarlig risk för elstötar.
- Kontrollera verktygets anslutningskabel regelbundet och låt behörig fackman byta ut den om den är skadad. Om elverkytgets anslutningskabel är skadad måste den bytas ut till en för ändamålet avsedd anslutningskabel som kan beställas via kundtjänst. Kontrollera förlängningskablarna regelbundet och byt ut dem om de är skadade. Om kabeln eller förlängningskabeln skadas under arbetet får du inte röra vid den. Dra ut elkontakten. Skadade kablar och förlängningskablar utgör en risk för elstötar.**
- Låt Hilti-service regelbundet kontrollera verktyg som har blivit smutsiga vid upprepad bearbetning av ledande material.** Fukt eller damm som fastnar på verktygets yta, framför allt damm från ledande material, kan under vissa förhållanden leda till elstötar.

- När du arbetar med ett elverkyt utomhus bör du se till att verktyget är anslutet till nätet med en jordfelsbrytare (RCD) med maximalt 30 mA utlösningsström.** Används jordfelsbrytare minskar risken för elstötar.
- Vi rekommenderar att du använder en jordfelsbrytare (RCD) med högst 30 mA utlösningsström.**

5.3.4 Arbetsplats

- Se till att arbetsplatsen är ordentligt upplyst.**
- Se till att det finns bra ventilation på arbetsplatsen.** Dåligt ventilerade arbetsplatser kan framkalla sjukdomar på grund av för mycket damm.
- Vid genombrottsarbeten, tänk på att säkra området på motsäende sida.** Lossbrutna delar kan lossna och/eller falla ner och skada andra människor.

5.3.5 Personlig skyddsutrustning



Användaren och personer som befinner sig i närheten måste under användningen bära skyddsglasögon, skyddshjälm, hörselskydd, skyddshandskar och lätt andningsskydd.

SV

6 Före start



6.1 Montera sidohandtaget 2

FÖRSIKTIGHET

Undvik skador genom att ta bort djupmättet från sidohandtaget.

- Dra ut elkontakten ur uttaget.
- Öppna sidohandtagsklämman genom att vrida på greppdelen.
- För sidohandtaget (spännbandet) över chucken på verktyget.

- Vrid sidohandtaget till önskat läge.
- Spänn fast sidohandtaget genom att vrida på greppet.
- Se till att spännbandet ligger korrekt i det avsedda spåret.

6.2 Användning av förlängningskabel och generator eller transformator

Se kapitel 2, "Beskrivning"

6.3 Dammsugare (TE DRS-S)

Ett DRS-uppsugningshuvud kan monteras på sidohandtags djupmätt. Borrkaxet sugts upp med en dammsugare. Fler förklaringar av dammsugningen finns i den separata bruksanvisningen för TE DRS-S.

7 Drift



FÖRSIKTIGHET

Om borren fastnar vrids verktyget åt sidan. **Använd alltid sidohandtaget tillsammans med verktyget och håll i verktyget med tvåhandsfattning så att du får bättre mothållningskraft och slirkopplingen löser ut om borren fastnar. Spänn fast arbetsstycket i en fastspänningsanordning eller i ett skruvstäd.**

7.1 Förberedelser

7.1.1 Ställa in djupmått 3

1. Öppna sidohandtagsklämman genom att vrida på greppdelen.
2. Vrid sidohandtaget till önskat läge.
3. Ställ in djupmättet på önskat borddjup "X".
4. Spänn fast sidohandtaget ordentligt genom att vrida på greppet.

7.1.2 Sätta i insatsverktyg 4

1. Dra ut elkontakten ur uttaget.
2. Kontrollera att insticksänden är ren och lätt smord. Rengör och smörj in insticksänden vid behov.
3. Kontrollera att tätningen på dammskyddet är ren och hel. Rengör dammskyddet vid behov och byt ut tätningen om den är trasig.
4. För in insatsverktyget i chucken och vrid det medan du trycker lätt på det, så att det hakar i spåren.
5. Tryck in insatsverktyget i chucken tills du hör att det hakar fast.
6. Dra i insatsverktyget för att kontrollera att det sitter fast ordentligt.

7.1.3 Ta ut insatsverktyg 5

FÖRSIKTIGHET

Använd skyddshandskar vid byte av insatsverktyg eftersom dessa kanske fortfarande är heta.

1. Dra ut elkontakten ur uttaget.
2. Öppna chucken genom att dra tillbaka chuckhylsan.
3. Dra ut insatsverktyget ur chucken.

7.1.4 Ta loss chucken 6

FÖRSIKTIGHET

Undvik skador genom att ta bort djupmättet från sidohandtaget.

1. Dra ut elkontakten ur uttaget.
2. Dra fram hylsan på chucken och håll fast den.
3. Lyft av chucken framåt.

7.1.5 Sätta fast chucken 7

FÖRSIKTIGHET

Undvik skador genom att ta bort djupmättet från sidohandtaget.

1. Dra ut elkontakten ur uttaget.
2. Ta tag i hylsan på chucken, dra den framåt och håll fast den.
3. Skjut på chucken framifrån på styrröret och släpp hylsan.
4. Vrid på chucken tills den hakar i med ett klick.

7.2 Drift



FÖRSIKTIGHET

Vid bearbetning av underlaget kan splitter fara iväg. **Använd skyddsglasögon och skyddshandskar samt, om dammsugare inte används, ett andningsskydd.** Splittret kan skada hud och ögon.

FÖRSIKTIGHET

Arbetsförloppet skapar buller. **Bär hörselskydd.** Alltför starkt ljud kan skada hörseln.

OBSERVERA

Elektroniken i TE 30-M har en motorskyddande frånkopplingsfunktion på 1:a växeln (borring och hammarborring), som gör att verktyget stängs av om ett angivet lägsta motorvarvtal underskrids en längre tid. Efter avstängning startar du verktyget genom att frigöra strömbrytaren och trycka på den igen.

7.2.1 Aktivera verktyget (stöldskydd – ingår inte i alla utföranden) 8

OBSERVERA

Mer information om aktivering och användning av stöldskyddet finns i bruksanvisningen "Stöldskydd".



OBSERVERA

Avbryts strömtillförseln, t.ex. vid byte av arbetsplats, förblir laddaren aktiverad i cirka 20 minuter. Vid längre avbrott måste skyddet låsas upp med aktiveringsnyckeln.

1. Stick in elkontakten i uttaget. Den gula stöldskyddslampan blinkar. Laddaren kan nu ta emot signalen från aktiveringsnyckeln.
2. Håll aktiveringsnyckeln direkt mot hänglåssymbolen. När den gula stöldskyddslampan slocknar är laddaren klar att användas.

7.2.2 Borring utan slag 9

FÖRSIKTIGHET

Funktionsväljaren får inte användas under drift.

1. Vrid funktionsväljaren till läget Borring utan slag (TE 30-M-AVR 1:a och 2:a växeln) tills den hakar fast.
2. För sidohandtaget till önskat läge och se till att det är korrekt monterat och ordentligt fastsatt.
3. Sätt i elkontakten i uttaget.
4. Placera borrspetsen på det ställe där hålet ska borras.
5. Tryck in strömbrytaren långsamt (borra med lågt varvtal till dess att borren har centererats i hålet).
6. Tryck in strömbrytaren när du vill fortsätta borra med full effekt.
7. Använd inte extra hårt tryck. Det ökar inte borreffekten. Lägre tryck ökar insatsverktygens livslängd.

7.2.3 Hammarborring

OBSERVERA

Arbeten vid låga temperaturer: Verktyget kräver en viss drifttemperatur för att slagmekanismen ska startas. För att uppnå denna temperatur kan du sätta verktyget mot underlaget och låta det gå på tomgång. Upprepa tills slagmekanismen startas.

FÖRSIKTIGHET

Funktionsväljaren får inte användas under drift.

1. Vrid funktionsväljaren till läget för hammarborring tills den hakar fast.
2. För sidohandtaget till önskat läge och se till att det är korrekt monterat och ordentligt fastsatt.
3. Sätt i elkontakten i uttaget.
4. Placera borrspetsen på det ställe där hålet ska borras.
5. Tryck in strömbrytaren långsamt (borra med lågt varvtal till dess att borren har centererats i hålet).
6. Tryck in strömbrytaren när du vill fortsätta borra med full effekt.
7. Använd inte extra hårt tryck. Det ökar inte slageffekten. Lägre tryck ökar insatsverktygens livslängd.

8. För att undvika splitter vid borring av genomgående hål måste du reducera varvtalet strax före genombrottet.

7.2.4 Mejsling (TE 30-C-AVR, TE 30-M-AVR)

OBSERVERA

Mejseln kan placeras i 12 olika positioner (i steg om 30°). Därigenom kan man alltid hitta en optimal arbetsställning vid arbete med flat- eller spadmejsel.

7.2.4.1 Mejselpositionering (TE 30-C-AVR, TE 30-M-AVR)

FÖRSIKTIGHET

Arbeta inte i detta läge.

1. Vrid funktionsväljaren till läget för positionering av mejseln tills den hakar fast. Funktionsväljaren får inte användas under drift.
2. För sidohandtaget till önskat läge och se till att det är korrekt monterat och ordentligt fastsatt. (Du kan även hålla fast verktyget i chuckens handtag.)
3. Vrid mejseln till önskat läge.

7.2.4.2 Låsning av mejseln (TE 30-C-AVR, TE 30-M-AVR)

1. Vrid funktionsväljaren till läget för mejsling tills den hakar fast. Funktionsväljaren får inte användas under drift.

7.2.4.3 Mejsling

1. Sätt i elkontakten i uttaget.
2. Placera mejseln på det ställe där du vill mejsla.
3. Tryck in strömbrytaren helt.

7.2.5 Höger-/vänstervarv

FÖRSIKTIGHET

Omkopplaren för höger-/vänstervarv får inte användas under drift.

1. Vrid väljarspaken till läget för höger- ("R") eller vänstervarv ("L").

8 Skötsel och underhåll

FÖRSIKTIGHET

Dra ut elkontakten ur uttaget.

8.1 Skötsel av insatsverktyg

Ta bort smuts som sitter fast och skydda insatsverktygens ytor mot rost genom att gnida in dem då och då med en oljefuktad putsduk.

8.2 Underhåll av verktyget

FÖRSIKTIGHET

Håll verktyget, särskilt greppytorna, rent och fritt från olja och fett. Använd inga silikonhaltiga skyddsmedel.

Verktygets ytterhölje är tillverkat av slagtålig plast. Handtaget är av elastomer.

Använd aldrig verktyget med tilltäppta ventilationspringor! Rengör ventilationsspringorna försiktigt med en torr borste. Se till att främmande föremål inte kommer in i verktyget. Rengör verktygets utsida regelbundet med en lätt fuktad putstrasa. Använd ej högtrycksspruta, ångstråle eller rinnande vatten till rengöringen! Verktygets elsäkerhet kan riskeras.

8.3 Underhåll

VARNING

Reparationer på de elektriska delarna får endast utföras av behörig fackman.

Kontrollera regelbundet verktygets alla yttre delar med avseende på skador och alla manöverfunktioner med

avseende på god funktion. Använd inte verktyget om delar är skadade eller manöverfunktioner inte fungerar väl. Låt Hilti-service reparera verktyget.

8.4 Kontroll efter service- och underhållsarbeten

Efter service- och underhållsarbeten ska du kontrollera att alla skyddsanordningar har satts på och fungerar väl.

9 Felsökning

Fel	Möjlig orsak	Lösning
Verktyget startar inte.	Strömförsörjningen är bruten.	Sätt i en annan elektrisk apparat och se efter om den fungerar.
	Kabeln eller stickkontakten är defekt.	Kontrolleras av behörig och byts vid behov.
	Kolborstarna är slitna.	Kontrolleras av behörig och byts vid behov.
	Strömbrytaren är defekt.	Kontrolleras av behörig och byts vid behov.
Verktyget kopplas från under drift.	För långvarig borrhning med lågt varvtal	Frigör strömbrytaren och tryck på den igen.
Verktyget startar inte och indikatorn blinkar (gul lampa).	Verktyget är inte aktiverat (om verktyget är försett med stöldskydd som tillval).	Aktivera verktyget med aktiveringsnyckeln.
Inget slag.	Verktyget är för kallt.	Värm upp verktyget till lägsta drifttemperaturen. Se kapitlet: 7.2.3 Hammarborrning 9
	Funktionsväljaren står på "Borrhning utan slag".	Ställ funktionsväljaren på "Hammarborrning".
Verktyget har inte full effekt.	Förlängningskabeln har för liten area.	Använd en förlängningskabel med tillräcklig area. Se kapitlet: 6.2 Användning av förlängningskabel och generator eller transformator
	Strömbrytaren har inte tryckts in helt.	Tryck in strömbrytaren så långt det går.
Borren roterar inte.	Funktionsväljaren har inte hakat i eller står i något av lägena "Mejsling" eller "Placera mejseln i rätt läge".	Ställ funktionsväljaren i läget "Hammarborrning" när verktyget är avstängt.
Det går inte att ta ut borren ur chucken.	Chucken har inte skjutits tillbaka helt.	Dra tillbaka verktygsföreglingen så långt det går och ta ut insatsverktyget.
Borren går inte in i underlaget.	Verktyget är inställt på vänstergång.	Ställ om verktyget till högergång.

SV

10 Avfallshantering



Hiltis verktyg är till stor del tillverkade av återvinningsbart material. En förutsättning för återvinning är att materialet separeras på rätt sätt. I många länder tar Hilti emot sina uttjänta produkter för återvinning. Fråga Hiltis kundservice eller din Hilti-säljare.



Gäller endast EU-länder

Elektriska verktyg får inte kastas i hushållssoporna!

Enligt EG-direktivet som avser äldre elektrisk och elektronisk utrustning, och dess tillämpning enligt nationell lag, ska uttjänta elektriska verktyg sorteras separat och lämnas till återvinning som är skonsam mot miljön.

11 Tillverkarens garanti

Hilti garanterar att produkten inte har några material- eller tillverkningsfel. Garantin gäller under förutsättning att produkten används och hanteras, sköts och rengörs enligt Hiltis bruksanvisning samt att den tekniska enheten bevarats intakt, d.v.s. att endast originaldelar, tillbehör och reservdelar från Hilti har använts.

Garantin omfattar kostnadsfri reparation eller kostnadsfritt utbyte av felaktiga delar under hela produktens livslängd. Delar som normalt slits omfattas inte av garantin.

Ytterligare anspråk är uteslutna, såvida inte annat strikt föreskrivs i nationella bestämmelser. Framför allt kan Hilti inte hållas ansvarigt för direkta eller

indirekta tillfälliga skador eller följdskador, förluster eller kostnader i samband med användningen eller p.g.a. att produkten inte kan användas för en viss uppgift. Indirekt garanti avseende användning eller lämplighet för något bestämt ändamål är uttryckligen uteslutna.

När felet fastställts ska produkten tillsammans med den aktuella delen skickas för reparation och/eller utbyte till Hiltis serviceverkstad.

Denna garanti omfattar Hiltis samtliga skyldigheter och ersätter alla tidigare eller samtida uttalanden, skriftliga eller muntliga överenskommelser vad gäller garanti.

SV

12 Försäkran om EU-konformitet (original)

Beteckning:	borrhammare
Typbeteckning:	TE 30 / TE 30-AVR / TE 30-C-AVR / TE 30-M-AVR
Generation:	01
Konstruktionsår:	2008

Vi försäkrar under eget ansvar att produkten stämmer överens med följande riktlinjer och normer: 2004/108/EG, 2006/42/EG, 2011/65/EU, EN ISO 12100, EN 60745-1, EN 60745-2-6.

Hilti Corporation, Feldkircherstrasse 100,
FL-9494 Schaan

Paolo Luccini
Head of BA Quality and Process Management
Business Area Electric Tools & Accessories
01/2012

Jan Doongaji
Executive Vice President

Business Unit Power
Tools & Accessories
01/2012

Teknisk dokumentation vid:

Hilti Entwicklungsgesellschaft mbH
Zulassung Elektrowerkzeuge
Hiltistrasse 6
86916 Kaufering
Deutschland



Hilti Corporation

LI-9494 Schaan

Tel.: +423 / 234 21 11

Fax: +423 / 234 29 65

www.hilti.com

Hilti = registered trademark of Hilti Corp., Schaan

W 3644 | 0313 | 00-Pos. 1 | 1

Printed in Germany © 2013

Right of technical and programme changes reserved S. E. & O.

402495 / A2



402495