

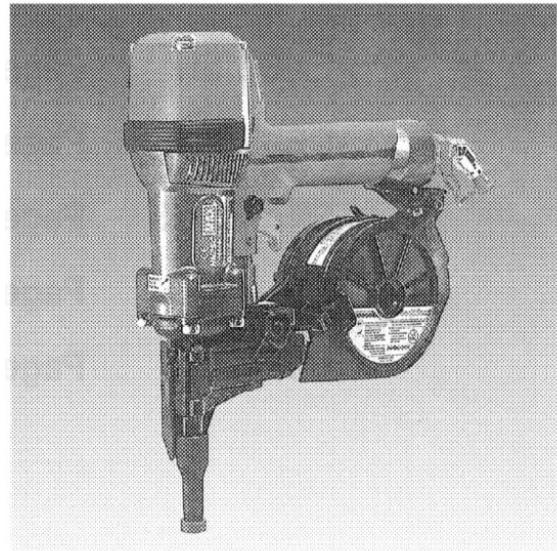

HN25C

Högtrycksverktyg för betong



MANUAL FÖR ANVÄNDNING OCH UNDERHÅLL

VARNING!

INNAN VERKTYGET ANVÄNDS SKALL MANUALEN GENOMGÅS FÖR ATT UPPNÅ HÖGSTA SÄKERHET I ANVÄNDNING OCH FUNKTION.

FÖRVARA DENNA MANUAL TILLSAMMANS MED VERKTYGET.

GOTHIA FASTENING GROUP

Dumpergatan 4A 442 18 Kungälv Tel 0303-208050

HN25C

HÖGTRYCKSVÄRKTÖG FÖR BETONG

INNEHÅLLSFÖRTECKNING

1. SÄKERHETSFÖRESKRIFTER	3
2. SPECIFIKATIONER OCH TEKNISKA DAT	6
3. LUFTKÄLLA OCH KOPPLINGAR	7
4. ANVÄNDARINSTRUKTION	8
5. UNDERHÅLL FÖR BÄSTA FUNKTION	12
6. LAGRING	12
7. FELSÖKNING/REPARATION	12
8. SPRÄNGSKISS	13
9. RESERVDELSLISTA	14
10. CE-intyg	16

MANUAL FÖR ANVÄNDNING OCH UNDERHÅLL

VARNING!

INNAN VERKTÖGET ANVÄNDS SKALL MANUALEN GENOMGÅS FÖR ATT UPPNÅ HÖGSTA SÄKERHET I ANVÄNDNING OCH FUNKTION.

FÖRVARA DENNA MANUAL TILLSAMMANS MED VERKTÖGET.

1. SÄKERHETSFÖRESKRIFTER



⚠ WARNING:

För att undvika skada på person eller material

Före användandet av spikpistolen skall "SÄKERHETSFÖRESKRIFTER" läsas och förstås.

FÖRSIKTIGHETSMÅTT VID ANVÄNDNING



1. ANVÄND SKYDDSGLASÖGON

Det är fara för att damm och liknande blåser upp i ögonen från returluften eller att annat material genom felaktig hantering av spikpistolen "flyger" i ögonen. Därför bör alltid skyddsglasögon användas vid spikning. Arbetsgivaren och/eller arbetstagaren måste tillse att ändamålsenliga skyddsglasögon med sidoskydd användes.



2. HÖRSELSKYDD KAN ERFORDRAS I SPECIELLA MILJÖER

Eftersom vissa arbetsförhållanden kan innebära exponering för höga ljudnivåer som kan leda till hörselskada, skall arbetsgivaren och arbetstagaren tillse att nödvändigt hörselskydd finnes samt användes av operatören och övriga inom arbetsområdet.



3. ANVÄND INGEN ANNAN KRAFTKÄLLA ÄN LUFTKOMPRESSOR

Spikpistolen är konstruerad för tryckluft. Använd ingen annan komprimerad gas, brännbar gas (t.ex. oxygen, acetylen, etc) eftersom detta utgör en explosionsfara.



4. ANVÄND SPIKPISTOLEN INOM ANGIVET ARBETSTRYCK

Verktyget är konstruerat för ett arbetstryck av 15 till 23 bar. Trycket skall justeras efter typ av arbete eller spiktyp. Verktyget skall aldrig användas med ett arbetstryck över 23 bar.



5. PISTOLEN FÅR EJ ANVÄNDAS I NÄRHETEN AV BRANDFARLIGT ÄMNE

Använd ej pistolen intill brandfarlig substans (t.ex. thinner, bensin etc.) Flyktiga gaser från dessa ämnen kan sugas in i kompressorn och komprimeras tillsammans med luften vilket då kan orsaka explosion.



6. ANVÄND EJ FELAKTIGA KOPPLINGAR ELLER NIPPLAR

Nippeln på pistolen får ej hålla kvar luften när pistolen kopplas från slangen. Om felaktig nippel väljs kan pistolen fortfarande avfyras trots att luftslangen är fränkopplad vilket kan orsaka skada.

7. KOPPLA FRÅN LUFTSLANG OCH TÖM MAGASINET NÄR VERKTYGET EJ ANVÄNDES

Koppla alltid från luftslangen och töm magasinet när arbetet är slutfört eller när man flyttar till annat arbetsställe. Detsamma gäller också alltid vid justering av pistolen eller vid service samt naturligtvis om den måste rensas för fastkörd spik.



8. KONTROLLERA ATT SKRUVAR ÄR ÅTDRAGNA

Lösa eller felaktigt monterade skruvar eller bultar kan orsaka skada på person eller verktyg om luften tillkopplas. Kontrollera att alla skruvar och bultar är åtdragna före luftslangen kopplas till.



9. RÖR EJ AVTRYCKAREN OM DU INTE SKALL SPIKA

När luftslangen är tillkopplad skall avtryckaren aldrig röras om man ej avser att spika. Det är farligt att gå runt bärande pistolen med avtryckaren aktiverad.



10. RIKTA ALDRIG PISTOLMYNNINGEN MOT MÄNNISKOR

Om pistolmynningen riktas mot människor kan allvarlig skada ske om felaktig avfiring sker. Försäkra om att pistolmynningen ej riktas mot folk när luftslangen kopplas till och från eller när pistolen laddas eller liknande operationer.

11. ANVÄND SPECIFICERAD SPIK (SE SIDA 7)

Användande utav annan spik än specificerad kan orsaka driftstopp eller driftproblem. Försäkra om att alltid använda specificerad spik när verktyget användes.

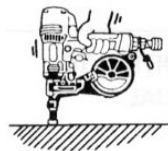

12. PLACERA PISTOLMYNNINGEN RIKTIGT MOT ARBETSSTYCKET

Felaktig placering mot arbetsytan kan orsaka "flygande" spik och är oerhört farligt.



13. HÅLL HÄNDER OCH KROPP BORTA FRÅN MYNNINGEN

När man laddar och använder verktyget skall man aldrig placera handen eller annan kroppsdel framför mynningen. Det är väldigt farligt om oavsiktlig avfiring sker.



14. SPIKA EJ NÄRA KANTER OCH HÖRNEN ELLER I TUNT MATERIAL

Arbetsstycket kan splittras och spiken kan flyga fritt och skada någon.



15. SPIKA EJ I ANDRA SPIKAR

Att spika direkt i annan spik kan orsaka rikoschetter som kan skada andra.

16. TÖM MAGASINET EFTER ARBETETS SLUT

Om spik kvarlämnas i magasinet utgör detta en fara om verktyget hanteras ovarsamt eller vid luftanslutningen. Därför skall alltid magasinet tömmas efter avslutat arbete.

17. KONTROLLERA FUNKTIONEN AV SÄKRINGSBYGELN OFTA

Använd inte spikpistolen om säkringsbygeln ej fungerar oklanderligt eftersom detta kan orsaka oavsiktlig avfiring. Påverka ej heller funktionen eller arbetssättet för korrekt fungerande säkringsbygel.

18. NÄR PISTOLEN ANVÄNDES UTOMHUS ELLER PÅ HÖGA PLATSER

När t.ex. tak eller liknande ytor skall spikas, påbörjas arbetet i den lägre



nivån och gradvis arbetas uppåt. Spikning i baklänges riktning är farligt då man kan förlora fotfästet.

Säkra och fäst luftslangen nära det stället som skall spikas. Olyckor kan ske genom att slangen dras bort omedvetet eller fångas av andra ting.

19. ANVÄND ALDRIG VERKTYG SOM ÄR DEFEKT ELLER ARBETAR ONORMALT

20. SKJUT ALDRIG UT I FRIA LUFTEN

Detta gör att skador orsakade av fritt ”flygande” spik undviks samtidigt som onormal shockpåverkan på pistolen.

21. FÖRSÄKRA ER ALLTID OM ATT VERKTYGET INNEHÅLLER SPIK

22. RESPEKTERA VERKTYGET SOM ETT ARBETANDE ELEMENT

23. FÖRBJUDET ATT ”LEKA” MED VERKTYGET

24. LADDA ALDRIG VERKTYGET NÄR NÅGON AV DE ARBETANDE DELARNA (T.EX AVTRYCKAREN, KONTAKTARMEN) ÄR AKTIVERADE

OBSERVERA FÖLJANDE ALLMÄNNA VARNINGAR TILLSAMMANS MED DE ÖVRIGA DENNA BRUKSANVISNING INNEHÅLLER

- ANVÄND EJ SPIKPISTOLEN SOM EN HAMMARE
- BÄR ALLTID PISTOLEN I HANDTAGET EJ I LUFTSLANGEN
- SPIKPISTOLEN SKALL ENDAST ANVÄNDAS FÖR DET DEN ÄR AVSEDD
- BIND ALDRIG UPP AVTRYCKAREN I AKTIV POSITION
- FÖRVARA SPIKPISTOLEN I TORRT BARNSÄKERT UTRYMME
- ANVÄND EJ SPIKPISTOLEN UTAN VARNINGSSKYLTAR
- MODIFIERA EJ SPIKPISTOLEN FRÅN ORIGINALFUNKTIONEN UTAN SKRIFTLIGT MEDDELANDE FRÅN *ScanFast AB*

2. SPECIFIKATION OCH TEKNISKA DATA

1. NAMN PÅ DELAR

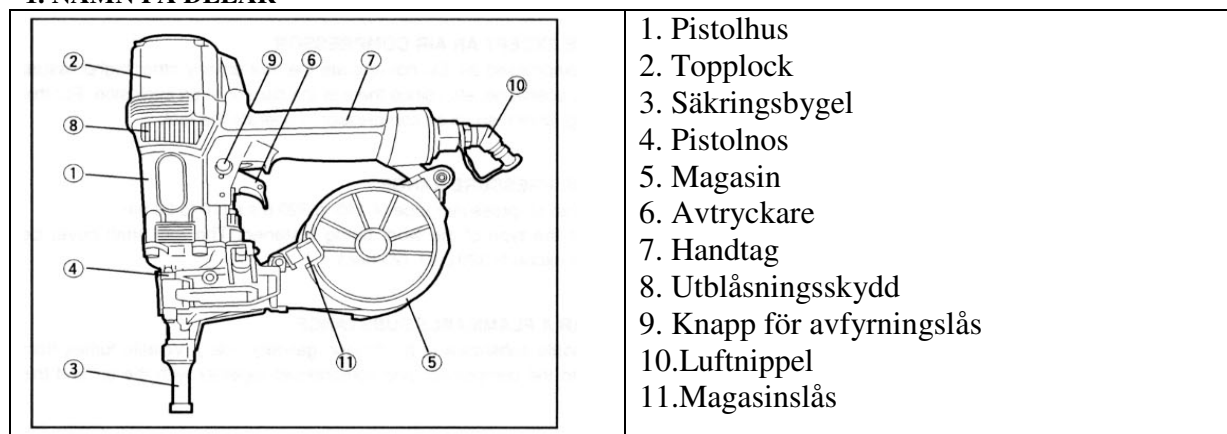

2. VERKTYGSSPECIFIKATION

PRODUKT	HN25C
HÖJD	306 mm
BREDD	82 mm
LÄNGD	306 mm
VIKT	2,0 kg
REKOMMENDERAT ARBETSTRYCK	10 till 23 bar
LADDNINGSKAPACITET	100 spik
LUFTFÖRBRUKNING	1,45 lit (18 bar)

3. SPIKSPECIFIKATION

SPIKLÄNGD	<u>PLASTBANDAD PIN</u> 19 till 25 mm
STAMDIMENSION	cc 2,5 mm
STAMTYP	Blank
HUVUDDIAMETER	cc 6,3 mm
HUVUDTJOCKLEK	cc 1,3 mm
SPETSTYP	

REKOMMENDERAT ARBETSTRYCK

10 till 23 bar. Välj bästa arbetstryck inom detta området, anpassat till typ av material och spik som skall spikas. **Använd aldrig högre tryck än 23 bar!**

4. TEKNISKA DATA

1. LJUD

Avvägt enkelskott----- LWA, 1s, d 90.1 dB
ljudstyrkenivå.

Avvägt enkelskott----- LpA, 1s, d 82.3 dB
emission ljudtrycksnivå vid arbetsstation.

Dessa värden är bestämda och dokumenterade i enlighet med EN12549:1999

2. VIBRATION

Vibration karaktäristiskt värde = 3.08 m/s^2

Dessa värden är bestämda och dokumenterade i enlighet med ISO 8662-11.

Detta värde är verktygsrelaterat karaktäristiskt värde och utgör inget värde som påverkar hand-arm-systemet under spikning.

Hand-arm-system påverkan under användning beror på greppkraft, kontaktkraft, arbetsväg, lufttillförsel, arbetsstycket samt hjälpmedlen.

5. ANVÄNDNINGSSOMRÅDE

* Fästa tunn plåt i betong



3. LUFTKÄLLA OCH KOPPLINGAR

Läs avsnittet ”SÄKERHETSFÖRESKRIFTER”.



ANVÄND INGEN ANNAN KRAFTKÄLLA ÄN LUFTKOMPRESSOR

Verktyget är konstruerat för att drivas med komprimerad luft. Försök aldrig använda pistolen med annan typ av högtrycks-gas, eldfarliga gaser (t.ex. oxygen, acetylen, etc.) eftersom detta är direkt explosionsfarligt. Alltså absolut ingen annan kraftkälla än luftkompressor.



ARBETA INOM ANGIVET ARBETSTRYCK

Pistolen är konstruerad för att användas inom tryckområdet 10 till 23 bar. Trycket skall justeras till bästa resultat beroende på typ av spik samt material. Spikpistolen skall aldrig användas om trycket överstiger 23 bar.



ARBETA EJ MED VERKTYGET INTILL ELDFARLIGA ÄMNEN

Arbeta aldrig med verktyget intill eldfarliga ämnen (t.ex. thinner, bensin, etc.). Flyktiga gaser från dessa ämnen kan sugas in i kompressorn och komprimeras tillsammans med luften varefter detta kan resultera i en explosion.

ANVÄND EJ FELAKTIGA KOPPLINGAR ELLER NIPPLAR

Nippeln på pistolen får ej stänga inne luften vid fränkoppling. Om detta skulle ske kan pistolen fortfarande avfyras trots att ej luftslang är ansluten vilket kan orsaka skada.



KOPPLA FRÅN LUFTSLANGEN NÄR SPIKPISTOLEN EJ ANVÄNDES

Koppla alltid från luftslangen så snart arbetet är slutfört eller förflyttning till annan plats skall ske. Detsamma gäller vid justering av verktyg, service eller reparation samt naturligtvis om pistolen skall rensas för fastkörd spik.

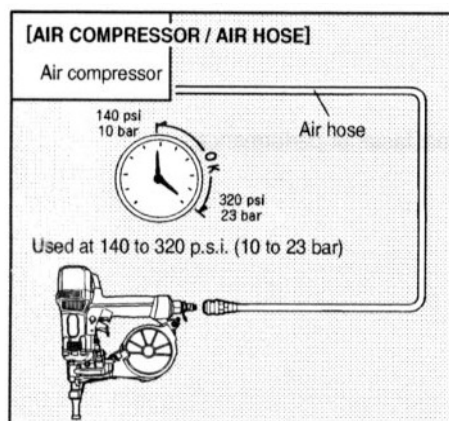

VID ANVÄNDANDET AV VERKTYGET, SÄKERSTÄLL ATT NI ANVÄNDER RÄTT TYP AV KOMPRESSOR OCH SLANG

För att förbättra prestandan, har pistolen ett högre arbetstryck än sedvanliga spikpistoler. För att använda verktyget behövs speciella kompressorer och luftslangar (MAX Powerlite Kompressor och MAX Powerlite Luftslang). Användning av högtrycksgas (t.ex. oxygen, acetylen etc.) kan orsaka onormal förbränning, vilket kan orsaka explosion. Använd endast dom speciella kompressorerna med tillhörande luftslang.

OBSERVERA:

Frekvent, men ej överflödigt smörjning åstadkommer bästa prestanda. Olja droppad genom nippeln gör att invändiga delar får sin smörjning.

4. ANVÄNDARINSTRUKTION

Läs avsnittet ”SÄKERHETSFÖRESKRIFTER”.

1. FÖRE ANVÄNDADET

1. Använd skyddsglasögon
2. Anslut ej luften
3. Kontrollera att inga lösa skruvar
4. Prova att säkringsbygeln och avtryckaren rör sig mjukt
5. Anslut luftslangen
6. Hör efter om ev. luftläckage (Pistolen får ej läcka!)
7. Håll pistolen utan kontakt med avtryckaren, därefter tryck säkringsbygeln mot arbetsytan. (Pistolen får under inga villkor avfyras.)
8. Håll pistolen med säkringsbygeln fri från arbetsytan och tryck på avtryckaren. (Pistolen får under inga villkor avfyras.)
9. Koppla från luftslangen.

▲ WARNING:



2. ANVÄNDNING

Det existerar alltid en fara för ögonen genom att returluften blåser upp damm eller andra partiklar som finns runt arbetsplatsen. Vid felhantering av pistolen kan också spiksplitter flyga upp. Därför skall alltid skyddsglasögon användas vid spikning med spikpistol. Arbetsgivaren och/eller användaren måste försäkra sig om att erforderliga skyddsglasögon användes. Dessa skall dessutom vara försedda med sidoskydd. Arbetsgivaren är ansvarig att försäkra sig om användningen av skyddsglasögon av användaren och annan personal i arbetsområdet.

▲ WARNING:



OBS! Enbart enkel ansiktsskärm erbjuder ej tillräckligt skydd.

Håll händer och andra kroppsdelar borta från pistolmynningen när spikning sker så att ej någon kroppsdel av misstag får känna vid spiken.

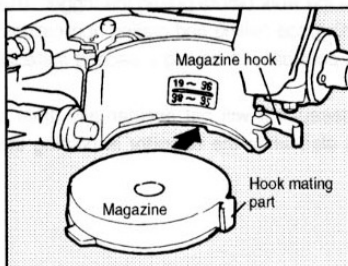

▲ CAUTION:

- Om magasinet åker av, sätt fast det igen i den riktning som ritningen visar.

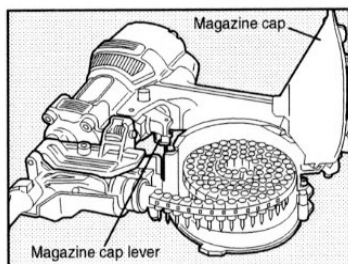

PIN LADDNING

1. Lås avtryckaren och koppla ifrån luftslangen
2. Öppna låset till magasinslocket. Med magasinslocket öppet, lägg i pinen och dra ut änden av pinrullen.

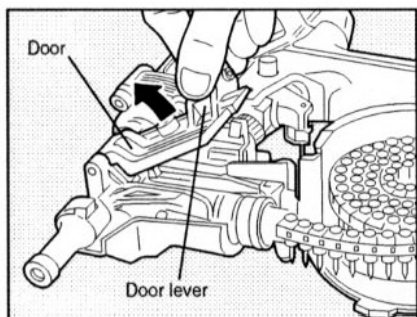

- Tryck på dörreglaget för att öppna dörren.

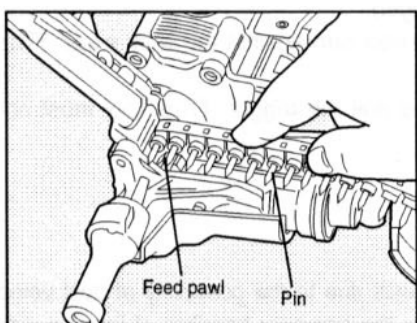

- Tryck in pinrullen längs med rännan tills den nått änden. Lägg den första pinen i huvudrännan.

▲ CAUTION:

Kontrollera att den första pinen helt ligger på sin plats i matargaffeln. (i nosen)

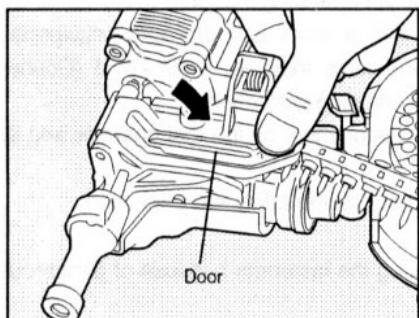

- Tryck på dörren för att stänga den.

▲ CAUTION:

Tryck fast dörren tills du hör ett klick.

- Stäng magasinets lock.
- Koppla ihop luftanordningen med luftkopplingen. Du är nu klar att spika.

MODELL IDENTIFIKATION

SEKVENSAVFYRING

Sekvensavfyringen kräver att pistolen först pressas mot arbetsytan innan man trycker in avtryckaren. Detta medför en enklare exakt placering utav spiken samtidigt som det förhindrar en oplanerad andra spik

Sekvensavfyringen ger också en högre säkerhet eftersom pistolen ej kan avfyras en andra gång trots att avtryckaren fortfarande hålls inne.

SEKVENSAVFYRNING

Identifierad med **ORANGE AVTRYCKARE**

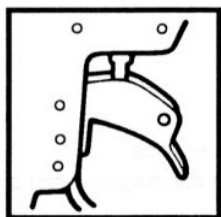

ENSKOTTSSPIKNING (SEKVENSAVFYRNING)

För enskottsspikning, pressa kontaktarmen mot arbetsytan och tryck in avtryckaren. Verktøget kan inte avfyra en andra spik förrän avtryckaren är släppt och verktøget lössläppt.

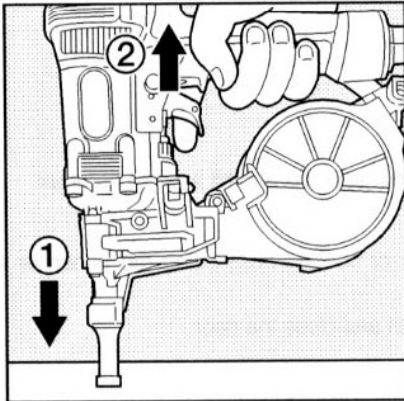

TILLVÄGAGÅNGSSÄTT

1. Tryck kontaktarmen mot arbetsytan
2. Tryck in avtryckaren

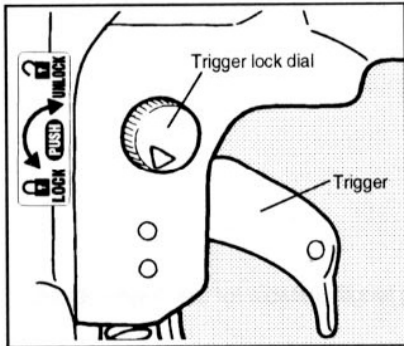

AVFYRNINGSLÅSMEKANISM

Verktøget är utrustat med avfyrningslåsmekanism. Tryck och rotera knappen från position LÅST till OLÅST innan spikning.

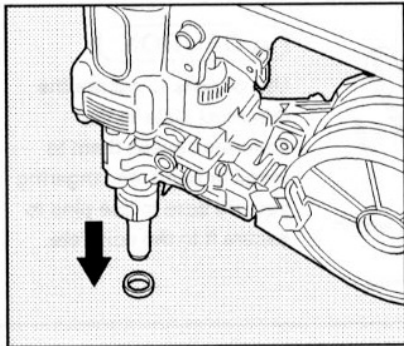

BYTE AV NOSSKYDD

Verktøget levereras med nosskydd som tillbehör. Se bilden för ersättningsmetod.

▲ WARNING:

När du ersätter tillbehören, försäkra dig om att avtryckaren är låst och koppla ifrån luftslangen.

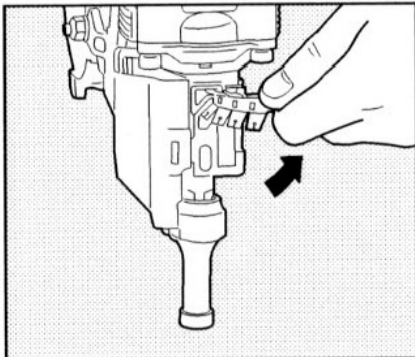

ATT TA BORT PLASTBAND

Vid spikning matas plastbandet ur verktøget. När remsan blir för lång, dra raskt i pilens riktning och plasten kapas.

ATT TA BORT FASTNANDE PIN

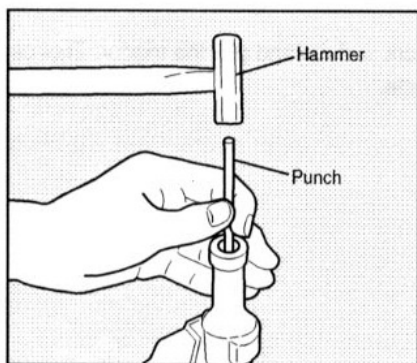

▲ WARNING:

Vid borttagandet av pin, försäkra er om att avtryckaren är i låst läge och att luftslangen är bortkopplad.

TILLVÄGAGÅNGSSÄTT

1. Lås avtryckaren och koppla ifrån luftslangen.
2. Ta ur pinen från magasinet.
3. Öppna dörren, ta ett don genom avfyrningsutgången och knacka på det.
4. Ta bort den fastnade pinen inuti nosen med ett don eller en vanlig skruvmejsel.
5. Sätt tillbaka pinen i matargaffeln och stäng dörren.

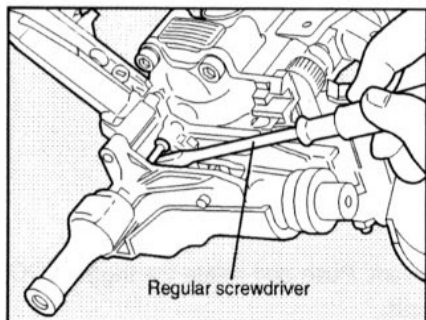

KRITERIER VID VAL AV PIN

Verktyget vänder sig till följande ändamål. Vid användandet, välj pin/spik och storlek anpassat till arbetsobjektet.

Användningsområde	Typ	Storlek
Fästa tunn plåt i betong Ex: Fästa stål balkar ▲ CAUTION: Se till att materialet och byggplatsens förutsättningar överensstämmer med Konstruktionsstandarden.	Plastbandad Pin på rulle	Tunn plåt Genomslagskraften i betong Välj pin så att genomslagskraften i betongen blir tillräcklig. (Acceptabelt 20 – 25 mm)

▲ CAUTION:
Användning av pin för att fästa tunn plåt i betong orsakar ibland rekyll eller böjning, som kan skada dig. Försäkra dig om att använda pin som fäster i betong.

5. UNDERHÅLL FÖR BÄSTA FUNKTION

1. AVFYRA EJ SPIKPISTOLEN UTAN SPIK I MAGASINET

2. ANVÄND REKOMMENDERAD OLJA

Luft eller turbinolja bör användas vid smörjning av verktyget. Vid arbetslut, droppa 2 till 3 droppar olja vid nippeln. Rekommenderad olja ISO VG32.

3. KONTROLLERA OCH UNDERHÅLL DAGLIGEN ELLER FÖRE ANVÄNDNING



Koppla alltid ifrån luftslangen och töm magasinet vid kontroll eller underhåll av pistolen.

- (1) Dränera luftslang, filter och kompressor
- (2) Håll dimsmörjaren fylld med olja
- (3) Rengör luftfiltret
- (4) Drag åt alla lösa skruvar
- (5) Kontrollera att säkringsbygeln löper friktionsfritt

6. LAGRING

1. Om pistolen ej skall användas under en längre tid, smörj in ståldelar med en tunn oljehinna för att förebygga korrosion.
2. Lagra ej pistolen kallvädersmiljö. Förvara pistolen i varmt utrymme.
3. När den inte användes bör den också förvaras torrt i en barnsäkert utrymme.
4. Alla kvalitetsverktyg behöver service eller utbyte av förslitningsdetaljer efter en tids användning.

7. FELSÖKNING/REPARATION

Felsökning och- eller reparation skall endast utföras av **ScanFast** eller dess auktoriserade verkstäder eller andra specialister.

8. SPRÄNGSKISS

HN25C

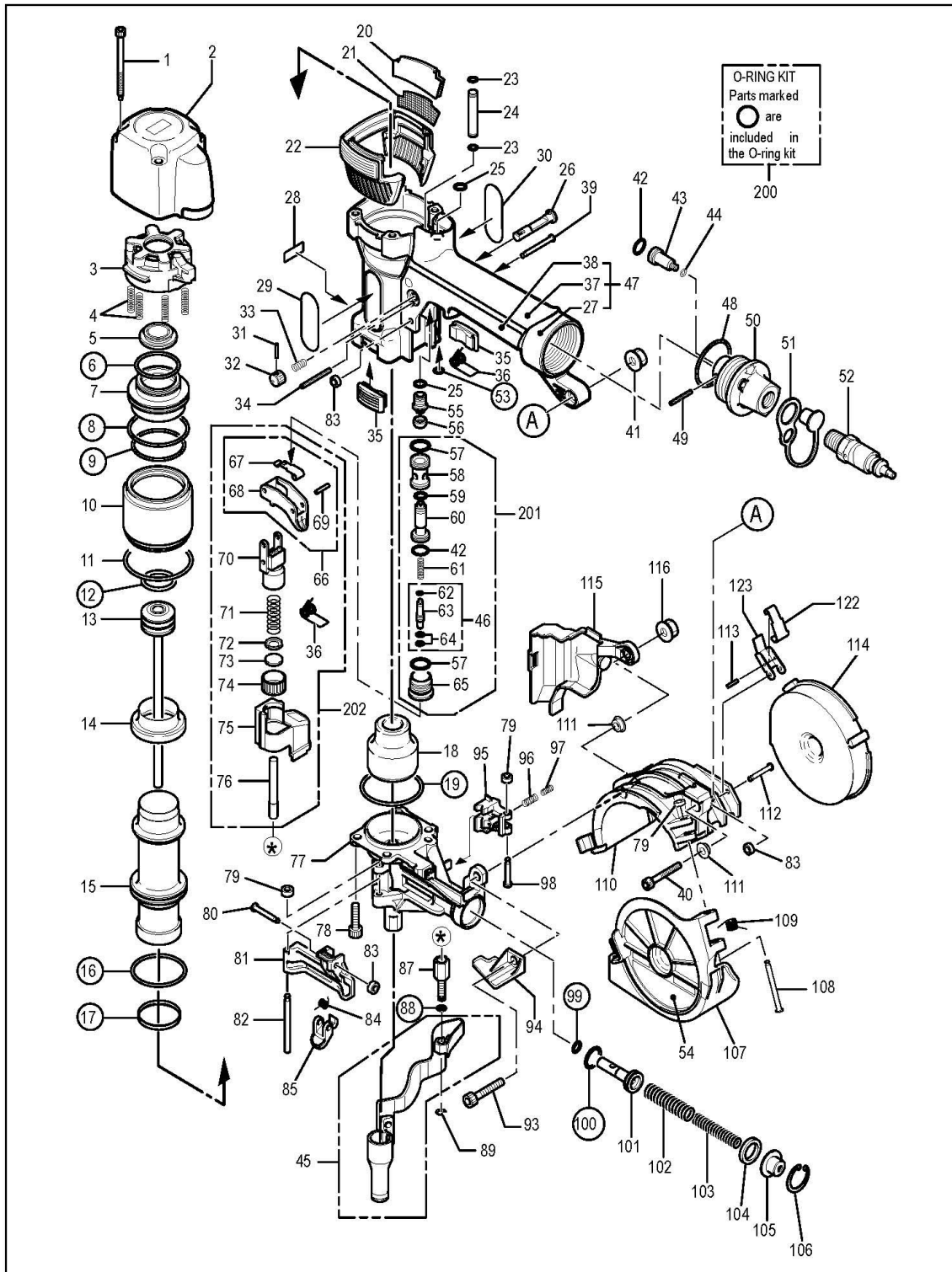

9. RESERVDLSLISTA HN25C

Pos	Art.nummer	Benämning	Pos	Art.nummer	Benämning
1	HN10130	BOLT 5X66	43	HN10752	END CAP STEM
2	HN10111	CYLINDER CAP	44	HH11901	O-RING 1.4 X 2.5 CN65020
3	HN10005	INNER CAP	45	HN81047	CONTACT NOSE UNIT
4	KK23650	COMP SPRING 3650	46	HN81046	STEM ASSY
5	HN10009	PISTON STOP	47	HN81027	FRAME
6	HH19217	O-RING B 2.4X31.8	48	HH12118	O RING 1AG35
7	HN10007	HEAD VALVE PISTON	49	FF21229	W.S.PIN 3X20
8	HH19165	O-RING A 2.6X46.5 (CN-57)	50	HN10313	END CAP
9	HH19723	O-RING A2.6X43.4	51	HN10316	END PLUG CAP
10	HN10113	HEAD VALVE GUIDE	52	TT05425	AIR PLUG H-FPM
11	HH12104	O-RING 1A 2.4X48.3 N5519	53	HH12904	O-RING A 1X6.2 N5536
12	HH11805	O-RING P22A	54	HN10754	WARNING LABLE
13	HN70074	MAIN PISTON UNIT	55	HN10043	PILOT CAP
14	HN10013	CYLINDER SEAL	56	HN10018	PILOT SEAL
15	HN10116	CYLINDER	57	HH12105	O-RING 1A 1.5 X 12.8 N5521
16	HH19150	O-RING3.1X40.5	58	HN10016	TRIGGER VALVE HOUSING
17	CN32064	CHECK VALVE	59	HH11804	O-RING P6
18	HN10015	BUMPER	60	HN10017	PILOT VALVE
19	HH19168	O-RING A 1.5X44	61	KK23619	COMP. SPRING 3619
20	HN10047	FILTER B	62	HH19707	O-RING A1.4X2.5
21	HN10046	FILTER A	63	HN10057	TRIGGER VALVE STEM
22	HN10056	EXHAUST COVER UNIT	64	HH19214	O-RING 1B 1.5X3
23	HH19722	O-RING A1.5X5	65	HN10019	TRIGGER VALVE CAP
24	HN10112	PIPE	66	HN80040	TRIGGER ASSY
25	HH19127	O-RING A 1.5X5.5	67	HN10100	CONTACT LEVER
26	CN34699	TRIGGER LOCK LEVER	68	CN35260	TRIGGER
27	HN10002	FRAME	69	FF22402	SPRING PIN 3X16 (LIGHT LOAD)
28	CN34309	PLASTIC SHEET LABEL (100421)	70	HN10021	ARM GUIDE
29	HN10729	NAME LABEL	71	KK23902	COMP. SPRING 3902
30	HN10039	WARNING LABLE	72	HN10041	CONTACT BUMPER
31	FF21201	PIN 2.5X10	73	HN10103	CONTACT COLLAR
32	HN10327	TRIGGER LOCK DIAL	74	HN10026	ADJUST DIAL
33	KK23507	SPRING 3507	75	HN10029	ADJUST SPACER
34	FF21235	SPRING PIN 3X30	76	HN10101	CONTACT ARM A
35	HN10035	PROTECTOR A	77	HN10718	NOSE
36	KK33237	SPRING 3237	78	BB40213	BOLT 6 X 25
37	HN10050	GRIP COVER A	79	EE39602	WASHER 7
38	HN10051	GRIP COVER B	80	FF41599	PIN 1599 (REPLACES FF41587)
39	FF41842	PIN 1842	81	HN10716	DOOR
40	BB40470	SCREW 5X32	82	FF31256	STRAIGHT PIN 1256
41	CC00401	ELASTIC STOP NUT M5	83	EE39609	RUBBER WASHER 1.8X6X2

Pos	Art.nr	Benämning			
84	KK33261	TORSION SPRING 3261 (REPLACES KK33169)			
85	CN33679	DOOR LUTCH			
87	HN10027	CONTACT BOLT			
88	HH11903	O-RING 1A 1.2 X 4 T29051(REPLACES TA15277)			
89	JJ10404	E-RING 3.2			
93	BB40438	BOLT 6X32			
94	HN10309	NAIL GUIDE			
95	HN10719	FEED PAWL			
96	KK23710	COMP. SPRING 3710			
97	KK23788	COMP. SPRING 3788			
98	FF41820	STEP PIN 1820			
99	HH11113	O-RING AP9 N5528			
100	HH11106	O-RING AP16			
101	HN10031	FEED PISTON			
102	KK23896	COMP. SPRING			
103	KK23627	COMP. SPRING 3627			
104	CN32093	FEED PISTON STOP			
105	HN10299	SPRING COLLAR			
106	JJ22408	C-RING 24			
107	HN10732	MAGAZINE CAP			
108	FF41281	PIN 1281			
109	KK33218	SPRING 3218			
110	HN10731	MAGAZINE HOLDER			
111	CN30707	COLLAR			
112	FF41599	PIN 1599 (REPLACES FF41587)			
113	FF21234	V.S. PIN 3X12			
114	HN10736	MAGAZINE			
115	HN10722	ARM COVER			
116	CC00402	NUT M6			
122	HN10308	MAGAZINE HOOK			
123	CT10737	MAGAZINE LOCK LEVER			
200	HN81045	O-RING KIT			
201	HN81048	TRIGGER VALVE KIT			
202	HN81049	ARM GUIDE KIT			

EG FÖRSÄKRAN OM ÖVERENSSTÄMMELSE

Max Europé GmbH, Oststarsse 22, 40211 Dusseldorf Germany

Bekräftar att följande produkter

Modellnamn	Serienummer fr.o.m
HN25C (CE)	240030642

som hänvisas i denna deklARATION överensstämmer med följande bestämmelser och direktiv:

- * Rådande direktiv 89/392/EEC från Juni 1989 med ändring av direktiv 91/368/EEC från Juni 1991 och direktiv 93/44/EEC från Juni 1993
- * EN292-1, EN292-2 från September 1991
- * EN349 från 1993
- * EN792-13:2000
- * prENxxx-xx = CEN/TC255 WG1 N45.3E från Juli 1994
- * ISO8662 Part xx = CEN/TC255 WG1 N47.3E från Juli 1994

Ovanstående företag har arkiverat och kan vid behov, presentera följande tekniska specifikationer:

1. Användarhandbok
2. Sprängskiss
3. Monteringsanvisningar
4. Reservdelslistor
5. Luftkopplingsschema
6. Kvalitetshandbok/manual
7. Testrapport
8. Fotodokumentation
9. Mät- och Testinstrument

Dusseldorf

4 Februari 2004

Yoichi Nomura
President
MAX Europé GmbH