

FB200B / FB300B

ANVÄNDARHANDBOK I ORIGINAL

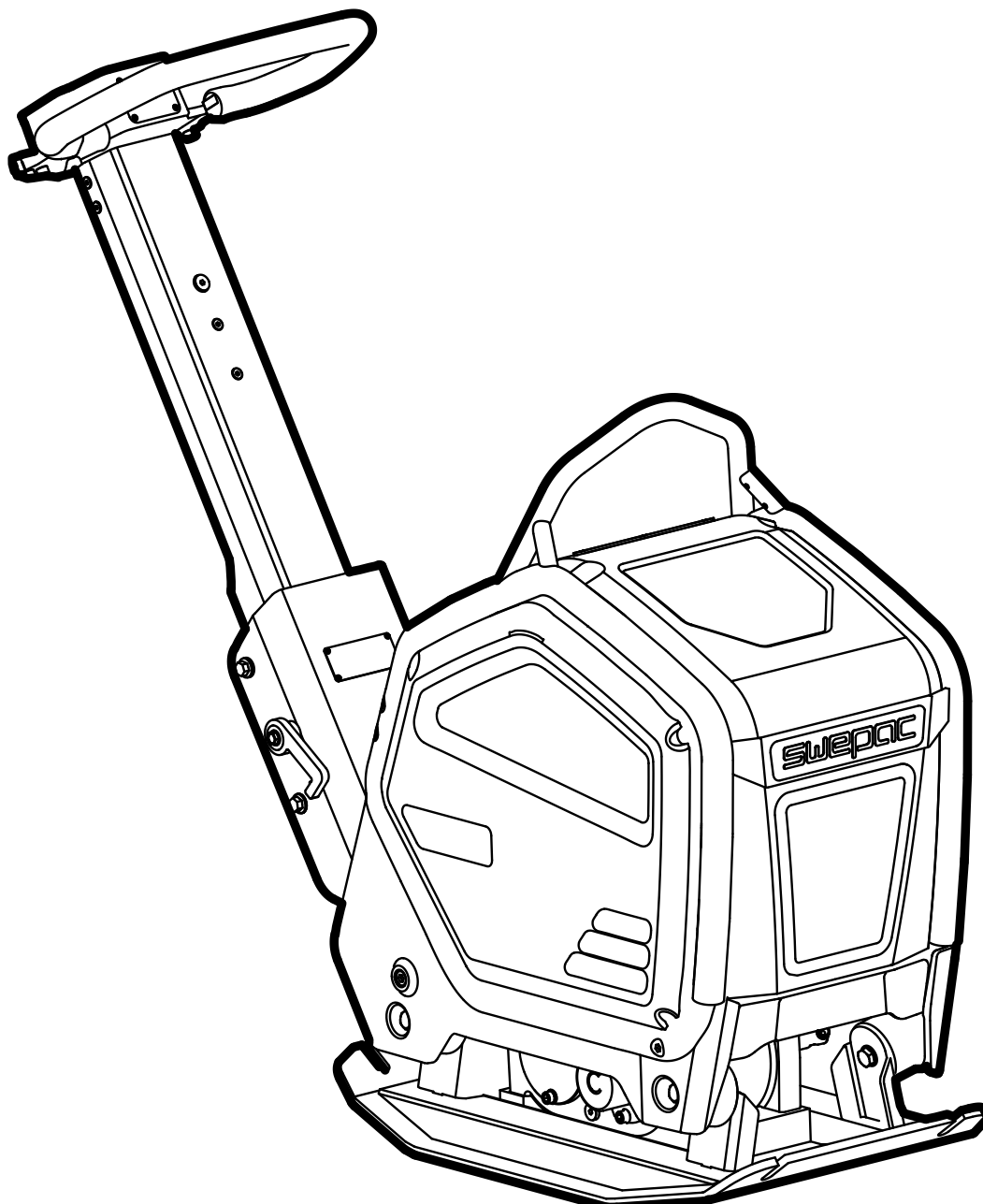

INNEHÅLL

INLEDNING	3
ANSVARSBEGRÄNSNING.....	3
ALLMÄNA SÄKERHETSFÖRESKRIFTER.....	4
ANVÄNDNING	5
HANTERING	5
SÄKERHETSANVISNINGAR	5
SÄKERHET.....	6
BATTERISÄKERHET.....	7
BATTERILADDARSÄKERHET.....	7-8
SKYLTAR.....	9
MASKINSKYLTAR OCH IDENTIFIERING.....	9-10
STANDARDER.....	10
TEKNISKA DATA.....	10
KOMPONENT- OCH KONTROLLPLATSER	11
FUNKTION AV MASKINEN.....	12
START AV MASKIN.....	13
STOPP AV MASKIN	13-14
BATTERI	15
BATTERILADDARE	15
FÖRE DRIFT	16
FUNKTIONSÖVERSIKT	16
KASSERING	17
SERVICE	18
TRANSPORT	19
RENGÖRING	20
FÖRVARING.....	20
MÅTT.....	21
ANTECKNINGAR	22-23-24
FÖRSÄKRAN OM ÖVERENSSTÄMMELSE	25

INLEDNING

Tack för att du köpt en SWE PAC FB200B alt. FB300B. Denna manual innehåller information om hur denna maskin används på ett säkert, ekonomiskt och tekniskt korrekt sätt. Läs noggrant igenom och förstå manualen innan du använder maskinen.

Denna manual är ingen anvisning för omfattande reparationsarbeten och underhållsarbeten. Sådant arbete måste utföras av servicepartnern resp. av auktoriserade specialister. Maskinen skall användas och underhållas enligt uppgifterna i denna instruktionshandbok. En felaktig användning eller felaktigt underhåll kan orsaka faror. Defekta maskindelar måste omedelbart bytas ut! Vid frågor om drift eller underhåll kan man när som helst kontakta tillverkaren.

Maskinen skall användas och underhållas enligt uppgifterna i denna manual. En felaktig användning eller felaktigt underhåll kan orsaka faror för personalen.

Produkterna som visas i manualen kanske inte matchar din faktiska produkt.

Denna manual och underleverantörsmanualerna bör betraktas som permanenta delar av produkterna och måste förvaras i omedelbart närhet av maskinen och alltid tillgänglig för personalen.

Instruktionsboken måste förvaras i omedelbar närhet av maskinen och alltid tillgänglig för personalen.

Manualen bör finnas med maskinen om den säljs vidare.

Vid förlust eller ytterligare exemplar av manualen besök tillverkarens hemsida <https://swepac.com> och ladda ner önskad manual.

Batteriladdaren är försedd med manual från underleverantörer. Läs och förstå denna manual.

Om det finns skillnader i informationen mellan denna manual och underleverantörsmanualerna är det informationen i underleverantörsmanualerna som gäller.

Denna instruktionshandbok innehåller viktiga instruktioner om hur denna maskin används på ett säkert, ekonomiskt och tekniskt korrekt sätt. En noggrann läsning, förståelse och beaktande av bruksanvisningen hjälper till att undvika faror, minska reparationskostnader och bortfallstider och ökar maskinens tillgänglighet och livslängd.

Målgrupp

Personer som arbetar med denna maskin måste utbildas regelbundet vad gäller farorna i hanteringen av maskinen. Denna instruktionshandbok riktar sig till:

- Operatörspersonal:
 - Dessa personer har instruerats på maskinen och informerats om möjliga faror vid felaktigt handhavande.
- Fackpersonal:
 - Dessa personer har yrkesutbildning samt kompletterande kunskaper och erfarenheter. Dessa kan bedöma de ålagda arbetsuppgifterna och identifiera möjliga faror.

Föreskrifter för olycksförebyggand

Förutom hänvisningar och säkerhets hänvisningar i denna bruksanvisning gäller lokala föreskrifter för förebyggande av olycksfall samt nationella arbets skyddsbestämmelser.

Användning av manualen

Denna användarmanual:

- ingår i maskinen och skall förvaras på en säker plats under maskinens hela livstid.
- skall lämnas till alla efterföljande ägare eller operatörer av denna maskin.
- gäller för olika maskintyper i en produktserie. Därför kan vissa illustrationer avvika från utseendet hos den köpta maskinen. Dessutom kan variantavhängiga komponenter finnas beskrivna som inte ingår i leveransen. Tillverkaren förbehåller sig rätten till ändringar av denna instruktionshandbok utan föregående varsel. Det måste vara säkerställt att möjliga ändringar eller kompletteringar från tillverkaren omedelbart läggs in i denna instruktionsbok.

ANSVARSBEGRÄNSNING

Tillverkaren friskriver sig från allt ansvar för person- och sakskador vid följande överträdelser:

- Felaktig användning av maskinen.
- Användning av icke tillåtna reserv- och tillbehör delar.
- Ingrepp som förändrar maskinens ursprungliga konstruktion och funktion.
- Person- och sakskador orsakade av att personal har inte fått tillräcklig utbildning att arbeta med och hantera maskinen.
- Åtgärder avvikande från denna manual.
- Felaktigt handhavande.

MICROPOWER LIONBRIX 42V 150Ah

är det enda batteri som är tillåtet att användas för maskinen SWE PAC FB200B och FB300B.

MICROPOWER

är den batteriladdaren som får ladda batteriet **RBC 4840**

Du behöver ett originalbatteri och en originalladdare för att använda motorn som är installerad i maskinen.

- Använd inte ett batteri som inte är kompatibel. Vid användning av ett batteri som inte är kompatibel kan det skada produkten och dess motor på grund av dåliga skyddsfunktioner etc.

Funktionsmässiga förändringar

Funktionsmässiga -och utseendemässiga förändringar får inte göras utan tillverkarens skriftliga tillstånd. Vid ej godkända funktionsmässiga förändringar kan faror för operatör och/eller tredje part uppstå i maskinen, och även maskinskador kan uppstå.

Tillverkarens ansvar och garanti bortfaller vid ej godkända funktionsmässiga förändringar.

Som funktionsmässiga förändringar gäller i synnerhet:

- Öppnande av maskinen samt permanent borttagning av komponenter.
- Montering av reservdelar vilka inte kommer från tillverkaren eller som inte motsvarar originaldelarna i konstruktion och kvalitet.
- Påbyggnad av tillbehör oavsett slag vilka inte kommer från tillverkaren.
- Modifiering av mjukvara eller hårdvara. Förändring av kablage

Ägarens / kundens ansvar

Med ägare avses den person som i kommersiellt eller ekonomiskt syfte själv använder denna maskin eller överlåter åt tredje part att använda den och som under driften har det rättsliga produktansvaret för skyddet av personalen eller tredje part.

Ägaren måste alltid göra användarmanualen tillgänglig för personalen och försäkra sig om att operatören har läst och förstått den.

Användarmanualen måste förvaras nära till hands vid maskinen eller på användningsplatsen.

Ägaren måste lämna ut instruktionsboken till varje ny operatör eller nästa ägare av maskinen.

Även nationella föreskrifter, standarder och direktiv avseende förebyggande av olycksfall och miljöskydd måste följas.

Användarmanualen måste kompletteras med ytterligare anvisningar för beaktande av företagsinterna, myndigheters, nationella eller allmängiltiga säkerhetsriktlinjer.

Användarens / operatörens skyldigheter

Gällande arbetsskyddsbestämmelser skall inhämtas och realiseras.

Faror p.g.a. arbetsförhållandena på platsen skall definieras i en riskanalys.

Bruksanvisningar för arbete med denna maskin skall tas fram.

Det måste regelbundet kontrolleras om användarmanualen uppfyller senaste utgåva av regelverken.

Ansvarsområden för installation, handhavande, felavhjälpan, underhåll och rengöring skall regleras och fastställas på ett entydigt sätt.

Utbilda personalen regelbundet och informera om möjliga faror.

Dokumentera undervisningsresultaten och ställ dokumentationen till förfogande för ansvarig myndighet om så begärs.

Tillhandahåll erforderlig skyddsutrustning för personalen.

Personalens kvalifikation

Maskinerna får tas i drift och användas endast av utbildad personal.

Vid felanvändning, missbruk eller handhavande genom utbildad personal råder fara för operatörers och/eller andra personers hälsa samt risk för saksador eller totalt bortfall för maskinen.

ALLMÄNA SÄKERHETSFÖRESKRIFTER

Arbetsplatsen

Innan arbetet påbörjas måste man kontrollera arbetsområdet.

Säkra arbetsområdet mot det allmänna vägnätet.

Håll obehöriga personer borta vid arbete med denna maskin. Distraction kan medföra att kontroll över maskinen förloras.

Säkra alltid maskinen mot tippning, rullning, glidning och fall. Risk för personsador!

Håll arbetsområdet rent.

Säkerhet för personer

Att arbeta under påverkan av droger, alkohol eller läkemedel kan leda till mycket svåra personsador.

Vid allt arbete skall lämplig skyddsutrustning användas. Personlig skyddsutrustning minskar risken för personsador väsentligt.

Säkerställ att inga andra personer uppehåller sig i riskområdet!

ANVÄNDNING

SWEPAC FB200B alt.FB300B

används för att packa ballast under fundament, på garageinlopp och på trottoarer etc. Maskinen är också lämplig som ett komplement till större packningsmaskiner, till exempel vältar, vid packning av områden med dålig åtkomst.

Den kompakta designen med ett ledat styrhandtag gör maskinen mycket lätt att manövrera.

Maskinen är också lämplig för packning av sand och grus i tunna lager.

Swepac **FB200B** och **FB300B** är idealiska maskiner för arbeten i områden där förbränningsmotorer inte bör användas, som i t ex rörgravar, tunnlar, tätbebyggda områden eller inomhus.

Korrekt användning

Med korrekt användning avses att följa alla hänvisningar och säkerhets hänvisningar i denna manual samt att uppfylla villkoren för service och underhåll.

Maskinen används endast för komprimering av förutnämnda material och omgivningsmiljöer.

All annan användning avses som icke korrekt användning och tillverkaren tar inte ansvar för skador som orsakas härav.

Felaktig användning

Tillverkaren ansvarar inte för skador som uppstår på grund av ej ändamålsenliga användning.

För ej ändamålsenlig användning tillhör all sådan användning som maskinen är inte avsedd för och i miljöer där maskiner utses för externa faror av omgivningen.

Ej ändamålsenlig användning:

- Drift i brandfarlig och explosiv miljö.
- Drift som är utanför maskinens prestandaområde.
- Drift som är utanför de säkerhetsanvisningar som finns på maskinen och i denna manual.

HANTERING

Behandla maskiner med omsorg. Maskiner vars komponenter eller manövrering är skadade får inte tas i drift. Låt genast byta ut defekta komponenter eller manövreringskomponenter. Maskiner med defekta komponenter innebär en stor risk för personskador! Maskinens manövreringsdelar får inte spärras, manipuleras eller modifieras på ett otillåtet sätt.

Spärra en maskin som inte används mot obehörig idrifttagning. Maskinen får hanteras endast av auktoriserad personal.

Använd maskin, tillbehör, verktyg etc. enligt dessa anvisningar.

Förvara maskinen efter drift på en avspärrad, ren, frostskyddad och torr plats som är oåtkomlig för andra personer och barn.

SÄKERHETSANVISNINGAR

Denna manual och underleverantörsmanualer kan vara försedda med viktiga säkerhetsmeddelanden. Läs dessa meddelanden noggrant. Ett säkerhetsmeddelande varnar dig för potentiella faror som kan skada dig eller andra. Varje säkerhetsmeddelande föregås av en säkerhetsvarningssymbol och ett av tre signalord, FARA, VARNING eller FÖRSIKTIGHET.

SÄKERHET

Säkerhetssymboler och signalord

Följande symbol anger säkerhetsanvisningar. Den används för att varna för potentiella personliga risker eller faror.



FARA

FARA anger en situation som kan leda till dödsfall eller allvarlig skada om den inte undviks.

Konsekvenser vid bristande efterlevnad.
Undvikande av skador eller dödsfall.



VARNING

VARNING anger en situation som kan orsaka dödsfall eller allvarlig skada om den inte undviks.

Konsekvenser vid bristande efterlevnad.
Undvikande av skador eller dödsfall.



FÖRSIKTIGHET

FÖRSIKTIGHET anger en situation som kan leda till skada om den inte undviks.

Konsekvenser vid bristande efterlevnad.
Undvikande av personskada.



NOTERA

INFORMATION anger en situation som orsakar skada om den inte uppmärksammas.

Konsekvenser vid bristande efterlevnad.
Undvikande av skada på egendom.

BATTERISÄKERHET

FARA

Underlåtenhet att följa instruktionerna nedan kan leda till överhettning, brand och/eller sprängning (explosion) etc. Värm inte upp eller placera det i eld. Använd, ladda eller lämna inte på en varm plats.

VARNING

Underlåtenhet att följa instruktionerna nedan kan leda till överhettning, brand eller elektriska stötar i batteriet.

- Tappa eller bränn inte batteriet.
- Använd endast den specificerade laddaren vid laddning.
- Ta inte isär, modifiera eller reparera batteriet.
- Låt inte vatten komma i kontakt med batteripolerna eller komma in i batteriet.

- Använd endast original batteriladdare vid laddning.
- Rör inte vid batteriets kontakter med metallföremål och för inte in metallföremål genom öppningar i batteriet.

VID TRANSPORT MED FARTYG ELLER FLYG

Vid frakt av tredje part (t.ex. med flygtransport eller speditorsföretag) måste särskilda krav på förpackning och märkning följas. För att förbereda varan som skickas krävs konsultation av en expert för farligt material. Skicka batterier endast när de är oskadade. Observera även möjligheten till mer detaljerade nationella bestämmelser.

Strömenhetssäkerhet

VARNING

Underlåtenhet att underhålla likströmsenheten på rätt sätt, eller att misslyckas med att åtgärda ett problem före drift, kan resultera i ett betydande fel. Vissa funktionsfel kan orsaka allvarlig skada eller dödsfall. Utför alltid en inspektion innan varje användning och åtgärda eventuella problem.

För din och andras säkerhet, följ alltid instruktionerna nedan.

- Innan du påbörjar verksamheten, se över och förstå dessa instruktioner och instruktionerna som medföljer utrustning som drivs av denna maskin
- Bekanta dig med funktionen av alla kontroller och lär dig hur du stopparmaskinen snabbt.
- Tillåt inte någon att använda maskinen utan korrekta instruktioner. Låt inte heller barn röra vid maskinen. Underlåtenhet att göra det kan orsaka allvarliga skador eller skada på maskinen.
- Ta inte bort höljet, etiketten eller andra delar. Du får inte heller ta isär eller modifiera likströmsenheten, vilket kan resultera i fel eller skador.
- Använd inte maskinen om du befinner dig under påverkan av alkohol eller droger. Nedsatt omdöme kan orsaka allvarliga skador.
- Utför alltid en inspektion före drift före varje användning och åtgärda eventuella problem.
- Använd ett batteri som är original.
- Håll batteriet rent och torrt.
- Låt det inte komma i kontakt med vatten.

- Koppla inte likströmsenheten till en utrustning innan samråd med kvalificerad personal. Felaktig koppling kan leda till skador eller driftsproblem.

BATTERILADDARSÄKERHET

1. Laddaren är avsedd att endast ladda Swepac's FB200B / FB300B maskiner. Innan du använder batteriladdaren, läs alla instruktioner och varningsmärkingar på batteriladdare, batteri och produkten som använder batteriet.
2. FÖRSIKTIGHET – för att minska risken för skador ladda endast typ **Litiumjon** laddningsbara batteri. Andra typer av batterier kan orsaka personskador eller materiella skador.
3. Denna batteriladdare är inte avsedd att användas av barn eller personer med nedsatt fysisk eller mental förmåga eller brist på erfarenhet och kunskap. Låt inte barn leka med denna batteriladdare.
4. Batterispänningen måste matcha batteriladdarens laddningsspänning. Ladda inte oladdningsbara batterier. Annars finns det risk för brand och explosion.
5. Fortsatt användning av batteriladdaren under ovanliga förhållanden kan resultera i brand eller elektriska stötar, vilket kan döda eller skada dig allvarligt.
 - Rök, konstiga lukter eller extrem värme
 - Vatten eller metallföremål har kommit in i batteriladdaren
 Om du märker en sådan abnormitet, koppla ur strömkontakten. Kontakta sedan din återförsäljare.
6. Modifiering, demontering eller reparation av batteriladdaren kan resultera i brand eller elektriska stötar, vilket kan orsaka dödsfall eller allvarliga skador. Modifiera inte batteriladdaren. Ta heller inte isär eller reparera den själv. Demontering och reparationer kräver specialkunskaper, kontakta din återförsäljare.
7. Innan du använder batteriladdaren måste personer som använder elektroniska medicintekniska produkter måste bekräfta hur deras enhet kan påverkas. Den elektromagnetiska strålningen som produceras under laddning kan påverka funktionen hos elektroniska medicinska apparater, vilket kan döda eller skada dig allvarligt. Innan du laddar ett batteri bör personer som använder elektronisk medicinsk utrustning, såsom implanterade pacemakers eller implanterade cardioverter-defibrillatorer, kontrollera med sin läkare eller tillverkaren av den elektroniska medicinska enheten om effekterna av laddning.
8. Om batteriet läcker vätska eller luktar konstigt, sluta använda det och kontakta din återförsäljare. Batteriet innehåller brännbara organiska lösningsmedel som en elektrolytlösning. Felaktig hantering av dem kan leda till brännskador eller allvarliga skador. För detaljer om hur du hanterar batteriet, se manual för batteriet.

Förbud vid användning av batteriladdaren

Använd inte batteriladdaren i följande situationer.

- Platser där batteriladdaren blir instabil
- Platser där det finns brandfarlig gas eller brännbara material
- Platser som är mycket kalla eller mycket varma, till exempel i direkt solljus eller nära en värmare
- Platser som utsätts för vatten eller för hög luftfuktighet
- Platser där barn eller husdjur kan leka med den.

Följ reglerna nedan.

- Ladda inte batteri om det finns risk för åskväder.
- När batteriet inte används, håll det borta från andra metallföremål, såsom gem, mynt, nycklar, spikar, skruvar eller andra små metallföremål, som kan skapa en förbindelse från ena polen till den andra. Kortslutning av batteripolerna kan ge upphov till brännskador eller eldsvåda.

Varningsskyltar på batteriet

MICROPOWER GROUP™
POWERFUL SOLUTIONS PARTNER

LIONBRIX 42V 150Ah

P/N:63300012



LOT. S/N:2104280123



UN38.3



NON-SPILLABLE
LI-ION BATTERY

MADE IN SWEDEN/SE

INR18/65/[(52P)12S]M/-20+45/90

Varningsskyltar på batteriladdaren

Se laddarens manual.

Informationsskyltar på ramen

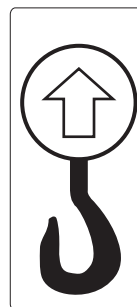

Denna skylt visar vilken del som är avsedd att användas för att säkert lyfta maskinen

SKYLtar

Om skyltar med innehåll angående säkerhet eller produktidentifiering blir oläsliga, till exempel om de slits sönder eller tappas bort, ersätt dem med nya skyltar.

Varningsskyltar på ramen



Innan användning ska du noggrant läsa handboken och säkerhetsanvisningarna i den, så att du kan hantera maskinen på ett säkert sätt. Se till att handboken alltid finns lättåtkomlig.



För att undvika brännskador eller obehag ska du inte vidröra vibrationselement när maskinen nyligen använts.



Drivrem: Håll händer, verktyg och andra föremål borta från drivremmen när maskinen är igång, för att undvika person- eller sagskada. Se handbokens säkerhetsanvisningar.



Eftersom ljudtrycksnivån vid operatörens öron överstiger 80 dB (A), måste hörselskydd användas vid arbete med maskinen för att förebygga hörselskada.

MASKINSKYLtar OCH IDENTIFIERING

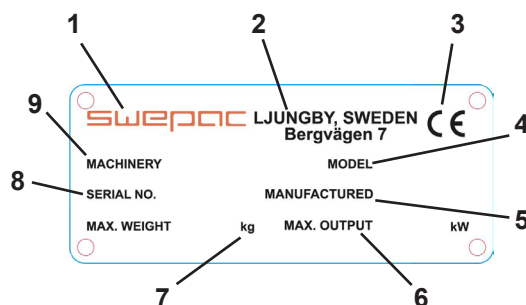

Maskinskyt placerad på motorplattan

1. Tillverkare
2. Ort, tillverkningsland.
3. CE-märkning.
4. Modellbeteckning.
5. Tillverkningsår.
6. Max. motoreffekt.
7. Max. vikt.
8. Serienummer.
9. Maskintyp

Identifiering på batteriet

1. Tillverkarens namn
2. Modell - typ
3. Serienummer
4. Återvinning
5. Ursprungsland
6. Certifikat för litium batterier

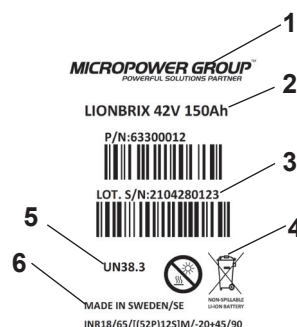

Identifiering på motorn

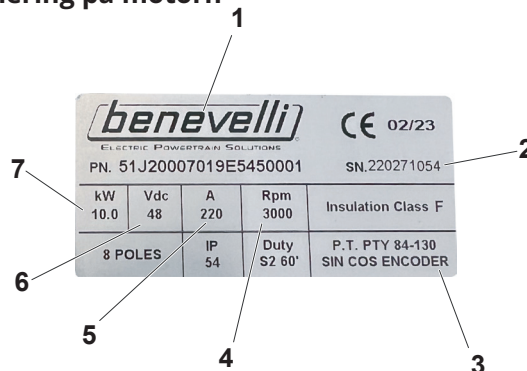

1. Fabrikat
2. Serienummer
3. Typ
4. Varvtal motor
5. Ström
6. Spänning
7. Effekt

IDENTIFIERING PÅ BATTERILADDAREN

Se laddarens manual som följer med laddaren

STANDARDSER

Buller

Mätning enligt standard
EN 500-4 Rev. 1:1998, bilaga C:
Uppmätt osäkerhet $\pm 0,5$ dB (A) i 95 % av mätningarna.
I enlighet med villkoren i
Direktiv 2000/14/EG, bilaga VI är följande värden
rapporterade:

	FB200B	FB300B
Ljudtrycksnivå vid operatörens öron, L _{pA}	89 (A) LpA	89 (A) LpA
Tillåten ljudeffektnivå, L _{WA}	108 dB (A)	108 dB (A)
Garanterad ljudeffektnivå, L _{WA}	105 dB (A)	105 dB (A)

Eftersom ljudtrycksnivån vid operatörens öron överstiger 80 dB (A), måste hörselskydd användas vid arbete!

Hand-/armvibrationer

Vibrationsaccelerationen har uppmätts enligt standarden ISO 5349 under drift på en gruslagd yta.
Mätvärdena översattes till maximal daglig exponeringstid för regelbunden användning.

För ytterligare information om vibrationer, se bestämmelsen AFS 2005:15 från svenska arbetsmiljöverket, gällande 1 juli 2005.

Mätosäkerhet ± 0.3 m/s² i 95 % av mätningarna.

Hand-/armvibrationer:

FB200B	FB300B
< 2.5 m/s ²	< 2.5 m/s ²

TEKNISKA DATA

Maskin FB200B

	Metrisk
Vikt, netto	225 kg
Basplatta, B X L	550 x 720 mm
Tillåten lutning	20°
Hastighet	0-25 m/min
Centrifugalkraft	32 kN
Vibrationsfrekvens	78 Hz
Motor	IPM Synchronous DC motor
Motoreffekt	3.0 kW
Batterityp	Litiumjon
Energiinnehåll	4.6 kWh

Maskin FB 300B

	Metrisk
Vikt, netto	280 kg
Basplatta, B X L	600 x 720 mm
Tillåten lutning	20°
Hastighet	0-25 m/min
Centrifugalkraft	38 kN
Vibrationsfrekvens	82 Hz
Motor	IPM Synchronous DC motor
Motoreffekt	10.0 kW
Batterityp	Litiumjon
Energiinnehåll	6.6 kWh

MASKIN KOMPONENT- OCH KONTROLLPLATSER

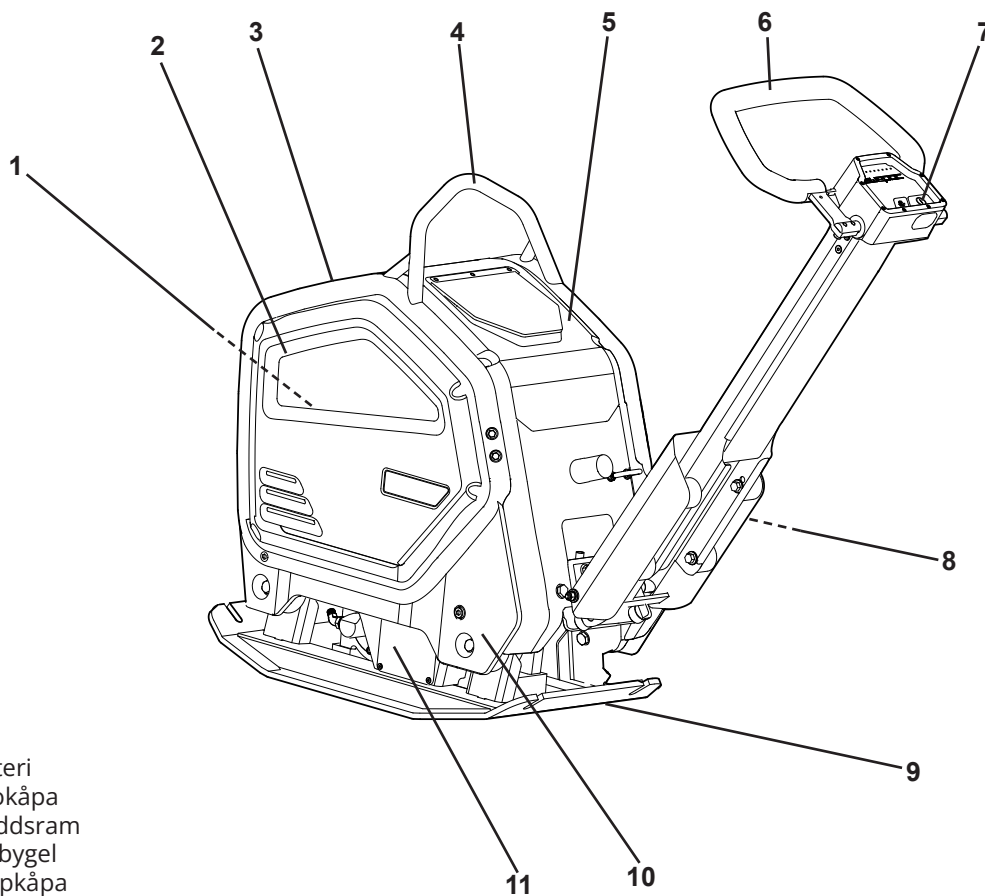

1. Batteri
2. Sidokåpa
3. Skyddsram
4. Lyftbygel
5. Toppkåpa
6. Manöverhandtag
7. Manöverpanel
8. Handtags transportsäkring
9. Bottenplatta
10. Chassi
11. Vibrationselement

FUNKTION

Maskinen består av en bottenplatta med vibrationselement och en från bottenplattan avfjädrad överdel. Kraftöverföringen mellan elmotorn och vibrationselementet sker med hjälp av en kilrem. På grund av rotationsriktningen och placeringen av vibrationselementet mitt på bottenplattan rör sig vibratorn framåt av egen kraft. Rörliga delar är väl skyddade av en kåpa i slagtålig polyeten

Manöverpanel

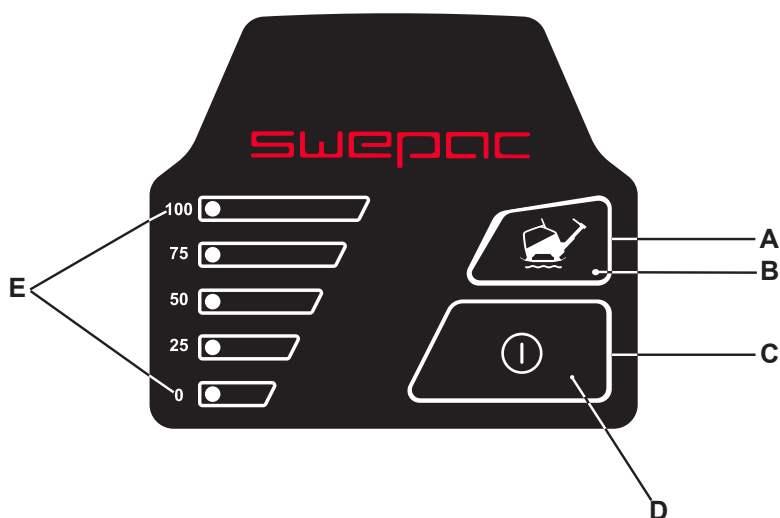

- A. Strömställare vibrationer
- B. Indikationslampa vibration
- C. Strömställare Power On / Off
- D. Indikeringslampa, START (grönt ljus)
- E. Batteriladdningsstatus-indikatorlampor

START av maskinen

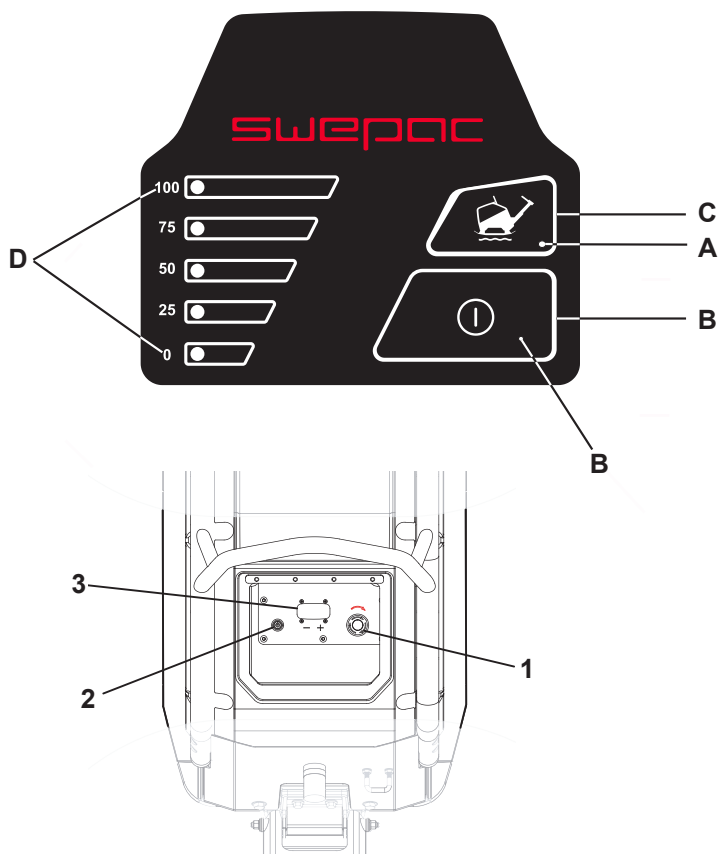

1. Nödstopp
2. Power
3. Laddanslutning

A. Starta batteri, lampan skall vara tänd.

B. Strömställare Power, tryck in strömställaren och håll den instryckt 2 sekund, maskinen startas upp och indikeringslampan i knappens nedre, högra hörn, lyser grönt.

C. Tryck in vibrationsknapp 1, maskin startar

D. Batteriladdningsstatus-indikatorlampor vilka visar batteriets laddtillstånd (röd ljus). 0 är urladdad batteri, medan 100 är fulladdat batteri. Allteftersom batteriet förlorar av sin kapacitet så släcks lamporna i fallande ordning (100-75-50-25-0)

STOPP av maskinen

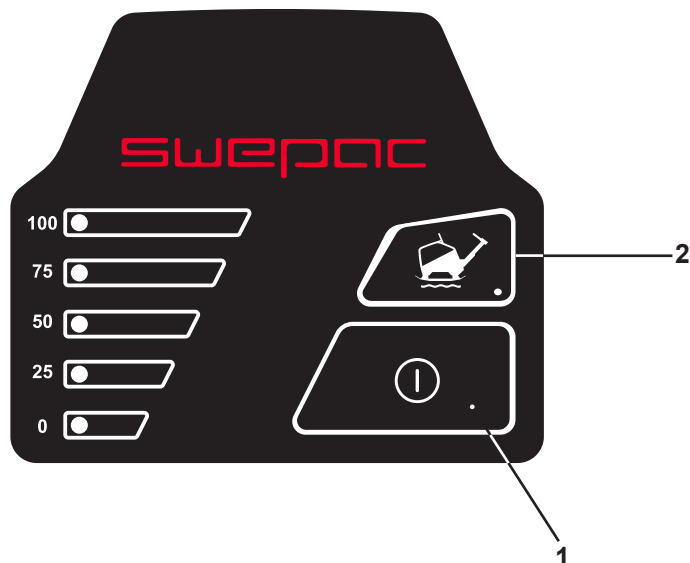

1. Stäng av vibrationerna via strömställaren kompaktering (2)

2. Stäng av tändningen via strömställaren Power(1). Den gröna lampam släcks. Automatisk avstängning av tändningen sker efter ca. 1min.

För att komma åt kontaktdon, "stand by" knapp och nödstopp inuti maskinen, börja med att öppna gummilocket (1) enligt bild.

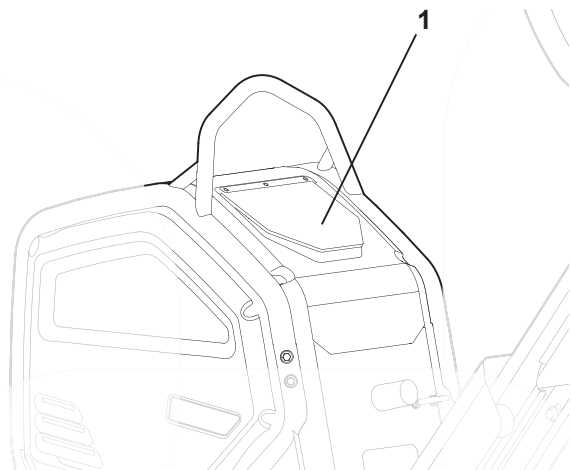

Försäkra att kontaktdonet (1) är anslutet och väl förankrade. Pluskabeln (röd) på höger sida närmast mot nödstoppet.

OBS! Vid anslutning av kontaktdon ska den snäppa till. Vid borttagning/bortkoppling av kontaktdonet tryck in sidobläcken för att lossa kontaktdonet.

För att väcka batteriet, tryck och håll nere knapp (2) i en sekund. Uppstartssekvens startas och lampan blinkar i sekvens. Vänta till att reläet slår till (ett klickljud hörs) ca. 10 sekunder.

Batteriet kan tas i bruk när lampan i knappen lyser med 3 sekunders intervall.

Kontrollera att nödstoppet inte är aktivt (intryckt). För att avaktivera nödstoppet, rotera den medurs i pillarnas riktning.

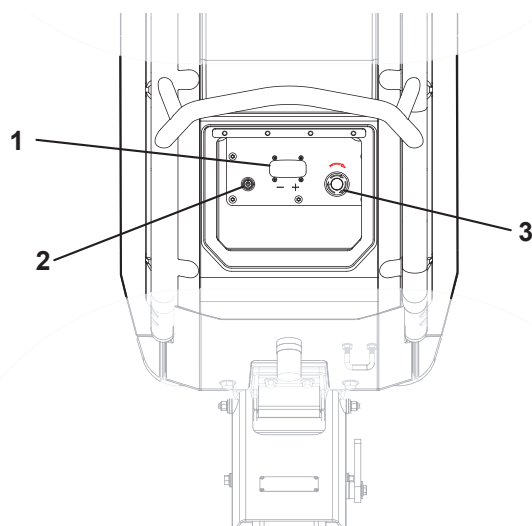
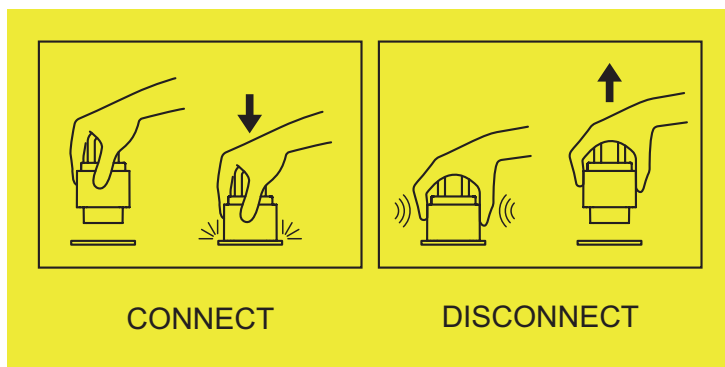

Batteri

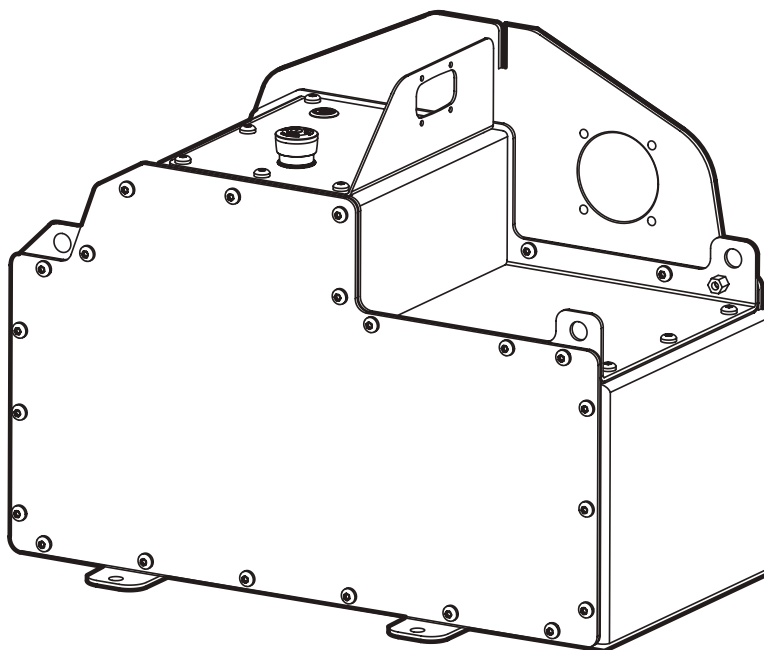

Batteriet till FB200B och FB300B maskinen är försluten och plomberad och användare av maskinen skall inte göra någon ingrepp i maskinens batteri och elsystem. För att åtgärda fel som har uppstått i maskinens elsystem eller fel som kan härledas till batteriet skall tillverkaren kontaktas eller av tillverkaren utsedd service

Batteriladdare

1. Laddare
2. Laddningskontakt/kontaktidon
3. Laddkabel för vägguttag

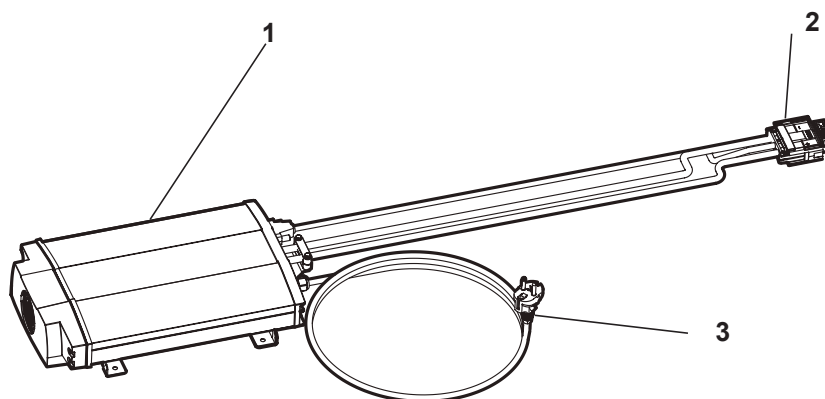



FÖRE DRIFT

Säker driftsäkerhetsåtgärd för batteri

- Innan du använder batteriet, använd en originalbatteriladdare för att ladda det.
- Om ett batteri är sprucket eller skadat, använd det inte.
- Se till att det inte finns damm eller smuts på batterikontakten. Om du använder det medan det är smutsigt kan det orsaka fel.
- Batteriet försämras om det upprepade gånger laddas och laddas ur, samt om det förvaras och inte används.
- När batteriet försämras minskar dess fullladdningskapacitet och den tid det kan användas förkortas. När den fulla laddningskapaciteten väl har minskat genom försämring kan den inte återställas och kan inte nå laddningskapaciteten för ett nytt batteri.

Kontrollera laddningsnivån på batteriet

När du trycker på kontrollknappen för laddningsnivå tänds eller blinkar laddningsnivåindikatorn så att du kan bekräfta batteriets laddningsnivå.

Indikatordisplay	Laddningsnivå
	Fulladdat
	Tillräckligt laddat
	Batteriet är svagt. Ladda batteriet.

Kontrollera innan användning av batteriladdaren

- Inget främmande material finns i inlopps-/utloppsporten på batteriladdaren och batteriet.
- Laddkabel, strömkabel och batteriet som ska laddas är inte skadade.
- Det finns ingen smuts eller främmande föremål i laddningskontakten eller batterikontakten.

Plats för batteriladdning

- Jämnt läge inomhus där batteriladdaren står stabilt.
 - Torr och välventilerad plats
 - Optimal laddning i rumstemperatur. Batteri ska laddas vid temperaturer mellan 5 °C och 30 °C.
- Förvara laddaren i medföljande väska.

Kontroller före drift för DC motor

Kontrollera följande punkter innan du använder motorn
Innan du påbörjar dina kontroller före drift, se till att maskinen står på en plan yta och är stoppad.
Utför också en testkörning under kontrollerna.

FUNKTIONSÖVERSIKT

Maskinen består av en bottenplatta med ett påmonterad vibrationselement och en avvibrerad övre chassidel som är ihopskruvad med bottenplattan via vibrationsdämpare. Den övre delen (chassin) inkluderar batteripaketet och även avvibrerad styrhandtag.

Energien överförs från DC motorn till vibrationselementet via en kilrem. För instruktioner för justering av kilremmen, se "SERVICE".

Motorn är utrustad med en integrerad remhjul. På grund av rotationsriktningen och positionen hos vibrationselementet i fronten på basplattan förflyttar sig vibratoren framåt av egen kraft.

Arbeta med maskinen i dagsljus eller adekvat belysning. All annan användning avråds från.

Vanlig tillbehör till maskinen är en polyuretanplatta.

Laddningstid

Laddningstid från noll till full laddning: ca 2-3 timmar.

- Laddningen kan ta längre tid när ett batteri laddas direkt efter att det har använts i en specifik enhet. Detta beror på att batteriet måste kylas innan det kan laddas eller att batteriet är nytt.
- Laddningstiden är beroende på omgivningstemperaturen

Försiktighetsåtgärder

- När du ansluter nätkontakten till eluttaget, se till att koppla in den hela vägen.
- Batteriladdaren och strömkabeln blir varma under laddning, men det är inte onormalt.
- Laddningen avbryts vid strömavbrott.

Kontrollera före laddning

- Inget främmande material och smuts finns i anslutningen till batteriladdaren och batteripaketet.
- Laddkabel, strömkabel och batteriet som ska laddas inte är skadade.
- Det finns ingen smuts eller främmande föremål i laddningskontakten eller batterikontakten.

Procedur för att börja ladda

Se laddare manualen.

KASSERING

För att skydda miljön, kassera inte denna produkt med standardavfall.

Följ lokala lagar och förordningar eller kontakta din auktoriserade återförsäljare för kassering.



Kasta inte elektrisk utrustning tillsammans med hushållsavfall.

Om elektriska apparater slängs på deponier eller soptippar kan ämnen läcka ut i grundvattnet och komma in i näringskedjan, vilket kan skada din hälsa och ditt välbefinnande. För ytterligare information om kassering av denna produkt, vänligen kontakta din återförsäljare eller din närmaste insamlingstjänst för hushållsavfall.

SERVICE

Kontrollera kilremmens drivenhet

Kontrollera kilremmens spänning och skick regelbundet.

Byt ut en skadad kilrem mot en ny typ **XPA 1482**.

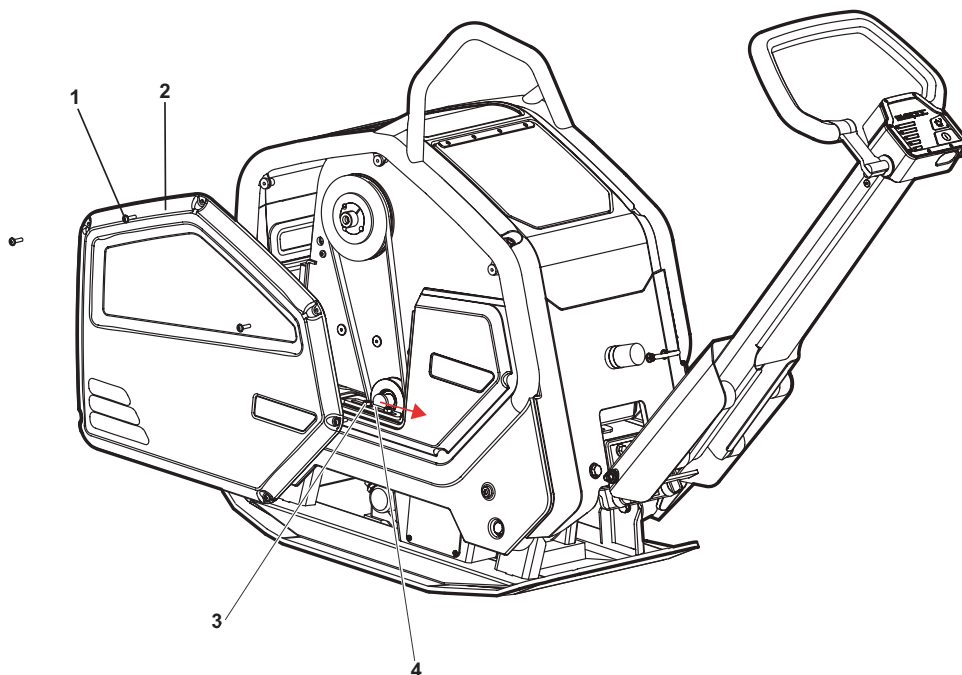

Justera spänning, kilrem

- Lossa skruven (1) 6st som håller sidolocket.
- Ta bort (2) sidolocket.
- Lossa skruvarna (3) 2st och dra remspännaren som den röda pilen visar.
- Montera tillbaka i omvänd ordning

Byte av kilrem

- Lossa skruven (1) 6st som håller sidolocket.
- Ta bort (2) sidolocket.
- Lossa skruvarna (3) 2st och ta bort remspännaren (4)
- Byt ut en skadad kilrem mot en ny typ **XPA 1482** genom att först lägga över remmen på kopplingen till motorn.
- Lägg dit remspännaren, dra åt skruvarna som håller remspännaren på plats, samtidigt som att dra spännaren så att remmen känns lagom spänd.

TRANSPORT

Maskinen är försedd med en lyftbygel.

OBS! Använd endast skyddsramens lyftpunkt (1) för lyft av maskinen.

Observera följande försiktighetsåtgärder vid transport av maskinen.

- Se till att motorn har svalnat.
- Håll maskinen rak under transport.

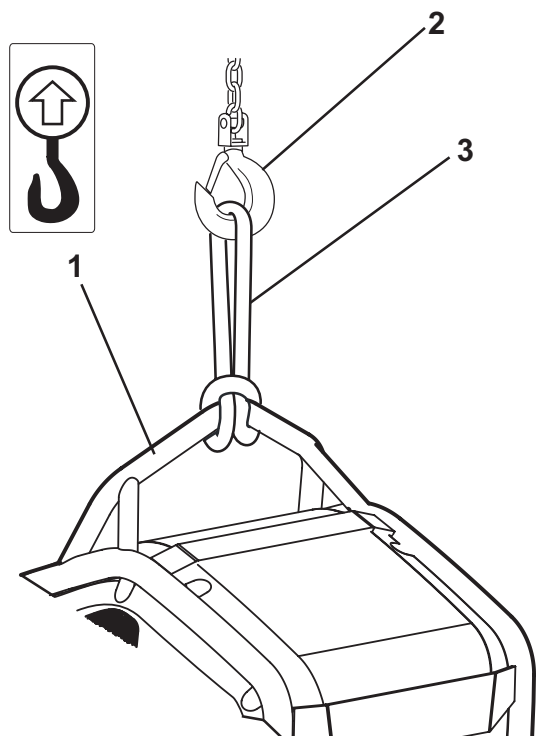

Lyfta maskinen med kran

- Lägg en lyftrem (2) i lyftbygeln (1) och sedan trä lyftremmen i lyftkroken

- Kontrollera skicket hos de fyra gummistötdämparna (3) regelbundet. Byt skadade stötdämpare.

Transportlås för maskin

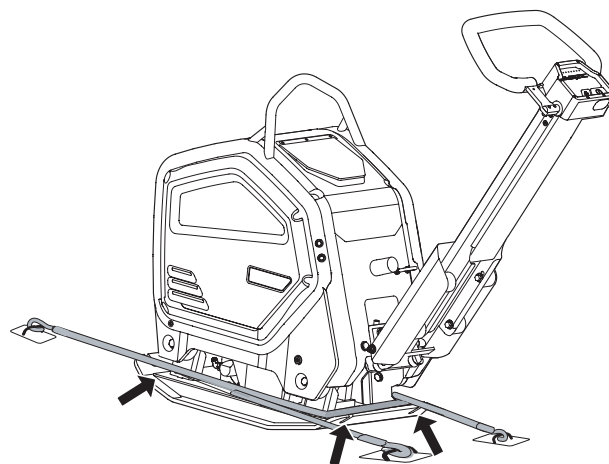

Under transport: Säkra maskinen med remmar enligt bilden ovan.

NOTERA: Fäst maskinen i basplattan och inte i gummistötdämparens övre del

När du laddar batteriet i ett fordon, placera det på ett plant ställe inuti fordonet eller lastflaket och säkra det så att det inte rör sig. Om det finns bestämmelser som anger transportmetoder, såsom krav på förvaring i en specificerad förvaringslåda, följ då dessa bestämmelser.

Observera även följande försiktighetsåtgärder när batteriet laddas i ett fordon.

- Undvik direkt solljus och ladda eller säkra inte batteriet på en plats som kan bli mycket varm, till exempel i ett slutet fordon.

Vid frakt av tredje part (t.ex. med flygtransport eller speditorsföretag) måste särskilda krav på förpackning och märkning följas. För att förbereda varan som skickas krävs konsultation av en expert för farligt material.

- Skicka batterier endast när de är oskadade.
- Observera även möjligheten till mer detaljerade

RENGÖRING

Maskin

- Använd inte högtrycksvätt vid rengöring av maskinen.
- Spraya inte vatten på batteriet eller motorn när du rengör maskinen! Vatten som kommer in i komponenterna kan orsaka fel.
- Efter rengöring torka och blås rent lite försiktigt med tryckluft.

Batteriladdare

- Koppla bort strömkabeln från eluttaget innan rengöring.
- Om batteriladdaren är smutsig, torka av den med en ren, torr trasa.

FÖRVARING

Maskin

- Förvara maskinen på en plan yta.
- Undvik förvaringsutrymmen med hög temperatur och hög luftfuktighet, eller miljöer med kraftiga temperaturförändringar. Håll borta från direkt solljus och regn.

Batteri

Olämplig långtidsförvaring kan göra att batteriet snabbt försämras och det kan bli oanvändbart.

- Att förvara batteriet på en mycket varm plats kan göra att det snabbt försämras.

MÅTT
FB200B

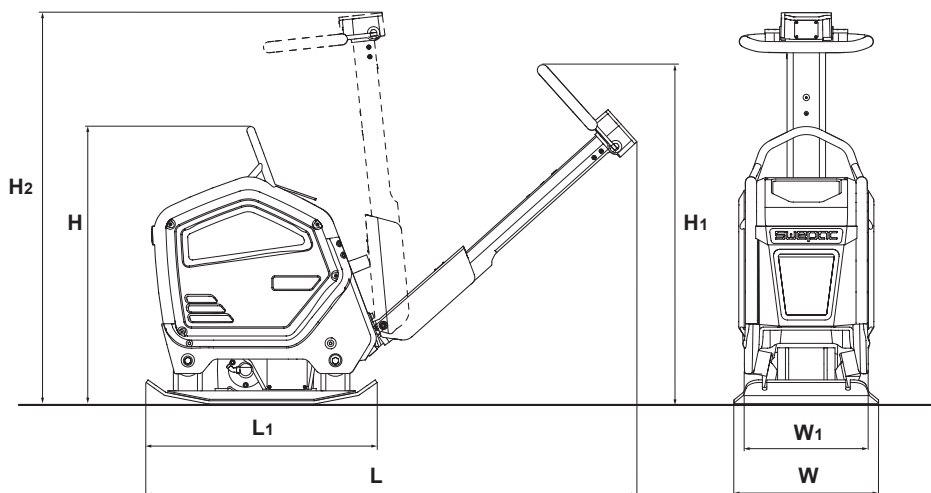

FB200B	Metrisk	Imperiskt
H	860 mm	33,9 tum
H1	1150 mm	45,3 tum
H2	1230 mm	48,4 tum
L1	720 mm	28,3 tum
L	1470 mm	57,9 tum
W1	350 mm	13,8 tum
W	550 mm	21,7 tum

FB300B

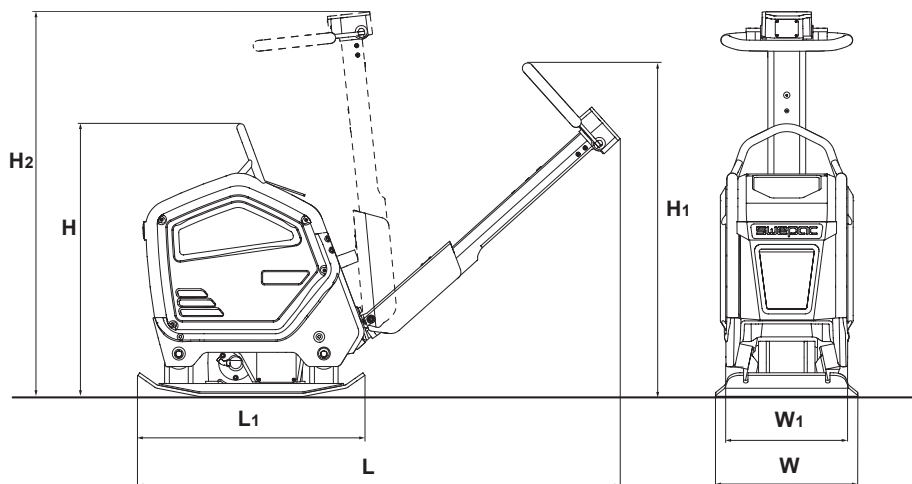

FB300B	Metrisk	Imperiskt
H	970 mm	38,2 tum
H1	1150 mm	45,3 tum
H2	1230 mm	48,4 tum
L1	790 mm	31,1 tum
L	1470 mm	57,9 tum
W1	425 mm	16,7 tum
W	600 mm	23,6 tum

SWEPAC

Försäkran om överensstämmelse

Tillverkare

Swepac AB
Bergvägen 7
34132 Ljungby

1. Kategori: Batteri driven vibratorplatta

2. Typ: FB200B
FB300B

3. Motoreffekt: 3.00 kW
10.00 kW

Produkten uppfyller följande direktiv:

2006 / 42 / EG

2000 / 14 / EG

2004 / 108 / EG

EN 500-1

EN 500-4

EN 61000-6-1 EN 61000-6-3

Teknisk dokumentation finns hos:

Swepac AB, Bergvägen 7 SE-34132 Ljungby
Tomas Johansson / Product Engineer

SWEPAC

FOR A SOLID GROUND

Bergvägen 7 | SE-341 32 Ljungby | Sweden • Tel +46 (0)372-156 00 | www.swepac.com