

# HITACHI

---

**Batteridreven Sticksåg**  
**Akku stiksav**  
**Stikksag Elektrisk slagboremaskin**  
**Akkupistosaha**  
**Cordless Jig Saw**

---

**CJ 14DSL • CJ 18DSL**

---

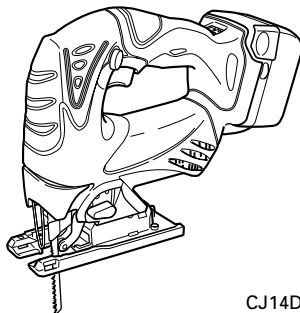

CJ14DSL

Läs igenom bruksanvisningen noga före verktygets användning.  
Læs instruktionerne nøje igennem, før maskinen tages i brug.  
Les grundig og forstå anvisningene før bruk.  
Lue ohjeet huolellisesti ennen käyttöä.  
Read through carefully and understand these instructions before use.

Bruksanvisning  
Brugsanvisning  
Bruksanvisning  
Käyttöohjeet  
Handling Instructions

**Hitachi Koki**

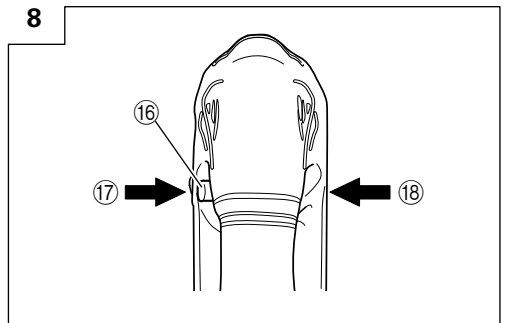
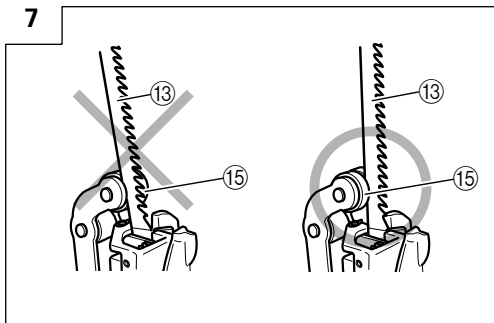
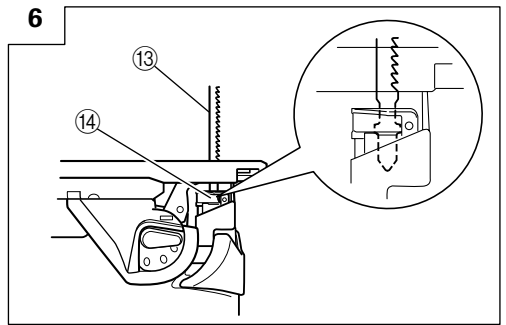
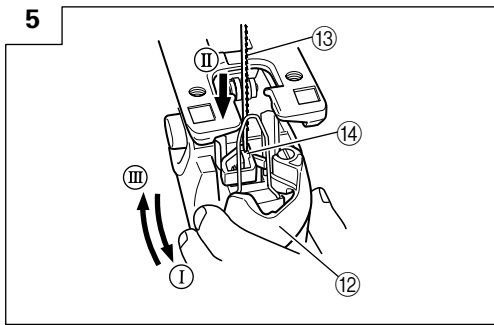
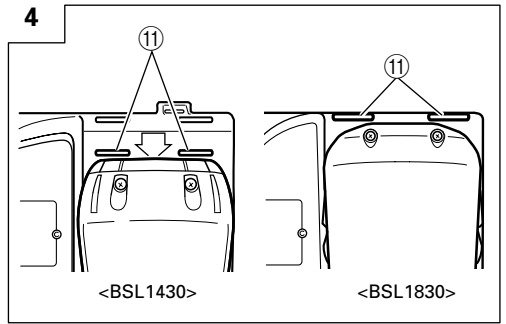
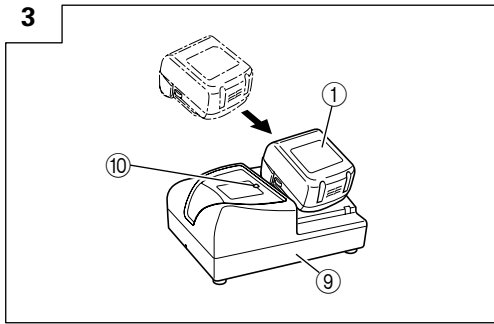
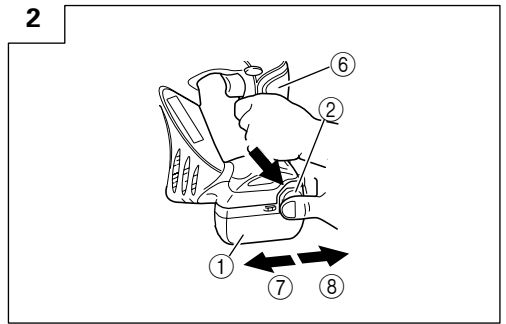
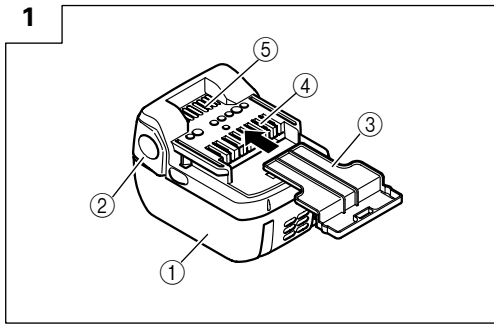

	Svenska	Dansk	Norsk
①	Oppladdningsbart batteri	Genopladeligt batteri	Oppladbart batteri
②	Lås	Smæklås	Sperrehake
③	Batteriskydd	Batteridæksel	Batteri deksel
④	Poler	Terminaler	Tilkoblingspunkter
⑤	Ventilationshåll	Ventilationsåbninger	Ventilasjons hull
⑥	Handtag	Håndtag	Håndtak
⑦	Passa in	Ilæg	Sett i
⑧	Dra ut	Træk ud	Dra ut
⑨	Laddare	Opladeapparat	Lader
⑩	Signallampa	Kontrollampe	Pilot-lys
⑪	Ledning	Linje	Linje
⑫	Spak	Arm	Spak
⑬	Sågblad	Klinge	Sagblad
⑭	Bladhållare	Klingeholder	Bladholder
⑮	Styrvals	Hjulanslag	Ledevalse
⑯	Låsfrigöringsknapp	Lås-fra-knap	Opphev sperre knapp
⑰	Låst	Lås	Lås
⑱	Fri	Fri	Fri

	Suomi	English
①	Ladattava paristo	Rechargeable battery
②	Salpa	Latch
③	Akun kansi	Battery cover
④	Navat	Terminals
⑤	Tuuletusaukot	Ventilation holes
⑥	Kahva	Handle
⑦	Paina sisään	Insert
⑧	Ottaa ulos	Pull out
⑨	Laturi	Charger
⑩	Markkivalo	Pilot lamp
⑪	Viiva	Line
⑫	Vipu	Lever
⑬	Terä	Blade
⑭	Terän pidin	Blade holder
⑮	Rulla	Roller
⑯	Lukituspainike	Lock-off button
⑰	Lukitse	Lock
⑱	Vapauta	Free

9

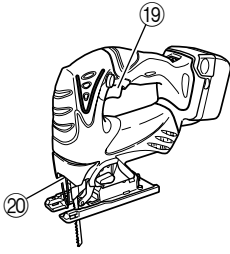

10

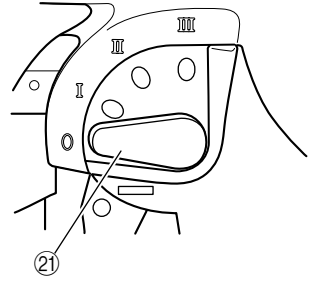

11

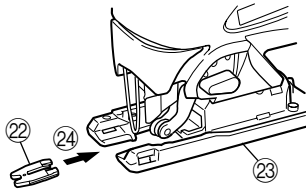

12

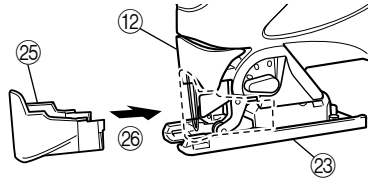

13

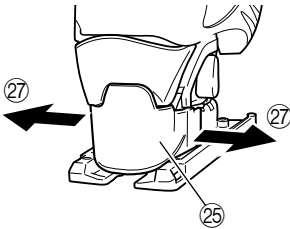

14

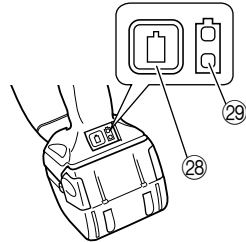

15

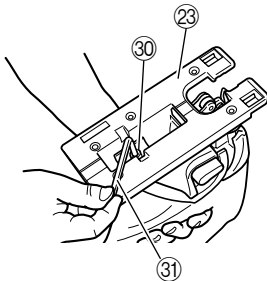

16

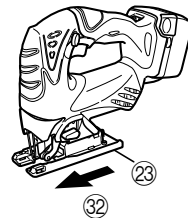

	Svenska	Dansk	Norsk
12	Spak	Arm	Spak
19	Brytare	Skift	Bryter
20	LED ljuset	LED lyset	Indikatorlyset
21	Omkopplare	Omskifter	Omkopler
22	Spånskydd	Splintskærm	Splintvern
23	Bottenplatta	Base	Sagfot
24	Passa in	Ilæg	Sett i
25	Spånhuva	Spånfanger	Sponhette
26	Passa in	Ilæg	Sett i
27	Öppen	Åbn	Åpne
28	Knapp för kvarvarande batteri	Indikatorkontakt for resterende batteri	Indikatorbryter for gjenværende batterinivå
29	Indikeringslampe för kvarvarande batteri	Indikatorlampe for resterende batteri	Indikatorlampe for gjenværende batterinivå
30	Bult på bottenplatta	Basebolt	Verktøysfotbolt
31	Sexkantnyckel	Sekskantnøgel	Sekskantnøkkel
32	Framåt	Fremad	Forover

	Suomi	English
12	Vipu	Lever
19	Kytkin	Switch
20	LED-valon	LED light
21	Säätönuppi	Change knob
22	Sirpalesuoja	Splinter guard
23	Jalusta	Base
24	Paina sisään	Insert
25	Lastusuoja	Chip cover
26	Paina sisään	Insert
27	Avaa	Open
28	Jäljellä olevan latauksen merkkikytkin	Remaining battery indicator switch
29	Jäljellä olevan latauksen merkkivalo	Remaining battery indicator lamp
30	Jalustan pultti	Base bolt
31	Kuusikulmainen ruuviavain	Hexagonal bar wrench
32	Eteenpäin	Forward

17

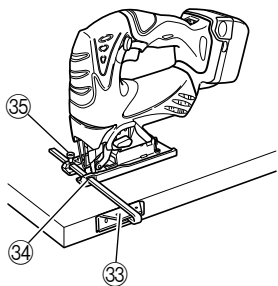

18

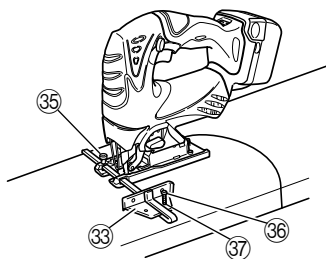

19

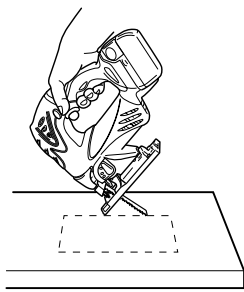

20

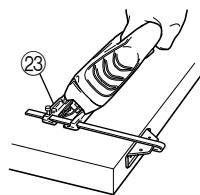

21

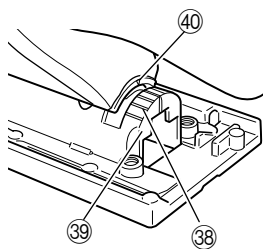

22

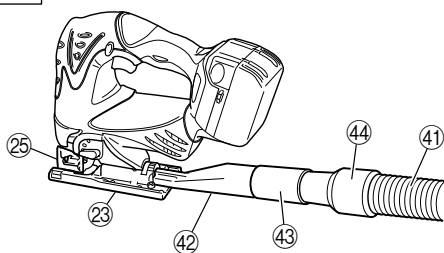

23

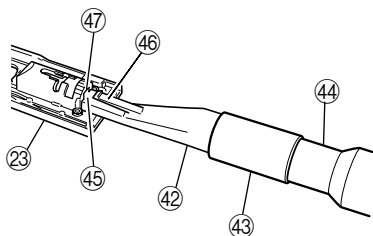



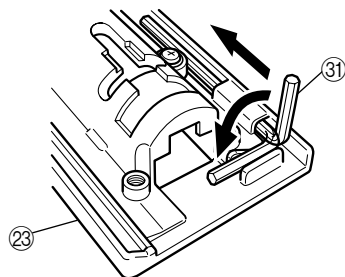

24



	Svenska	Dansk	Norsk
23	Bottenplatta	Base	Sagfot
25	Spånhuva	Spånfanger	Sponhette
31	Sexkantnyckel	Sekskantnøgel	Sekskantnøkkel
33	Styrare	Parallelstyr	Fører
34	Fästhål	Tilbehørshul	Monteringshull
35	M5 bult	M5 bolt	M5-bolt
36	Spik eller skruv	Søm eller skrue	Spiker eller skrue
37	Hål på styrare	Hul i styr	Førerhull
38	Skala	Skala	Skala
39	Halvcirkelformad del	Halvcirkelformet del	Halvsirkelformet del
40	▽-märke	▽-märke	▽-merke
41	Uppsamlare	Støvsuger	Støvsuger
42	Dammsamlare	Støvsopsamler	Støvsamler
43	Adapter	Adapter	Adapter
44	Intag	Tud	Støvsugersnute
45	Bakre hål	Hul bagpå	Bakre hull
46	Hake	Klo	Krok
47	Nagg	Udskæring	Hakk

	Suomi	English
23	Jalusta	Base
25	Lastusuojus	Chip cover
31	Kuusikulmainen ruuviavain	Hexagonal bar wrench
33	Opastin	Guide
34	Kiinnitysaukko	Attachment hole
35	M5 pultti	M5 bolt
36	Naula tai ruuvi	Nail or screw
37	Opastinaukko	Guide hole
38	Asteikko	Scale
39	Puoliympyräosa	Semi-circular part
40	▽-merkki	▽-mark
41	Imuri	Cleaner
42	Pölyn kerääjä	Dust collector
43	Sovitin	Adapter
44	Suulake	Nose
45	Taka-aukko	Rear hole
46	Koukku	Hook
47	Lovi	Notch

	<p><b>Symboler</b>  <b>⚠ VARNING</b>  Nedan visas de symboler som används för maskinen. Se till att du förstår vad de betyder innan verktyget används.</p>	<p><b>Symboler</b>  <b>⚠ ADVARSEL</b>  Det følgende viser symboler, som anvendes for maskinen. Vær sikker på, at du forstår deres betydning, inden du begynder at bruge maskinen.</p>	<p><b>Symboler</b>  <b>⚠ ADVARSEL</b>  Følgende symboler brukes for maskinen. Sørg for å forstå betydningen av disse symbolene før maskinen tas i bruk.</p>
	<p><b>Läs alla säkerhetsvarningar och alla instruktioner.</b>  Underlätenhet att följa varningarna och instruktionerna nedan kan resultera i elstöt, brand och/eller allvarliga skador.</p>	<p><b>Læs alle sikkerhedsadvarsler og instruktioner.</b>  Det kan medføre elektrisk stød, brand og/eller alvorlig personskade, hvis alle advarselne og instruktionerne nedenfor ikke overholdes.</p>	<p><b>Læs alle advarsler og sikkerhetsinstruksjoner.</b>  Hvis du ikke følger alle advarsler og instruksjoner kan bruk av utstyret resultere i elektrisk stød, brann og/eller alvorlig personskade.</p>
	<p>Gäller endast EU-länder  Elektriska verktyg får inte kastas i hushållssoporna!  Enligt direktivet 2002/96/EG som avser äldre elektrisk och elektronisk utrustning och dess tillämpning enligt nationell lagstiftning ska uttjänta elektriska verktyg sorteras separat och lämnas till miljövänlig återvinning.</p>	<p>Kun for EU-lande  Elværktøj må ikke bortskaffes som almindeligt affald!  I henhold til det europæiske direktiv 2002/96/EF om bortskaffelse af elektriske og elektroniske produkter og gældende national lovgivning skal brugt elværktøj indsamles separat og bortskaffes på en måde, der skåner miljøet mest muligt.</p>	<p>Kun for EU-land  Kast aldri elektroverktøy i husholdningsavfallet!  I henhold til EU-direktiv 2002/96/EF om kasserte elektriske og elektroniske produkter og direktivets iverksetting i nasjonal rett, må elektroverktøy som ikke lenger skal brukes, samles separat og returneres til et miljøvennlig gjenvinningsanlegg.</p>
	<p><b>Symbolit</b>  <b>⚠ VAROITUS</b>  Seuraavassa on näytetty koneessa käytetyt symbolit. Varmista, että ymmärrät niiden merkityksen ennen kuin aloitat koneen käytön.</p>	<p><b>Symbols</b>  <b>⚠ WARNING</b>  The following show symbols used for the machine. Be sure that you understand their meaning before use.</p>	
	<p><b>Lue kaikki turvallisuutta koskevat varoitukset ja kaikki ohjeet.</b>  Jos varoituksia ja ohjeita ei noudateta, on olemassa sähköiskun, tulipalon ja/tai vakavan henkilövahingon vaara.</p>	<p><b>Read all safety warnings and all instructions.</b>  Failure to follow the warnings and instructions may result in electric shock, fire and/or serious injury.</p>	
	<p>Koskee vain EU-maita  Älä hävittää sähkötyökalua tavallisen kotitalousjätteen mukana!  Vanhoja sähkö- ja elektroniikkalaitteita koskevan EU-direktiivin 2002/96/ETY ja sen maakohtaisten sovellusten mukaisesti käytetyt sähkötyökalut on toimitettava ongelmajätteen keräyspisteeseen ja ohjattava ympäristöstävälliseen kierrätykseen.</p>	<p>Only for EU countries  Do not dispose of electric tools together with household waste material!  In observance of European Directive 2002/96/EC on waste electrical and electronic equipment and its implementation in accordance with national law, electric tools that have reached the end of their life must be collected separately and returned to an environmentally compatible recycling facility.</p>	



## ALLMÄNNA SÄKERHETSVARNINGAR FÖR ELEKTRISKA VERKTYG

### ⚠ VARNING

Läs alla säkerhetsvarningar och alla instruktioner.

Underlåtenhet att följa varningarna och instruktionerna nedan kan resultera i elstötar, brand och/eller allvarliga skador.

**Spara alla varningar och instruktioner för framtida referens.** Uttrycket "elektriskt verktyg" i varningar hänvisar till ditt eldrivna (med sladd) eller batteridrivna (sladdlöst) elektriska verktyg.

#### 1) Säkerhet på arbetsplats

- Håll arbetsplatsen ren och välbelyst.  
*Röriga eller mörka arbetsplatser inbjuder till olyckor.*
- Använd inte elektriska verktyg i explosiva omgivning, som t ex i närvaro av antändliga vätskor, gaser eller damm.  
*Elektriska verktyg bildar gnistor som kan antända dammet eller ångorna.*
- Håll barn och kringstående på avstånd när du arbetar med ett elektriskt verktyg.  
*Distractioner kan få dig att tappa kontrollen.*

#### 2) Elektrisk säkerhet

- Det elektriska verktygets stickpropp måste matcha uttaget.  
Modifiera aldrig stickproppen.  
Använd inte adapterstickproppar till jordade elektriska verktyg.  
*Omodifierade stickproppar och matchande uttag minskar risken för elstöt.*
- Undvik kroppskontakt med jordade ytor som t ex rör, värmeelement, spisar och kylskåp.  
*Det finns ökad risk för elstötar om din kropp är jordad.*
- Utsätt inte elektriska verktyg för regn eller väta.  
*Om vatten kommer in i ett elektriskt verktyg ökar risken för elstöt.*
- Misshandla inte sladden. Använd aldrig sladden för att bära, dra eller dra ur sladden till det elektriska verktyget.  
Håll sladden borta från värme, olja, skarpa kanter eller rörliga delar.  
*Skadade eller tilltrasslade sladdar ökar risken för elstöt.*
- Använd en förlängningssladd som är lämplig för utomhusbruk när du arbetar med det elektriska verktyget utomhus.  
*Användning av en sladd som är lämplig för utomhusbruk minskar risken för elstöt.*
- Om du inte kan undvika att använda ett elektriskt verktyg på en fuktig plats, använd ett uttag med jordfelsbrytare.  
*Användning av en jordfelsbrytare minskar risken för elektrisk stöt.*

#### 3) Personlig säkerhet

- Var vaksam, se upp med vad du gör och använd sunt förnuft när du arbetar med ett elektriskt verktyg.  
Använd inte elektriska verktyg när du är trött, drog- eller alkoholphöverkad eller har tagit mediciner.  
*Ett ögonblicks ouppmärksamhet under arbetet kan resultera i allvarliga personskador.*

- Använd personskyddsutrustning. Ha alltid ögonskydd.

*Skyddsutrustning som till exempel ansiktsmask, glidfria säkerhetsskor, hjälm eller hörselskydd för tillämpliga förhållanden minskar personskadorna.*

- Förebygg oavsiktlig start. Se till att omkopplaren står i läge av innan du ansluter det elektriska verktyget till strömskällan och/eller batteriet, tar upp eller bär verktyget.

*Att bära det elektriska verktyget med fingret på omkopplaren eller kraftansluta det elektriska verktyget då omkopplaren är på inbjuder till olyckor.*

- Avlägsna eventuell justeringsnyckel eller skruvnyckel innan du startar det elektriska verktyget.

*En skruvnyckel eller nyckel som lämnats kvar på en roterande del av det elektriska verktyget kan resultera i personskador.*

- Sträck dig inte för långt. Stå alltid stadigt på fötterna och håll balansen.

*På så sätt får du bättre kontroll över det elektriska verktyget i oväntade situationer.*

- Klä dig korrekt. Ha inte på dig vida, lösa kläder eller smycken. Håll håret, kläderna och handskarna borta från rörliga delar.

*Vida kläder, smycken eller långt hår kan fastna i de rörliga delarna.*

- Om tillbehör för anslutning av dammuppsugnings- och damminsamlingsanordningar ingår, se då till att dessa anordningar ansluts och används på korrekt sätt.

*Användning av damminsamling kan minska dammrelaterade faror.*

#### 4) Användning och skötsel av elektriska verktyg

- Tvinga inte det elektriska verktyget. Använd korrekt verktyg för det du ska göra.

*Korrekt verktyg gör arbetet bättre och säkrare med den hastighet som det är avsett för.*

- Använd inte det elektriska verktyget om omkopplaren inte kan vridas Från eller Till.

*Elektriska verktyg som inte kan kontrolleras med omkopplaren är farliga och måste repareras.*

- Dra ut sladden ur uttaget och/eller batteriet från det elektriska verktyget innan du gör justeringar, byter tillbehör eller magasinerar det elektriska verktyget.

*Sådana förebyggande säkerhetsåtgärder minskar risken för att det elektriska verktyget startar oavsiktligt.*

- Förvara elektriska verktyg som inte används utom räckhåll för barn och låt inte personer som är obekanta med verktyget eller dessa instruktioner använda verktyget.

*Elektriska verktyg är farliga i händerna på otränade användare.*

- Underhåll elektriska verktyg. Kontrollera med avseende på felaktig inriktning eller om rörliga delar kärvar, om delar har spruckit samt alla andra tillstånd som kan påverka verktygets drift.

*Om verktyget är skadat se till att det repareras innan du använder det.*

*Många olyckor förorsakas av dåligt underhållna verktyg.*

- f) **Håll skärverktygen skarpa och rena.**  
*Korrekt underhållna skärverktyg med skarpa skäreddar kärvar inte och är lättare att kontrollera.*
- g) **Använd det elektriska verktyget, tillbehör och hårdmetallskär etc. i enlighet med dessa instruktioner, samtidigt som du tar arbetsförhållanden och det arbete som ska utföras med i beräkningen.**  
*Att använda det elektriska verktyget för andra ändamål än det är avsett för kan resultera i farliga situationer.*
- 5) **Användning och vård av batteriverktyg**
- a) **Ladda endast med laddare som angetts av tillverkaren.**  
*En laddare som passar för en typ av batteri kan orsaka brandfara om den använd med ett annat batteri.*
- b) **Använd verktyg endast med specifikt avsedda batteri.**  
*Användning av annat batteri kan orsaka risk för skada eller brand.*
- c) **När ett batteri inte används förvara det frånskjilt från andra metallföremål så som gem, mynt, nycklar, spikar, skruvar eller andra metallföremål som kan orsaka anslutning från en pol till en annan.**  
*Kortslutning av batteripolerna kan orsaka brännskada eller brand.*
- d) **Vid oriktigt handhavande kan vätska komma ut från batteriet; undvik kontakt. Om kontakt av misstag sker, spola med vatten. Om vätska kommer i ögonen sök medicinsk hjälp.**  
*Vätska som läcker från batteriet kan orsaka irritation eller brännskador.*
- 6) **Service**
- a) **Låt en kvalificerad reparatör utföra service på ditt elektriska verktyg och använd bara identiska reservdelar.**  
*Detta garanterar att det elektriska verktyget alltid är säkert och fungerar som det ska.*

## FÖREBYGGANDE ÅTGÄRD

**Håll barn och bräckliga personer på avstånd.**

**När verktygen inte används ska de förvaras utom räckhåll för barn och bräckliga personer.**

## ATT OBSERVERA ANGÅENDE DEN BATTERIDRIVNA STICKSÅGENS HANTERING

1. Temperaturen vid batteriuppladdningen skall ligga omkring 0°C – 40°C.  
Om batteriet laddas i en temperatur som underskrider 0°C, kan det resultera i överladdning som kan skada verktyget. Batteriet bör inte laddas i temperaturer som överstiger +40°C.  
Den lämpligaste uppladdningstemperaturen ligger mellan +20°C och +25°C.
2. Använd inte laddningsaggregatet kontinuerligt.  
Låt aggregatet vila i ca. 15 minuter mellan varje laddning.
3. Se till att inga främmande föremål hamnar i verktyget genom batteriöppningen eller uttagen.
4. Ta aldrig isär varken det uppladdningsbara batteriet eller laddningsaggregatet.

5. Se till att det uppladdningsbara batteriet inte kortslogs. Det resulterar i hög elektrisk spänning och överhettning, som kan skada batteriet.
6. Se till att batteriet inte fattar eld, så att det exploderar.
7. Se till att inga föremål eller främmande ämnen hamnar i laddningsaggregatets ventilationshål.  
Isättning av metallföremål eller lättantändliga objekt i ventilationshålen kommer att resultera i elektriska överslag och skador på laddningsaggregatet.
8. Kasta inte bort det urladdade batteriet med sopor.  
Så snart batteriets efterladdningstid blir för kort för verktygets praktiska användning, skall du föra eller skicka batteriet till återförsäljaren.
9. Laddningsaggregatet skadas när du använder ett urladdat batteri.
10. Motorn överbelastas, när sägen alltid drivs med lågt varvtal vilket kan medföra att motorn börjar kärva.  
Lakta försiktighet under arbetets gång så att bladet inte fastnar i arbetsstycket. Anpassa alltid bladshastigheter till arbetsmaterialet för att kunna garantera bästa möjliga resultat vid sågning.

## VARNING FÖR LITIJONBATTERI

För att förlänga livstiden är litiumjonbatteriet utrustat med en skyddsfunktion som stoppar utmatning. I händelse av 1 och 2 som beskrivs nedan, vid användning av denna produkt, även om du trycker på knappen kan det hända att motorn stannar. Detta är inget fel utan ett resultat av skyddsfunktionen.

1. När kvarvarande batterikraft tar slut stannar motorn.  
I detta fall ladda omedelbart upp det.
2. Om verktyget är överbelastat kan motorn stanna.  
Om så händer släpp knappen på verktyget och ta åtgärda orsaken till överbelastningen. Därefter kan du fortsätta igen.

Vidare, var god beakta följande varningar och föreskrifter.

### VARNING

För att förebygga läckage från batteri, värmeutveckling, rök, explosion och eldsvåda, var god beakta följande försiktighetsåtgärder.

1. Se till att spån och smuts inte samlas på batteriet.
  - Vid arbete se till att spån och smuts inte faller på batteriet.
  - Se till att eventuellt spån och smuts som faller på det elektriska verktyget vid arbete inte samlas på batteriet.
  - Förvara inte batteri som inte används på en plats där de utsätts för spån och smuts.
  - Innan förvaring av ett batteri avlägsna eventuellt spån och smuts som har fastnat på det och förvara det inte tillsammans med metallföremål (skruvar, spikar etc.).
2. Gör inte hål i batteri med skarpa föremål så som spik, slå med hammare, stampa på eller kasta föremål på eller utsätt batteriet för fysisk påfrestning.
3. Använd inte uppenbart skadat batteri eller batteri som är deformerat.
4. Använd inte batteriet med polerna omvända.
5. Anslut inte direkt till ett elektriskt uttag eller uttaget för cigarettändare i en bil.
6. Använd inte batteri för andra syften än de som anges.

- Om batteriladdningen inte lyckas avslutas trots att den angivna laddningstiden passerat, stoppa omedelbart vidare laddning.
- Utsätt inte batteriet för höga temperaturer eller högt tryck så som i en mikrovågsugn, hårtork eller högtrycksbehållare.
- Håll borta från eld så snart läckage eller illaluktande lukt upptäcks.
- Använd inte på plats där stark statisk elektricitet skapas.
- Om batteriet läcker, luktar illa, blir varmt, missfärgat eller missformerat eller på något sätt upplevs som onormalt vid användning, laddning eller förvaring, ta omedelbart bort det från verktyget eller batteriladdaren och sluta använda det.
- Om vätska kommer i kontakt med din hud eller dina kläder, tvätta omedelbart väl med rent vatten så som från en kran.
- Det finns en chans att det kan orsaka hudirritation.
- Om du upptäcker rost, dålig lukt, överhettning, missfärgning, deformationer och/eller andra ovanligheter när du använder batteriet för första gången använd det inte utan lämna tillbaka det till din återförsäljare eller handlare.

**VARNING**

Om ett elektriskt ledande föremål vidrör polerna på litiumjonbatteriet kan en kortslutning uppstå vilket kan leda till brand. Observera följande vid förvaring av batteriet.

- **Placera inte elektriskt ledande skär, spikar, stålvarjor, kopparvarjor eller andra varjor i förvaringslådan.**
- **Antingen installera batteriet i det elektriska verktyget eller förvara det säkert genom att tryck in det i batteriskyddet till dess att ventilationshålen döjls för att förebygga kortslutning. (Enligt Bild 1).**

**OBSERVERA**

- Om vätska som läcker från batteriet kommer i ögonen gnid inte ögonen och skölj dem väl med friskt rent vatten från en kran och kontakta omedelbart medicinsk hjälp.  
Om inget görs kan vätskan orsaka ögonproblem.

**TEKNISKA DATA****Batteridriven sticksåg**

Modell	CJ14DSL	CJ18DSL
Spänning	14,4 V	18 V
Max. skärdjup	Trä 135 mm Mjukt kolstål 10 mm	
Tomgångsvarvtal	0 – 2400 min <sup>-1</sup>	
Slaglängd	26 mm	
Min skärradie	25 mm	
Uppladdningsbart batteri	BSL1430: Li-ion 14,4 V (3,0 Ah, 8 celler)	BSL1830: Li-ion 18 V (3,0 Ah, 10 celler)
Vikt	2,3 kg	2,4 kg

**Laddningsaggregat**

Modell	UC18YRSL
Laddningsspänning	14,4 V 18 V
Vikt	0,6 kg

**STANDARD TILLBEHÖR**

CJ14DSL (2LSC)	① Sägblad (Nr. 41) ..... 1 Se <b>Tabell 5</b> beträffande sägbladens användning.
CJ18DSL (2LSC)	② Sexkantnyckel ..... 1 ③ Spånskydd ..... 1 ④ Spånhuva ..... 1 ⑤ Laddningsaggregat ..... 1 ⑥ Batteri ..... 2 ⑦ Väska av plastik ..... 1 ⑧ Batteriskydd ..... 1
CJ14DSL (NN) CJ18DSL (NN)	Utän laddningsaggregat batteri, väska av plastik och batteriskydd

Rätt till ändringar av standard tillbehör förbehålles.

**EXTRA TILLBEHÖR ... Säljes separat**

- Olika typer av sågblad  
Se **Tabell 5** beträffande sågbladens användning
  - Styrare
  - Nedre bottenplatta
  - Sågspånssamlarsats
- Rätt till ändringar av extra tillbehör förbehålles.

**ANVÄNDNINGSMÅRÅDE**

- Sågning av timmer och sågning av hål i timmer
- Sågning av mjuk kolstålplåt, aluminiumplåt och kopparplåt
- Sågning av plastmaterial, som t.ex. fenolharts och vinylklorid
- Sågning av tunna och mjuka byggmaterial
- Sågning av rostfria stålplåtar (genom att använda sågbladen 97)

**HUR DU DEMONTERAR/MONTERAR BATTERIET****1. Demontering av batteriet**

Håll fast i handtaget och tryck på batterilåset för att ta bort batteriet (**Bild 2**).

**VARNING**

Se till att batteriet inte kortsluts.

**2. Montering av batteriet**

Sätt i batteriet så att batteripolerna vänds åt rätt håll (Enligt Bild 2).

**BATTERILADDNING**

Före användning av den batteridrivna sticksågen bör batterierna laddas på följande sätt.

**1. Anslut laddarens nätkabel till ett nätuttag**

Signallampen på laddaren blinkar i rött (med ensekunds intervaller) efter nätkabelns anslutning.

**2. Sätt i batteriet i laddaren.**

Sätt i batteriet ordentligt i laddaren så att strecket blir synligt, se Fig. 3, 4.

**3. Laddning**

Laddningen sätts igång efter batteriets isättning i laddaren. Signallampen lyser i rött. Så fort batteriet har laddats upp helt blinkar signallampen i rött (med ensekunds intervaller). (Se Tabell 1)

(1) Hur signallampen lyser/blinkar till

Hur signallampen lyser/blinkar till före laddningsstart, under pågående laddning och efter slutförd laddning visas i nedanstående Tabell 1.

**Tabell 1**

Signallampans indikationer				
Indikeringslampan lyser eller blinkar rött.	Före laddning	Blinkar	Lyser 0,5 sekund. Lyser inte 0,5 sekund. (släckt 0,5 sekund)	/
	Under pågående laddning	Lyser	Lyser ihållande	
	Laddningen fullbordad	Blinkar	Lyser 0,5 sekund. Lyser inte 0,5 sekund. (släckt 0,5 sekund)	
	Går inte att ladda	Flimrar	Lyser 0,1 sekund. Lyser inte 0,1 sekund. (släckt 0,1 sekund)	
Indikeringslampan lyser grönt.	Överhettad beredskapsläge	Lyser	Lyser ihållande	Batteriet överhettat. Kan inte ladda (laddning kommer att börja när batteriet svalnat).

(2) Angående de laddningsbara batteriernas temperaturer  
Temperaturerna för laddningsbara batterier visas i Tabell 2, och batterier som blivit varma skall svalna innan de laddas igen.

**Tabell 2** Laddning av batterier som blivit för varma

Laddningsbara batterier	Temperaturer vid vilka batterierna kan labbas
BSL1430, BSL1830	0°C – 40°C

(3) Beträffande laddningstiden

Laddningstiden kommer att vara enligt vad som visas i Tabell 3, i förhållande till laddare och batteri.

**Tabell 3** Laddningstid (Vid 20°C)

Batteri	Laddare	UC18YRSL
BSL1430, BSL1830		Ca. 45 min.

**ANMÄRKNING:**

Laddningstiden kan variera enligt omgivningstemperaturen och nätspänningen.

**4. Dra ut laddarens nätkabel ur nätuttaget.****5. Fatta ett stadigt tag i laddaren och dra ut batteriet ur laddaren.****ANMÄRKNING:**

Efter användning skall du först ta ut batterierna ur laddaren och sedan förvara dem på lämpligt sätt.

**Hur batteriets brukstid förlängs**

- Ladda upp batteriet innan det laddats ur helt. Vid första tendensen till att uteffekten hos det batteridrivna verktyget blivit lägre, måste arbetet avbrytas och batteriet laddas upp. Vid fortsatt drift, så att batteriet laddas ur och inte längre leder elektrisk spänning, kan batteriet skadas och dess livslängd bli kortare.
- Ladda inte upp varma batterier. Ett laddningsbart batteri är varmt efter att det använts. Om ett sådant batteri laddas upp genast efter batteriets bruk, försämrades de kemiska ämnena i batteriet varvid batteriets livslängd förkortas. Låt batteriet först svalna. Ladda upp det först efter att det svalnat.

**VARNING:**

- När batteriladdaren använts kontinuerligt blir den varm och kan därmed vara orsaken till felen. Låt den vila 15 minuter mellan laddningarna
- Om batteriet laddas när det är varmt, på grund av batteriets frekventa användning eller p.g.a. solljus, lyser pilotlampan grön. Batteriet laddas inte. Låt i sådana fall batteriet svalna före laddning.
- Om signallampen flimrar i rött (med 0,2-sekunders intervaller) måste batteriets isättningsöppning kontrolleras för främmande ämnen, som måste tagas bort. När det inte finns några främmande ämnen i isättningsöppningen är det troliga felet fel i batteriet eller i laddaren. För såväl batteriet som laddaren till Hitachis representant för kontroll.

## INNAN ANVÄNDNING

### 1. Förberedelser före arbetsstart och kontroll av arbetsplats

Kontrollera att arbetsplatsen uppfyller de krav som ställs enligt säkerhetsföreskrifter.

### 2. Batteriets kontroll

Kontrollera att batteriets isättning i verktyget har skett på korrekt sätt. Slarvig isättning kan medföra risk för olycksfall beroende på att batteriet faller ut ur verktyget.

### 3. Dambildning under arbete

*Dammet som produceras under normal användning kan påverka hälsan. En av dessa åtgärder rekommenderas.*

#### a) använd dammskydd

#### b) använd utrustning för extern dammuppsamling

Vid användning av extern utrustning, anslut hylsan till slangen från dammuppsamlaren. (Bild 23)

### 4. Byte av sågblad

(1) Öppna spaken tills det tar stopp. (Bild 5-pil I)

(2) Ta ur det isatta bladet.

(3) För in det nya bladet ända till botten av sågbladshållaren. (Bild 5-pil II)

(4) Stäng spaken. (Bild 5-pil III)

#### WARNING:

○ Se till att stänga av (OFF) strömmen och dra ur batteriet från apparaten vid byte av blad.

○ Öppna inte spaken när kolven rör sig.

#### ANMÄRKNING:

○ Kontrollera att utbuktningarna på sågbladet är ordentligt inskjutna i sågbladshållaren. (Bild 6)

○ Kontrollera att sågbladet är placerat mellan spåren på valsen. (Bild 7)

### 5. Knappfunktioner (Bilderna 8 och 9)

○ Sågen är utrustad med en låsfrigöringsknapp på ovansidan av handtaget för att förebygga att motorn slås på av misstag. Genom att trycka in låsfrigöringsknappen till låst läge kan knappen inte tryckas in. Genom att trycka in låsfrigöringsknappen till olåst läge kan knappen tryckas in och motorn köras.

○ Antal slag för bladet kan justeras till mellan 0 och 2400 slag/minut beroende på hur mycket knappen trycks in. Vidare, genom att släppa knappen aktiveras en broms som stannar bladet omedelbart.

○ När knappen intryckt kommer en LED-lampa att tändas för belysa bladets ände. Denna lampa släcks när knappen släpps.

#### OBSERVERA

○ Se alltid till att trycka in låsfrigöringsknappen till låst läge när sågen inte används.

○ Titta inte direkt in i ljuset från LED-lampan. Fortlöpande och direkt utsättning för ljuset från LED-lampan kan skada dina ögon.

### 6. Inställning av sågbladets omloppsbanan

(1) Figursågen kan användas till s.k. omloppssågning, där sågbladet rör sig både framåt och bakåt och uppåt och nedåt. Ställ den omkopplare som visas på Bild 10 i läget "0" för att ställa in den minsta omloppsbanan (dvs. sågbladet rör sig då endast upp och nedåt). Omloppsbanan kan ställas in i fyra olika steg genom inställning från läget "0" till läget "III".

(2) Använd en mindre omloppsbanan vid omloppssågning i hårda material som t.ex. vid sågning av stålplåtar och liknande material. Vid sågning i mjuka material som t.ex. timmer, plastmaterial och liknande kan en större omloppsbanan användas så att arbetet blir effektivare. Vid precisionssågning skall en mindre omloppsbanan användas.

### 7. Sågning av rostfria stålplåtar

Denna figursåg kan såga i rostfri stålplåt vid användning av sågblad 97. Läs noggrant igenom "Att observera vid sågning av rostfria stålplåtar" beträffande korrekt användning.

### 8. Spånhuva

Användning av spånhuva vid sågning i trämaterial reducerar splittring i de sågade ytorna. Sätt in spånhuva i utrymmet på bottenplattan och skjut den framåt tills det tar stopp. (Se Bild 11)

### 9. Spånhuva

Spånhuva förhindrar spån från att flyga iväg och förbättrar effektiviteten hos dammsamlaren.

För in spånhuva mellan bottenplattan och spaken, tryck lätt tills den kommer på plats. (Bild 12)

Vid borttagning av spånhuva, håll i knappens båda sidor och öppna något tills den kan tas bort från figursågen. (Bild 13)

#### ANMÄRKNING:

Det kan hända att spånhuva matteras vid sågning i metall.

### 10. Nedre bottenplatta

Genom att använda den nedre bottenplattan (gjord av stål) minskar nötningen på aluminiumbottenplattan, särskilt vid sågning av metall.



Genom att använda den nedre bottenplattan (tillverkad av harts) reduceras repor i skärytan. Fäst den nedre bottenplattan på bottenplattans undersida med hjälp av medföljande 4 skruvar.

### 11. Om indikeringen för kvarvarande batteri

När knappen för kvarvarande batteri trycks in kommer indikeringslamporna att lysa upp och indikera hur mycket som finns kvar. (Fig. 14)

När knappen för kvarvarande batteri släpps kommer indikeringslamporna att slockna. Tabell 4 visar statusen på indikeringen och hur mycket energi som finns kvar i batteriet.

Tabell 4

Lampstatus	Kvarvarande energi
	Det finns tillräckligt med energi kvar i batteriet.
	Hälften av batteriets energi är förbrukad.
	Batteriet är nästan helt urladdat. Ladda batteriet så snart som möjligt.

Eftersom indikeringen för kvarvarande energi kan skilja sig beroende på omgivningstemperaturen och batterikarakteristiken bör detta enbart ses som en referens.

#### OBS:

○ Utsätt inte indikeringspanelen för hårda stötar och skada det ej.

Det kan leda till problem.

○ För att spara batteri kommer indikeringslamporna bara att lysa medan knappen hålls intryckt.

## SÅGNING

### VARNING:

- Se till att bottenplattans yta sitter fast ordentligt i arbetsstycket under pågående sågning för att förhindra rubbning av sågbladet, skador och grov förslitning av kolven.
- Såga aldrig trästycken vilkas tjocklek överstiger 10 mm eller metallplåtar som är tjockare än 1 mm vid låg hastighetsintällning.

#### 1. Rätlinjig sågning

Vid sågning i rak linje skall en rak linje ritas upp och sågen föras längs den linjen.

Om en styrare (säljs separat) används, är det möjligt att såga exakt efter den raka linjen.

- (1) Lossa på bottenplattans bult med sexkantnyckeln som sitter på bottenplattan. **(Bild 15)**
- (2) Flytta bottenplattan framåt så långt det går **(Bild 16)** och dra åt bottenplattans bult igen.
- (3) Sätt fast styraren genom att dra den igenom fästhållet på bottenplattan och dra åt M5 bulten. **(Bild 17)**
- (4) Ställ in omloppspositionen på "0".

### ANMÄRKNING:

Ställ alltid in omloppspositionen på "0" vid användning av styrskenan för att säkerställa noggrann sågning. **(Bild 17)**

#### 2. Kroklinjig sågning

För maskinen långsammare under sågning av små cirkelbågar. Om maskinen förs för snabbt, kan sågbladet brista.

#### 3. Sågning i cirklar och bågar

Styraren är till stor hjälp även vid cirkelsågning. Efter att ha satt fast styraren på samma sätt som beskrivs ovan, sätt i en spik eller skruv i arbetsstycket genom hålet på styraren. Använd därefter detta som en axel vid sågning. **(Bild 18)**

### ANMÄRKNING:

Cirkelsågning måste göras med sågbladet ungefärligen vertikalt riktat mot bottenytan av bottenplattan.

#### 4. Sågning av metall

- (1) Ställ in omloppspositionen på "0" eller "1".
- (2) Skär materialet med mellanhastighet.
- (3) Använd alltid en lämplig skärvätska (spindelolja, tvållösning e.dyl.). Stryk fett på arbetsstyckets baksida, om ingen lämplig skärvätska finns tillgänglig.

#### 5. Sågning av håll

- (1) I timmer  
Rikta sågbladet enligt timrets masurering och såga stegvis tills hålet är sågat i timrets mittpunkt enligt. **(Bild 19)**
- (2) I andra material  
När ett fyrkantigt håll skall sågas i annat material: Använd en borr eller ett liknande verktyg för att borra ett förhål i materialet, och börja sågningen från det hålet.

#### 6. Sågning vinkel

Bottenplattan kan vridas åt båda sidorna maximalt 45° för vinkelsågning. **(Bild 20)**

- (1) Lossa på bottenplattans bult med sexkantnyckeln som sitter på bottenplattan och flytta bottenplattan framåt så långt det går. **(Bild 15, 16)**
- (2) Rikta in skalan (från 0 grader till 45 grader i steg om 15 grader) på den halv-cirkelformade delen av basplattan mot märket [▽] på växelkåpan. **(Bild 21)**

- (3) Dra åt M5 bulten igen. **(Bild 15)**
- (4) Ställ in omloppspositionen på "0".

### ANMÄRKNING:

Vinkelsågning kan inte göras med påsatt spånhuva eller dammsamlare.

## ANSLUTNING TILL UPPSAMLARE

Genom att ansluta till en uppsamlare (säljs separat) via dammsamlaren (säljs separat) och adaptern (säljs separat), kan det mesta av dammet samlas upp.

- (1) Ta bort sexkantnyckeln från bottenplattan.
- (2) Flytta bottenplattan framåt så långt det går. **(Bild 15, 16)**
- (3) Sätt på spånhuven.
- (4) Anslut dammsamlaren till adaptern. **(Bild 22)**
- (5) Anslut adaptern till intaget på uppsamlaren. **(Bild 22)**
- (6) För in dammsamlaren i det bakre hålet på bottenplattan tills haken fastnar i nagget. **(Bild 23)**
- (7) Tryck på haken för att ta bort dammsamlaren.

### ANMÄRKNING:

Använd även dammskydd om sådant finns tillgängligt.

## ATT OBSERVERA VID SÅGNING AV ROSTFRIA STÅLPLÅTAR

### VARNING:

Se till att bottenplattans yta sitter fast ordentligt i arbetsstycket under pågående sågning för att förhindra rubbning av sågbladet, skador och grov förslitning av kolven.

Ställ in sågbladet enligt nedanstående anvisningar för sågning av rostfria stålplåtar:

#### 1. Inställning av sågbladets hastighet

Sågblad	Arbetsmaterialets tjocklek	Hastighet
Nr. 97	1,5 – 2,5 mm	Mellanhastighet

### ANMÄRKNING:

Ju högre sågbladets hastighet blir, desto fortare sågas materialet, men detta förkortar också sågbladets livslängd. När sågbladets hastighet är lägre tar sågningen längre tid i anspråk, men samtidigt förlängs sågbladets praktiska livslängd.

#### 2. Ställ i läget "0" vid omloppssågning

### ANMÄRKNING:

Använd skärolja (äkte skärolja) vid sågning för att förlänga sågbladets praktiska livslängd.

## VAL AV SÅGBLAD

### ○ Sågblad (tillbehör)

Det är ytterst viktigt att välja rätt sågblad beroende på typen och tjockleken av det material som skall sågas så att både arbetseffektiviteten och arbetsresultatet blir de bästa möjliga. Tre olika sågblad medföljer sågen som standard tillbehör. Sågbladets nummer är ingraverat på infattningssidan på varje blad. Välj det rätta sågbladet enligt anvisningarna i **Tabell 5**.

---

## FÖRVARING AV SEXKANTNYCKELN

---

Sexkantnyckeln kan förvaras på bottenplattan. (Se Bild 24)

---

## UNDERHÅLL OCH ÖVERSYN

---

### 1. Kontroll av sågblad

Fortsatt användning av ett slött eller skadat sågblad minskar sågningseffektiviteten och kan också överbelasta motorn. Byt ut bladet mot ett nytt så snart det börjar bil för slitet.

### 2. Kontroll av monteringskruvar

Se till att varje monteringskruv är ordentligt åtdragen. Kontrollera skruvarna med jämna mellanrum. Slarv kan resultera i olycksfall.

### 3. Motorns underhåll

Motorns lindning kan sägas utgöra maskinens hjärta. Var mycket försiktig så att lindningen inte kommer till skada och/eller utsätts för olja eller vatten.

### 4. Rengöring av höljet

När den batteridrivna sticksågen blir smutsig torka med en mjuk, torr trasa eller en trasa fuktad med tvål. Använd aldrig klorlösningar, bensin eller lösningsmedel för färg eftersom de smälter plastmaterial.

### 5. Förvaring

Förvara den batteridrivna sticksågen på en plats där temperaturen inte överskrider 40° och utom räckhåll för barn.

### 6. Servicelista

#### OBSERVERA

Reparationer, modifieringar och inspektioner av Hitachis elverktyg får endast utföras av en av Hitachi auktoriserad serviceverkstad.

Vi rekommenderar att denna servicelista lämnas in tillsammans med verktyget som referens, då verktyget lämnas in för reparation eller annat underhåll till en av Hitachi auktoriserad serviceverkstad.

Vid användning och underhåll av elverktyg måste de säkerhetsbestämmelser och standarder som gäller i respektive land iakttas.

#### MODIFIERINGAR

Hitachis elverktyg förbättras och modifieras ständigt för att inkludera de senaste tekniska framstegen. På grund av detta kan det hända att vissa ting ändras utan föregående meddelande.

---

#### ANMÄRKNING:

Beroende på HITACHIs kontinuerliga forsknings- och utvecklingsarbete, förbehåller HITACHI rätten till ändringar av tekniska data utan föregående meddelande.

---



---

#### Information angående buller och vibrationer

Uppmätta värden har bestämts enligt EN60745 och fastställts i enlighet med ISO 4871.

A-vägd ljudeffektnivå: 95 dB (A)

A-vägd ljudtrycksnivå: 84 dB (A)

Osäkerhet KpA: 3 dB (A)

Använd hörselskydd.

Vibration totalvärdet (triax vektorsumma) har bestämts enligt EN60745.

Såga trä:

Vibrationsavgivning värde **a<sub>h</sub>**, **C<sub>W</sub>** = 8,0 m/s<sup>2</sup>

Osäkerhet K = 4,6 m/s<sup>2</sup>

Såga bleckplåt:

Vibrationsavgivning värde **a<sub>h</sub>**, **C<sub>M</sub>** = 5,2 m/s<sup>2</sup>

Osäkerhet K = 1,5 m/s<sup>2</sup>

---

#### VARNING

- Värdet för vibrationsavgivning under verkligt användande av elverktyget kan skilja sig från det angivna värdet beroende på det sätt som verktyget är använt på.
- Se till att hitta de säkerhetsåtgärder som kan utföras för att skydda operatören som baseras på en uppskattning av utsättning i verkligheten (tar med i beräkningen alla delar av användandet så som när verktyget är avstängt och när det körs på tomgång utöver ut då startomkopplaren används).

Tabell 5 Godtagbara sågblad

Material som skall sågas	Sågblad Kvalitet	Nr. 1 (Lång)	Nr. 1 (Superlångt)	Nr.11	Nr. 12, 42	Nr. 15	Nr. 16, 46	Nr. 21	Nr. 22	Nr. 41	Nr. 97	123X
		Materialtjocklek (mm)										
Trä	General lumber	Under 105	Under 135	10 ~ 55	Under 20			10 ~ 55	5 ~ 40	10 ~ 65		
	Plywood			5 ~ 30	Under 10			5 ~ 30	3 ~ 20			
Järnplåt	Mjuk kolstålsplå					3 ~ 6	Under 3				2 ~ 5	1,5 ~ 10
	Rostfria stålplåtar										1,5 ~ 2,5	
Icke-järnmetallplåt	Aluminium, koppar, mässing					3 ~ 12	Under 3				Under 5	
	Lösramar av aluminium (tex fönsterbågar)					Höjd upp till 25					Höjd upp till 25	Höjd upp till 30
Plastmaterial	Fenolharts, melamin-, harts, mm.					5 ~ 20	Under 6	5 ~ 15	Under 6		5 ~ 15	
	Vinylklorid, akrylharts, mm.			5 ~ 30	Under 10	5 ~ 20	Under 5	5 ~ 30	3 ~ 20		5 ~ 15	
	Polyetylenkumgummi, strolskumgummi			10 ~ 55	3 ~ 25	5 ~ 25	3 ~ 25	10 ~ 55	3 ~ 40		5 ~ 25	
Pappersmassa	Kartong, wellpapp			10 ~ 55	3 ~ 25			10 ~ 55	3 ~ 40			
	Hårdpapp					3 ~ 25	Under 6				3 ~ 25	
	Fiberplattor						Under 6					

**ANMÄRKNING:**

○ Den minsta skärradien av sågblad nr. 1 (Lång), nr. 1 (Superlångt) nr. 21, nr. 22 och nr. 41 är 100 mm.



## GENERELLE SIKKERHEDSADVARSLER FOR ELEKTRISK VÆRKTØJ

### ⚠ ADVARSEL

Læs alle sikkerhedsadvarsler og instruktioner.

Det kan medføre elektrisk stød, brand og/eller alvorlig personskade, hvis alle advarslerne og instruktionerne nedenfor ikke overholdes.

Gem alle advarsler og instruktioner så du har dem til senere brug.

Termen "elektrisk værktøj" i advarslerne henviser til værktøj, der tilsluttes lysnettet (med ledning), eller batteridrevet, (ledningsfrit) elektrisk værktøj.

#### 1) Sikkerhed for arbejdsområde

a) Hold arbejdsområdet rent og tilstrækkeligt oplyst.

Rodede eller mørke områder øger risikoen for ulykker.

b) Anvend ikke elektrisk værktøj, hvis der er eksplosionsfare, f.eks. i nærheden af brandbare væsker, gasser eller støv.

Elektrisk værktøj frembringer gnister, som kan antænde støv eller dampe.

c) Hold børn og tilskuere væk, mens det elektriske værktøj anvendes.

Distractioner kan medføre, at De mister kontrollen over værktøjet.

#### 2) Elektrisk sikkerhed

a) Det elektriske værktøjs stik skal passe til stikkontakten.

Foretag aldrig nogen form for modificeringer af stikket.

Brug ikke adapter til jorden (jordforbundet) elektrisk værktøj.

Stik, der ikke er modificeret, og tilsvarende stikkontakter nedsætter risikoen for elektrisk stød.

b) Undgå berøring af jordede eller jordforbundne overflader, f.eks. rør, radiatorer, komfurer og køleskabe.

Der er en øget risiko for elektrisk stød, hvis kroppen er jorden eller jordforbundet.

c) Udsæt ikke de elektriske værktøjer for regn eller våde omgivelser.

Hvis der trænger vand ind i det elektriske værktøj, øges risikoen for elektrisk stød.

d) Misbrug ikke ledningen. Brug aldrig ledningen til at bære, trække eller afbryde værktøjet.

Undgå, at ledningen kommer i kontakt med varmekilder, olie, skarpe kanter eller bevægelige dele. Beskadigede eller sammenfiltrede ledninger øger risikoen for elektrisk stød.

e) Når et elektrisk værktøj anvendes udendørs, skal der anvendes en forlængerledning, der er egnet til udendørs brug.

Ved brug af en ledning, der er egnet til udendørs brug, reduceres risikoen for elektrisk stød.

f) Hvis du er nødsaget til at anvende det elektriske værktøj på et fugtigt sted, skal du anvende en strømforsyning, der er beskyttet med en fejlstrømsafbryder (RDC).

Brug af RDC reducerer risikoen for elektrisk stød.

#### 3) Personlig sikkerhed

a) Værk årvågen, hold opmærksomheden rettet mod arbejdet, og brug fornuften, når De anvender et elektrisk værktøj.

Anvend ikke et elektrisk værktøj, hvis De er træt eller under indflydelse af narkotika, alkohol eller medikamenter.

En øjeblikkelig uopmærksomhed, mens det elektriske værktøj anvendes, kan medføre alvorlig personskade.

b) Brug personligt sikkerhedsudstyr. Brug altid beskyttelsesbriller.

Ved brug af sikkerhedsudstyr som støvmaske, skridsikre sikkerhedssko, hjelm eller høreværn, når disse er påkrævet, reduceres antallet af personskader.

c) Undgå utilsigtet start af værktøjet. Kontrollér, at kontakten er slået fra, før værktøjet sluttes til lysnettet og/eller batteripakke, eller du samler værktøjet op eller bærer på det.

Hvis du har fingeren på kontakten, når du bærer værktøjet, eller kontakten er slået til, når det elektriske værktøj tilføres strøm, øges risikoen for ulykker.

d) Afmonter alle justernøgler eller skruenøgler, før det elektriske værktøj startes.

En skruenøgle eller en anden type nøgle, der sidder fast på en af det elektriske værktøjs roterende dele, kan medføre personskade.

e) Stræk Dem ikke for langt. Sørg hele tiden for at have et forsvarligt fodfæste og holde balancen. Derved vil De bedre kunne styre det elektriske værktøj i uventede situationer.

f) Vær hensigtsmæssigt påklædt. Vær ikke iført løst tøj eller løse smykker. Undgå, at Deres hår, tøj og håndsker kommer i nærheden af de bevægelige dele.

Løst tøj, løse smykker eller langt hår kan komme i klemme i de bevægelige dele.

g) Hvis der medfølger anordninger til udsugning og opsamling af støv, skal det kontrolleres, at disse tilsluttes og anvendes på korrekt vis.

Brug af støvopsamling kan reducere støvrelaterede risici.

#### 4) Brug og vedligeholdelse af elektrisk værktøj

a) Pres ikke det elektriske værktøj. Brug det rigtige elektriske værktøj til den pågældende opgave.

Arbejdet udføres bedre og mere sikkert ved brug af det rigtige værktøj ved den tilsigtede hastighed.

b) Anvend ikke det elektriske værktøj, hvis kontakten ikke tænder og slukker værktøjet.

Alt elektrisk værktøj, der ikke kan styres ved hjælp af kontakten, er farligt og skal repareres.

c) Tag stikket ud af stikkontakten og/eller batteripakken ud fra det elektriske værktøj, før du foretager justeringer, skifter tilbehør eller lægger det elektriske værktøj på plads.

Sådanne præventive sikkerhedsforanstaltninger reducerer risikoen for at starte det elektriske værktøj utilsigtet.

d) Opbevar elektrisk værktøj, der ikke er i brug, utilgængeligt for børn, og lad ikke personer, der ikke er vant til elektrisk værktøj eller som ikke har læst denne vejledning, anvende det elektriske værktøj. Elektrisk værktøj er farligt i hænderne på uerfarne brugere.

e) Vedligehold det elektriske værktøj. Kontrollér for bevægelige dele, der er monteret forkert eller sidder fast, defekte dele eller andre forhold, der kan påvirke det elektriske værktøjs drift. Hvis det elektriske værktøj er beskadiget, skal det repareres for brug.

*Mange ulykker skyldes dårligt vedligeholdt elektriske værktøj.*

- f) **Sørg for, at skæreværktøj er skarpt og rent.**  
*Der er mindre risiko for, at korrekt vedligeholdt skæreværktøj med skarpe skær sætter sig fast, og det er nemmere at styre.*
- g) **Brug det elektriske værktøj, tilbehør og bits osv. i overensstemmelse med denne vejledning under hensynstagen til arbejdsforholdene og det arbejde, der skal udføres.**  
*Der kan opstå farlige situationer, hvis det elektriske værktøj bruges til andre formål end de tilsigtede.*
- 5) **Brug og behandling af batteriværktøj**
- a) **Genopladning må kun udføres med den oplader, der er specificeret af producenten.**  
*En oplader, der passer til en type batteripakke, kan give risiko for brand, når den anvendes med en anden batteripakke.*
- b) **Anvend kun elektrisk værktøj sammen med specielt angivne batteripakker.**  
*Anvendelse af andre batteripakker kan muligvis give risiko for tilskadekomst og brand.*
- c) **Når batteripakken ikke anvendes, skal du opbevare den væk fra andre metalobjekter som fx papirclips, mønter, nøgler, søm, skruer eller andre små metalobjekter, der kan lave en forbindelse fra den ene pol til den anden.**  
*Kortsluttes batteripolerne, kan der opstå forbrændinger eller en brand.*
- d) **Under særlig dårlige omstændigheder kan der sive væske ud fra batteriet; undgå kontakt. Hvis du ved et uheld alligevel kommer i kontakt med væsken, skal du skylle med vand. Hvis væsken kommer i kontakt med øjnene, skal du desuden søge lægehjælp.**  
*Væske, der siver ud fra batteriet, kan irritere huden og give forbrændinger.*
- 6) **Reparation**
- a) **Få Deres elektriske værktøj repareret af kvalificeret teknikere, der kun bruger originale reservedele.**  
*Derved sikres det, at sikkerheden ikke kompromitteres.*

## SIKKERHEDSFORANSTALTNING

**Hold børn og fysisk svagelige personer på afstand. Når værktøjet ikke er i brug, skal det opbevares utilgængeligt for børn og fysiske svagelige personer.**

## FORSIGTIGHEDSHENSYN FOR AKKU STIKSAV

1. Oplad altid batteriet ved en temperatur på mellem 0 – 40°C.  
Opladning ved en temperatur på under 0°C vil resultere i overopladning, hvilket er forbundet med fare. Batteriet kan ikke oplades ved en temperatur på over 40°C.  
Den mest passende temperatur for opladning er 20°C – 25°C.
2. Brug ikke opladeapparatet kontinuerligt.  
Når en opladning er til ende, bør man lade opladeapparatet hvile 15 min, før næste batteriopladning.
3. Undgå at fremmedlegemer trænger ind i hullet til tilslutning af batteriet.

4. Skil aldrig batteriet eller opladeapparatet ad.
5. Kortslut aldrig det genopladelige batteri.  
Kortslutning af batteriet vil forårsage en stor elektrisk strømning og overophedning, hvilket igen vil føre til at batteriet beskadiges eller brænder sammen.
6. Skil Dem ikke af med batteriet ved at brænde det, da det herved kan eksplodere.
7. Stik ikke genstande ind i opladeapparatets ventilationsåbninger.  
Hvis metalgenstande eller brændbare stoffer kommer ind i ventilationsåbningerne, kan det give elektriske stød og ødelægge opladeapparatet.
8. Når batteriet er udslidt, bring det tilbage til forhandleren, hvor De har købt maskinen; smid det ikke væk.
9. Brug af et udslidt batteri vil forårsage beskadigelse af opladeapparatet.
10. Hvis motoren køres i længere tid ved langsom hastighed, vil det belaste motoren kraftigt, og den kan eventuelt brænde sammen. Kør altid maskinen således, at bladet ikke sætter sig fast i emnet, der arbejdes med. Reguler altid bladets hastighed således, at savningen går lettest muligt.

## BEMÆRK FØLGENDE VED BRUG AF LITHIUM-ION BATTERIET

For at forlænge levetiden er lithium-ion batteriet udstyret med en beskyttelsesfunktion, der kan stoppe strømoutputtet.

Hvis situation 1 eller 2, der er beskrevet nedenunder, skulle opstå under brug af dette produkt, kan det være at motoren stopper, selv om du trykker på kontakten. Dette er ikke selve problemet, men resultatet af beskyttelsesfunktionen.

1. Motoren stopper, hvis der ikke længere er tilstrækkelig med strøm på batteriet.  
Hvis dette skulle ske, skal du straks lade batteriet op.
2. Hvis værktøjet er overbelastet, kan det være at motoren stopper. Hvis dette skulle ske, skal du frigive værktøjets kontakt og fjerne årsagerne til overbelastningen. Efter at du har gjort det, kan du anvende værktøjet igen.

Vær desuden opmærksom på følgende advarsler og forholdsregler.

### ADVARSEL

For at forhindre enhver form for batterilækage, varmeudvikling, røgudvikling, eksplosion og antændelse, skal du sørge for på forhånd at være opmærksom på følgende sikkerhedsforanstaltninger.

1. Sørg for at spåner og støv ikke samler sig på batteriet.
- Under arbejdet skal du sørge for at spåner og støv ikke lægger sig på batteriet.
  - Sørg for at spåner og støv, der lægger sig el-værktøjet under arbejdet, ikke samler sig på batteriet.
  - Undlad at opbevare et batteri, der ikke anvendes, på et sted hvor det udsættes for spåner og støv.
  - Inden du lægger et batteri væk, skal du fjerne eventuelle spåner og støv, der sidder på det, og undlade at opbevare det sammen med metaldele (skruer, søm etc.).

2. Undlad at punktere batteriet med et skarpt objekt som fx en nål, slå på det med en hammer, træde på det, kaste eller udsætte batteriet for voldsomme stød.
3. Undlad at anvende et tilsyneladende beskadiget eller deformeret batteri.
4. Undlad at anvende batteriet i omvendt polaritet.
5. Undlad at tilslutte direkte til en elektrisk stikkontakt eller en cigartænder i en bil.
6. Undlad at anvende batteriet til andre formål end dem der er angivet.
7. Hvis batteriet ikke oplades helt, selv efter den angivne opladetid er passeret, skal du øjeblikkelig stoppe yderligere opladning.
8. Undlad at anbringe eller udsætte batteriet for høje temperaturer eller høje tryk som fx inde i en mikroovn, et tørreapparat eller en beholder med højt tryk.
9. Hold det øjeblikkelig væk fra åben ild hvis der opdaget en lækage eller ildelugtende lugt.
10. Undlad at anvende det på et sted hvor der udvikles kraftig statisk elektricitet.
11. Hvis der opstår batterilækage, ildelugtende lugt, udvikles varme, batteriet er misfarvet eller deformeret eller på nogen anden måde forekommer unormalt under brug, opladning eller opbevaring, skal du øjeblikkelig fjerne det fra udstyret eller batteriopladeren og stoppe med at bruge det.

#### FORSIGTIG

1. Hvis du får væske, der er lækkeret fra batteriet, i øjnene, må du ikke gnide i øjnene, mens skal vaske dem godt med rent vand som fx vand fra vandhanen og straks kontakte en læge. Hvis det ikke behandles, kan væsken forårsage problemer med øjnene.
2. Hvis du får væske på huden eller tøjet, skal du øjeblikkeligt vaske det af med rigeligt rent vand som fx vand fra hanen. Det er muligt, at det kan give hudirritation.
3. Hvis du opdager rust, ildelugtende lugt, misfarvning, deformation og/eller andre uregelmæssigheder, når du anvender batteriet for første gang, skal du undlade at anvende det og returnere det til din leverandør eller forhandler.

#### ADVARSEL

Hvis der trænger et elektrisk ledende fremmedlegeme ind i terminalerne på lithium-ion batteriet, er der risiko for kortslutning og brand. Vær opmærksom på følgende, når du opbevarer batteriet.

- **Læg ikke elektrisk ledende afskårne dele, søm, ståltråd, kobbertråd eller anden tråd i opbevaringskassen.**
- **Du skal enten montere batteriet på el-værktøjet, eller opbevare det med batteridækslet trykket helt ind, sådan at ventilationsåbningerne er tildækkede for at forhindre kortslutning. (Se Fig. 1).**

## SPECIFIKATIONER

### Akku stiksav

Model	CJ14DSL	CJ18DSL
Spænding	14,4 V	18 V
Max. skæredybde	Træ 135 mm Flusjern 10 mm	
Hastighed ubelastet	0 – 2400 min <sup>-1</sup>	
Slaglængde	26 mm	
Min. skæreradius	25 mm	
Genopladeligt batteri	BSL1430: Li-ion 14,4 V (3,0 Ah, 8 celler)	BSL1830: Li-ion 18 V (3,0 Ah, 10 celler)
Vægt	2,3 kg	2,4 kg

### Opladeapparat

Model	UC18YRSL
Opladespænding	14,4 V 18 V
Vægt	0,6 kg

### STANDARD TILBEHØR

	① Klinger (nr. 41) ..... 1 Se <b>Tabel 5</b> angående anvendelsen af klinger.
	② Sekskantnøgle ..... 1
	③ Splintskærm ..... 1
	④ Spånfanger ..... 1
	⑤ Opladeapparat ..... 1
	⑥ Batteri ..... 2
	⑦ Plasticetui ..... 1
	⑧ Batteridæksel ..... 1
CJ14DSL (2LSCK) CJ18DSL (2LSCK)	
CJ14DSL (NN) CJ18DSL (NN)	Uden opladeapparat, batteri, plasticetui og batteridæksel

Der forbeholdes ret til at ændre på standardtilbehøret i h.t. de forskellige markeders behov.

**EXTRA TILBEHØR ... Sælges separat**

- (1) Forskellige typer klinger  
Se **Tabel 5** angående anvendelsen af klingerne.
  - (2) Parallelstyr
  - (3) Underbase
  - (4) Størøppsamlingsset
- Ret til ændringer i ekstra tilbehøret forbeholdes.

**ANVENDELSESOMRÅDER**

- Skæring i forskellige typer træ og udskæring
- Skæring i flusjernplade, aluminium- og kobberplade
- Savning i plastmaterialer, såsom fenolresin og vinylchlorid
- Skæring i tynde og bløde konstruktionsmaterialer
- Skæring i rustfrit stålplade (med blad nr. 97)

**UDTAGNING/ILÆGNING AF BATTERIET**

**1. Udtagning af batteriet**

Hold godt fast om håndtaget og tryk smæklåsen for at fjerne batteriet (**Fig. 2**).

**FORSIGTIG**

Batteriet må under ingen omstændigheder kortsluttes.

**2. Ilægning af batteri**

Indsæt batteriet og kontroller at polerne er korrekt stillet (Se **Fig. 2**).

**OPLADNING**

Før batteri akku stiksaven tages i brug, oplad batteriet på følgende måde.

- 1. Sæt maskinens ledning i en stikkontakt.**  
Når ledningen er tilsluttet, vil opladerens kontrollampe blinke rødt (et blink i sekundet).
  - 2. Sæt batteriet ind i opladeapparatet.**  
Skub batteriet godt ind i opladeren, indtil linjen er synlig som vist i **Fig. 3 og 4**.
  - 3. Opladning**  
Når et batteri sættes i opladeapparatet, vil opladningen begynde og kontrollampen lyser konstant rødt.  
Når batteriet er fuldt opladet, vil kontrollampen blinke rødt (et blink i sekundet). (Se **Tabel 1**)
- (1) Kontrollampens indikering  
Kontrollampens indikeringer angives i **Tabel 1**, alt efter opladeapparatets eller det genopladelige batteris tilstand.

**Tabel 1**

Kontrollampens indikeringer			
Pilotlampen lyser eller blinkerrødt.	Før opladning	Blinker	Lyser i 0,5 sekunder. Lyser ikke i 0,5 sekunder. (slukket i 0,5 sekunder)
	Under opladning	Lyser	Lyser vedvarende
	Opladning slut	Blinker	Lyser i 0,5 sekunder. Lyser ikke i 0,5 sekunder. (slukket i 0,5 sekunder)
	Opladning er umulig	Blinker	Lyser i 0,1 sekunder. Lyser ikke i 0,1 sekunder. (slukket i 0,1 sekunder)
Pilotlampen lyser grønt.	Standby på grund af overophedning	Lyser	Lyser vedvarende

*Note: The table contains visual indicators (blinking and solid bars) which are represented by text descriptions in this transcription. The right side of the table is partially obscured by a diagonal line in the original image.*

- (2) Vedrørende det genopladelige batteris temperatur  
Temperaturerne for genopladelige batterier er som vist i **Tabel 2**. Batterier, der er blevet overopvarmede, skal køle af et stykke tid, før de genoplades.

**Tabel 2** Genopladning af batterier, der er blevet forvarme

Genopladelige batterier	Temperaturer ved hvilke batteriet kan genoplades
BSL1430, BSL1830	0°C – 40°C

- (3) Vedrørende opladetiden

Kombinationen af oplader og batterier er bestemmende for opladetiden, der vises i **Tabel 3**.

**Tabel 3** Opladetid (Ved 20°C)

Batteri	Oplader	UC18YRSL
BSL1430, BSL1830		Ca. 45 min.

**BEMÆRK:**

Opladetiden er afhængig af temperaturen og strømkildens spænding.

- 4. Tag opladeapparatets ledning ud af stikkontakten.**
- 5. Hold godt fat om opladeapparatet og træk batteriet ud.**

**BEMÆRK:**

Efter udført opladning skal batterierne først tages ud af opladeapparatet, hvorefter de skal opbevares på korrekt vis.

### Hvordan man får batterierne til at holde længere

- (1) Genoplad batterierne, før de bliver helt flade. Hvis det er tydeligt, at værktøjet ikke arbejder for fuld kraft, skal det stoppes og batterierne skal oplades. Batteriet kan lide skade og dets levetid forkortes, hvis værktøjet fortsat anvendes og den elektriske effekt opbruges.
- (2) Undgå opladning i for stærk varme. Et genopladeligt batteri vil være varmt lige efter brugen. Hvis et sådant batteri oplades umiddelbart efter brugen, vil dets indre substans forringes, og batterilevetiden vil blive kortere. Lad batteriet være og oplad det, når det har kølet af i et stykke tid.

#### FORSIGTIG:

- Kontinuerlig brug af batteriladeren får den til at blive varm, hvilket kan forårsage fejlfunktion. Når opladningen er færdig, skal den hvile i 15 min. før næste opladning.
- Hvis batteriet lades op, mens det er varmt, fordi det har været anvendt eller udsat for sollys, lyser kontrollampen grøn. Batteriet vil ikke lades op. I så tilfælde skal batteriet afkøle for opladning.
- Hvis kontrollampen blinker hurtigt i rødt (i 0,2 sekunder intervaller) må der ses efter for eventuelle fremmede objekter i hullet til batteriet. Hvis der ikke er noget, er der mulighed for, at batteriet eller opladeapparatet ikke fungerer korrekt. Lad en autoriseret fagmand se på problemet.

### FØR IBRUGTAGNING

#### 1. Forberedelse og kontrol af arbejdsområdet

Kontroller efter at arbejdsstedet er i overensstemmelse med alle betingelserne beskrevet under forsigtighedsreglerne.

#### 2. Kontrol af batteriet

Kontroller efter, at batteriet er rigtigt sat i. Hvis det løsner sig, kan det falde ud og forårsage ulykker.

#### 3. Støv under arbejdet

*Støvet, der stammer fra det normale arbejde kan skade operatørens helbred. Derfor, er det anbefalet at anvende bør en af de følgende fremgangsmåder.*

##### a) Bruge støvmaske

##### b) Bruge et udvendigt udstyr til støvopsamlingen

Når det udvendige udstyr til støvopsamlingen anvendes, tilslut adapteren med slangen på det udvendige udstyr til støvopsamlingen. (Fig. 23)

#### 4. Udskiftning af klinge

- (1) Åbn armen op til stopperen. (Fig. 5-pil I)
- (2) Afmonter den påsatte klinge.
- (3) Før den nye klinge ind i klingeholderen og op til stoppet. (Fig. 5-pil II)
- (4) Luk armen. (Fig. 5-pil III)

#### FORSIGTIG:

- Sørg for, at maskinen er SLUKKET og batteriet er taget ud, inden klingens udskiftes.
- Åbn ikke armen, mens plungerstemplet arbejder.

#### BEMÆRK:

- Kontroller, at klingens fremspring er forsvarligt sat ind i klingeholderen. (Fig. 6)

- Kontroller, at klingens er anbragt i rillen i rullen. (Fig. 7)

#### 5. Betjening af afbryderkontakten (Fig. 8 og 9)

- Saven er udstyret med en lås-fra-knap, placeret oven på håndtaget, for at forhindre at motoren tændes utilsigtet. Skubber du lås-fra-knappen hen på den låste position, kan kontakten ikke trækkes tilbage. Skubber du lås-fra-knappen hen på den frie position, kan kontakten trækkes tilbage og motoren starte.
- Antallet af klingens stik kan justeres i området mellem 0 til 2400 stik/minut, afhængig af hvor langt kontakten trækkes tilbage. Endvidere aktiveres der en bremse, der øjeblikkeligt standser klingens, når du slipper kontakten.
- Når kontakten aktiveres, tænder der en LED-lampe, der belyser enden af klingens. Denne lampe slukkes, når kontakten slippes.

#### FORSIGTIG:

- Sørg for altid at skubbe lås-fra-knappen hen på den låste position, når saven ikke anvendes.
- Se ikke direkte ind i lyset fra LED-lampen. Dine øjne kan tage skade, hvis de udsættes direkte for lyset fra LED-lampen i længere tid.

#### 6. Indstilling af savbladsbevægelsen

- (1) Denne stiksav udnytter penduloperation, der bevæger klingens både frem og tilbage og op og ned. Ved at stille omskifteren som vist i Fig. 10 på "0" standses frem- og tilbagebevægelsen (savbladet bevæger sig udelukkende op og ned). Størrelsen af frem- og tilbagebevægelsen kan reguleres trinvist i fire trin fra "0" til "III".
- (2) Gør frem- og tilbagebevægelsen lille ved savning i hårde materialer såsom f.eks. stålplade. Ved savning i bløde materialer som f.eks. træ, plastik og lign, gøres frem- og tilbagebevægelsen større for at øge arbejds effektiviteten. Ved præcisionssavning en mindre frem- og tilbagebevægelse.

#### 7. Skæring i rustfri stålplade

Stiksaven kan skære i rustfri stålplader, når klingerne Nr. 97 anvendes. Læs omhyggeligt "Skæring i rustfri stålplade", så det gøres rigtigt.

#### 8. Splintskærm

Anvendelse af splintskærmen vil medvirke til at reducere splintræng af savede overflader, når der saves i træmaterialer. Sæt splintskærmen ind i mellemrummet på basen, og skub den helt ind. (Se Fig. 11)

#### 9. Spåndæksel

Spåndækslet forhindrer, at spåner slynges rundt og forbedrer støvopsamlerens effektivitet. Sæt spåndækslet ind mellem basen og armen, og tryk let, indtil dækslet går på plads. (Fig. 12) Når spåndækslet skal fjernes, skal man holde på begge sider af håndtaget og åbne det en smule, så dækslet kan fjernes fra stiksaven. (Fig. 13)

#### BEMÆRK:

Spåndækslet kan få et matteret udseende ved skæring i metal.

#### 10. Underbase

Anvendelse af underbasen (fremstillet af stål) vil nedsætte slidage på aluminiumsbasen, især ved skæring i metal.



Anvendelse af underbasen (fremstillet af kunstharpiks) vil nedsætte risikoen for ridsning af den skårne overflade. Anbring underbasen over basens glideflade ved hjælp af de medfølgende 4 skruer.

### 11. Om indikatoren for resterende batteri

Når der trykkes på indikatorkontakten for resterende batteri, lyser indikatorlampen for resterende batteri, og den resterende effekt i batteriet kan kontrolleres. (Fig. 14)

Når du fjerner fingeren fra indikatorkontakten for resterende batteri, slukkes indikatorlampen for resterende batteri. Tabel 4 viser tilstanden for indikatorlampen for resterende batteri samt batteriets resterende effekt.

Tabel 4

Lampens tilstand	Batteriets resterende effekt
	Batteriets resterende effekt er tilstrækkelig.
	Batteriet har halvdelen af sin effekt tilbage.
	Batteriet er næsten tomt. Genoplad batteriet snarest muligt.

Da visningen på indikatoren for resterende batteri til en vis grad er afhængig af omgivelsestemperaturen og batteriets egenskaber, er dette kun vejledende.

#### BEMÆRK:

- Undgå at udsætte kontaktpanelet for stød eller brud. Det kan føre til problemer.
- For at spare på batteriforbruget, lyser indikatorlampen for resterende batteri kun, når der trykkes på indikatorkontakten for resterende batteri.

### SAVNING

#### FORSIGTIG:

- For at undgå at klingens løsningsmekanisme, og at stemplet bliver slidt eller beskadiget, skal bundpladen under savning altid være i kontakt med emnet.
- Skær aldrig i træ på over 10 mm's tykkelse eller metal på over 1 mm's tykkelse ved lave hastigheder.

#### 1. Skæring langs en ret linie

Når der skal udføres et lige snit, skal man først optegne en målelinie og føre saven frem langs denne linie.

Anvendelse af et parallelanslag (ekstratilbehør) gør det nemt at save præcise lige snit.

- (1) Løsn basebolten med sekskantnøglen, der er anbragt på basen. (Fig. 15)
- (2) Flyt basen fremad (Fig. 16), og stram basebolten til igen.
- (3) Monter parallelanslaget ved at føre det gennem tilbehørshullet i basen og fastgøre det med M5 bolten. (Fig. 17)
- (4) Stil frem- og tilbagebevægelsen på "0".

#### BEMÆRK:

For at sikre præcis savning ved brug af parallelanslaget (Fig. 17) skal frem- og tilbagebevægelsen stilles på "0".

#### 2. Skæring langs en buet linie

Når der saves en cirkulær bue, må maskinens hastighed reduceres, da arbejde ved høj hastighed kan forårsage, at klingens knækker.

### 3. Skæring af en cirkel eller cirkulær bue

Parallelanslaget er også nyttigt ved savning af cirkler. Efter at have monteret styret på samme måde som beskrevet ovenfor, føres et søm eller en skrue gennem hullet i styret og ind i materialet, hvorefter sømmet eller skruen anvendes som omdrejningspunkt ved savningen. (Fig. 18)

#### BEMÆRK:

Cirkelsavning skal udføres med klingens anbragt omtrent lodret i forhold til undersiden af basen.

#### 4. Skæring i metalemner

- (1) Stil frem- og tilbagebevægelsen på "0".
- (2) Skær materialet med medium hastighed.
- (3) Brug altid en passende skærevæske (spindelolie, sæbevand etc.). Hvis man ikke har en flydende skærevæske, kan man smøre fedt på bagsiden af det emne, der skal saves.

#### 5. Hulskæring

- (1) I træ  
Tilpas klingens arbejdsretning efter årerne i træ et og skær trin for trin indtil der er skåret et hul midt i træstykket. (Fig. 19)
- (2) I andre materialer  
Når der skæres hul i andre materialer end træ, bores først med et bor eller lignende redskab et hul, hvorfra savningen startes.

#### 6. Vinkelsavning

Basen kan kippes op til 45 grader til hver side for vinkelsnit. (Fig. 20)

- (1) Løsn basebolten med sekskantnøglen, der er anbragt på basen, og flyt basen hele vejen fremad. (Fig. 15, 16)
- (2) Ret skalaen (fra 0 grader til 45 grader i 15 grader intervaller) på den halvcirkelformede del af basen ind efter [∇] mærket på afskærmningen over gearhuset. (Fig. 21)
- (3) Stram M5 bolten til igen. (Fig. 15)
- (4) Stil frem- og tilbagebevægelsen på "0".

#### BEMÆRK:

Vinkelsnit kan ikke udføres, mens spåndækslet eller støvopsamleren er i anvendelse.

### TILSLUTNING TIL EN STØVSUGER

Det meste savsmuld og støv kan opfanges ved at tilslutte til en støvsuger (ekstraudstyr) gennem støvopsamleren (ekstraudstyr) og en adapter (ekstraudstyr).

- (1) Fjern sekskantnøglen fra basen.
- (2) Flyt basen helt frem. (Fig. 15, 16)
- (3) Monter spåndækslet.
- (4) Forbind støvopsamleren med adapteren. (Fig. 22)
- (5) Sæt adapteren på tuden af støvsugeren. (Fig. 22)
- (6) Før støvopsamleren ind i hullet bag på basen, indtil kloen fanges i udskæringen. (Fig. 23)
- (7) Tryk kloen ned for at frigøre og fjern støvopsamleren.

#### BEMÆRK:

Anvend desuden støvmaske, hvis den er til rådighed.

### SKARING I RUSTFRI STÅLPLADE

#### FORSIGTIG:

For at undgå at klingens løsningsmekanisme, og at stemplet bliver slidt eller beskadiget, skal bundpladen under savning altid være i kontakt med emnet.

Til skæring af rustfri stålplader indstilles maskinen som følger:

### 1. Indstil skærehastigheden

Klinge	Materialets tykkelse	Hastighed
Nr. 97	1,5 – 2,5 mm	Mellemhastighed

#### BEMÆRK:

Jo højere hastigheden stilles, jo hurtigere skæres der, men i ovenstående tilfælde vil maskinens levetid være på spil, hvis hastigheden sættes for højt. Hvis der skæres langsomt, vil skæringen tage længere tid, men maskinen vil holde længere. Udfør indstillingerne med dette for øje.

### 2. Stil frem- og tilbagebevægelsen til "0"

#### BEMÆRK:

Brug skærevæske ved skæringen (oliebase) for a forlænge bladets levetid.

## VALG AF KLINGE

#### Tilbehørsklinger

For at sikre maximal effektivitet og det bedste resultat, er det vigtigt, at der vælges en klinge, velegnet til det arbejde, der skal udføres, og passende til materialets art og tykkelse. Tre klingetyper leveres som standardtilbehør. Klingens nummer er indgraveret nær monteringsdelen på hver klinge. Ved udvælgelsen af klinge, se **Table 5**.

## OPBEVARING AF SEKSKANTNØGLEN

Sekskantnøglen kan opbevares på basen. (Se **Fig. 24**)

## VEDLIGEHOLDELSE OG EFTERSYN

### 1. Eftersyn af klingen

Fortsat brug af en slidt eller beskadiget klinge vil resultere i nedsat skæreeffektivitet og kan forårsage overophedning af motoren. Udskift klingens, så snart slid konstateres.

### 2. Eftersyn af monteringskrue

Efterse regelmæssigt alle monteringskrue og sørg for, at de er ordentligt strammet. Er nogen af skrueerne løse, bør de strammes øjeblikkeligt. Forsømmelse i så henseende kan medføre alvorlig risiko.

### 3. Vedligeholdelse af motoren

Motordelen er værktøjets "hjerne". Sørg for, at denne ikke beskadiges og holdes fri for fugt og olie.

### 4. Udvendig rengøring

Når akku stiksaven er tilmudset, tørres den af med en blød tør klud, eller en klud der er fugtet med sæbevand. Brug ikke kloropløsning, benzin eller fortynder, da disse væsker opløser plastik.

### 5. Opbevaring

Opbevar akku stiksaven på et sted hvor temperaturen er mindre end 40°C, og uden for børns rækkevidde.

## 6. Liste over reservedele

### FORSIGTIG

Reparationer, modifikationer og eftersyn af Hitachi el-værktøj skal udføres af et autoriseret Hitachi service-center.

Denne liste over reservedele vil være nyttig, når værktøj indleveres til det autoriserede Hitachi service-center til reparation eller anden vedligeholdelse.

Ved anvendelse og vedligeholdelse af el-værktøj skal de sikkerhedsregler og standarder, som gælder i hvert enkelt land, nøje overholdes.

### MODIFIKATIONER

Hitachi el-værktøj undergår konstant forbedringer og modifikationer, så teknologiske nyheder hele tiden kan inkorporeres. Som et resultat heraf kan nogle dele ændres uden varsel.

#### BEMÆRK:

Grundet HITACHI's løbende forskning og udvikling, kan bemeldte specifikationer ændres uden forudgående varsel.

### Information om luftbåren støj og vibration

De målte værdier er fastsat i overensstemmelse med EN60745 og afgives i overensstemmelse med ISO 4871.

Det afmålte A-vægtede lydniveau: 95 dB(A)

Det afmålte lydtryksniveau: 84 dB(A)

Usikkerhed KpA: 3 dB (A)

Brug høreværn.

De samlede vibrationsværdier (treaksiel vektorsum) bestemt i overensstemmelse med EN60745.

Savning i træ:

Vibrationsemissionsværdi **a<sub>h</sub>, C<sub>W</sub>** = 8,0 m/s<sup>2</sup>

Usikkerhed K = 4,6 m/s<sup>2</sup>

Skæring i blik:

Vibrationsemissionsværdi **a<sub>h</sub>, C<sub>M</sub>** = 5,2 m/s<sup>2</sup>

Usikkerhed K = 1,5 m/s<sup>2</sup>

### ADVARSEL

Vibrationsemissionsværdien kan ved reelt brug af el-værktøjet afvige fra den angivne værdi, afhængig af hvordan værktøjet anvendes.

For at identificere sikkerhedsforanstaltningerne til beskyttelse af brugeren, er der foretaget en vurdering af eksponeringen ved brug under virkelige forhold (hvor der er taget højde for alle dele af betjeningscyklussen, som fx når værktøjet er slukket, og når det kører i tomgang, udover tiden hvor der trykkes på aftrækkeren).

Tabel 5 Klinger

Materiale	Klinge	Nr. 1	Nr. 1	Nr.11	Nr. 12,	Nr. 15	Nr. 16,	Nr. 21	Nr. 22	Nr. 41	Nr. 97	123X
		(Lang)	(Ekstra lang)		42		46					
		Materialetykkelse (mm)										
Træ	Almindeligt træ	Under 105	Under 135	10 ~ 55	Under 20			10 ~ 55	5 ~ 40	10 ~ 65		
	Krydsfiner			5 ~ 30	Under 10			5 ~ 30	3 ~ 20			
Jernplade	Flusjernplade					3 ~ 6	Under 3				2 ~ 5	1,5 ~ 10
	Rustfri stålplade										1,5 ~ 2,5	
Ikke jernholdigt metal	Aluminium, kobber, messing					3 ~ 12	Under 3				Under 5	
	Aluminiumrammer					Højde op till 25					Højde op till 25	Højde op till 30
Plastmaterialer	Fenolresin, melaninresin, o.l.					5 ~ 20	Under 6	5 ~ 15	Under 6		5 ~ 15	
	Vinylklorid akrylresin, o.l.			5 ~ 30	Under 10	5 ~ 20	Under 5	5 ~ 30	3 ~ 20		5 ~ 15	
	Skumpolyethylen, Skumstyrol			10 ~ 55	3 ~ 25	5 ~ 25	3 ~ 25	10 ~ 55	3 ~ 40		5 ~ 25	
Papirmasse	Karton, Bølgepap			10 ~ 55	3 ~ 25			10 ~ 55	3 ~ 40			
	Hårdt pap					3 ~ 25	Under 6				3 ~ 25	
	Fiber						Under 6					

**BEMÆRK:**

○ Minimum skæreradius for blade nr. 1 (Lang), nr. 1 (Ekstra lang) 21, 22 og 41 er 100 mm.



## GENERELLE SIKKERHETSFORHOLDSREGLER FOR ELEKTROVERKTØY

### ⚠ ADVARSEL

Les alle advarsler og sikkerhetsinstruksjoner.

Hvis du ikke følger alle advarsler og instruksjoner kan bruk av utstyret resultere i elektrisk støt, brann og/eller alvorlig personskade.

Ta vare på alle varsler og instruksjoner for fremtidig bruk. Betegnelsen "elektroverktøy" i advarslene henviser både til elektrisk elektroverktøy (med ledning) og batteridrevet elektroverktøy.

#### 1) Sikret arbeidsområde

- a) Hold arbeidsområdet ryddig og godt belyst.

*Uryddige eller mørke arbeidsområder kan føre til ulykker.*

- b) Bruk aldri elektroverktøy på steder med fare for eksplosjon, slik som i nærheten av brennbare væsker, gass eller støv.

*Støv eller gasser kan antennes av gnister fra elektroverktøyet.*

- c) La aldri barn eller andre personer stå i nærheten når du bruker et elektroverktøy.

*Du kan bli forstyrret og miste kontroll over verktøyet.*

#### 2) Elektrisk sikkerhet

- a) Kontakten på elektroverktøyet må passe med veggkontakten den skal settes i.

*Du må aldri tilpasse støpslet på noen måte.*

- b) Bruk aldri en adapter sammen med et jordet elektroverktøy.

*Et originalt støpsel som passer med veggkontakten vil redusere faren for elektrisk støt.*

- b) Unngå å komme i kontakt med jodede overflater slik som rør, radiatorer, komfyrer og kjøleskap.

*Faren for elektrisk støt vil være større dersom du er jordet.*

- c) La aldri elektroverktøyet utsettes for regn eller fuktighet.

*Dersom det kommer vann inn i elektroverktøyet kan det resultere i elektrisk støt.*

- d) Ikke skad ledningen. Bruk aldri ledningen til å bære eller trekke elektroverktøyet. Trekk ikke støpslet ut av veggkontakten ved bruk av ledningen.

*Hold ledningen unna varmekilder, olje, skarpe kanter eller bevegelige deler.*

*Dersom ledningen er skadd eller vridd kan det resultere i elektrisk støt.*

- e) Hvis elektroverktøyet skal brukes utendørs må du alltid bruke en skjøteledning som er spesielt beregnet for utendørs bruk.

*Bruk av riktig skjøteledning vil redusere faren for elektrisk støt.*

- f) Hvis bruk av elektroverktøyet i et fuktig område ikke kan unngås, bruk et strømuttak med jordfeilbryter. Bruk av jordfeilbryter reduserer faren for elektrisk sjøkk.

#### 3) Personlig sikkerhet

- a) Vær påpasselig, se hva du gjør, og bruk sunn fornuft når du bruker et elektroverktøy.

*Du må aldri bruke et elektroverktøy når du er sliten eller trett, eller dersom du er påvirket av narkotiske stoffer, alkohol eller medisiner.*

*Når du bruker et elektroverktøy vil kun et par sekunders uoppmerksomhet kunne føre til alvorlige personskader.*

- b) Bruk verneutstyr. Ha alltid på deg vernebriller.

*Hvis du bruker verneutstyr slik som masker, sklisikre vernesko, hjelm og hørselsvern vil dette redusere faren for personskade.*

- c) Forhindre utilsiktet start av elektroverktøyet. Pass på at bryteren på elektroverktøyet er slått av før verktøyet kobles til veggkontakten og/eller batteriet, eller før verktøyet løftes eller bæres.

*Hvis du holder fingeren på bryteren når du bærer elektroverktøyet, eller dersom bryteren er slått på når det er koblet til en strømkilde kan det oppstå ulykker.*

- d) Fjern eventuelle justeringsnøkler eller skrunøkler før du slår på elektroverktøyet.

*Dersom en justeringsnøkkel eller skrunøkkel er festet til en roterende del på elektroverktøyet når det startes, kan det føre til personskade.*

- e) Ikke strekk eller len deg for langt når du bruker verktøyet. Pass på at du står stødig og har god balanse til enhver tid.

*Dette vil gi deg bedre kontroll over elektroverktøyet i uventede situasjoner.*

- f) Ha på deg riktig tøy. Bruk ikke løse klær eller smykker. Hold hår, klær og hansker unna bevegelige deler.

*Løse klær, smykker eller langt hår kan vikle seg inn i de bevegelige delene.*

- g) Hvis verktøyet leveres med en støvsamler eller annet oppsamlingsutstyr, må du passe på at disse monteres og brukes på riktig måte.

*Bruk av støv oppsamler kan redusere støv relaterte farer.*

#### 4) Bruk og vedlikehold av elektroverktøy

- a) Ikke overbelast elektroverktøyet. Bruk riktig verktøy til arbeidet du skal utføre.

*Riktig verktøy vil gjøre arbeidet lettere og tryggere uten at verktøyet overbelastes.*

- b) Ikke bruk elektroverktøyet dersom av/på-knappen ikke virker.

*Det er farlig å bruke elektroverktøy som ikke kan kontrolleres ved bruk av av/på-knappen. Verktøyet må da repareres.*

- c) Trekk ledningen på elektroverktøyet ut fra veggkontakten og/eller fjern batteriet før du justerer eller skifter deler på verktøyet, eller før det oppbevares.

*Dette vil redusere faren for at verktøyet starter uventet.*

- d) Oppbevar elektroverktøyet utilgjengelig for barn og la aldri personer som ikke er kjent med verktøyet eller som ikke har lest igjennom disse instruksjonene bruke elektroverktøyet.

*Elektroverktøy er farlig hvis det brukes av uerfarne personer.*

- e) Vedlikehold av elektroverktøy. Kontroller at ingen bevegelige deler har låst seg, er feiljustert, knekt, eller har andre skader som kan påvirke bruk av verktøyet.

*Hvis elektroverktøyet er skadd må det repareres før det brukes.*

*Mange ulykker oppstår på grunn av dårlig vedlikehold av verktøy.*

- f) **Hold skjæreverktøy skarpt og rent.**  
*Riktig vedlikehold av skjæreverktøy med skarpe kanter/blader vil redusere faren for at de låser seg, samtidig som de vil være lettere å kontrollere.*
- g) **Bruk elektroverktøyet, ekstrautstyr, bor osv. i samsvar med disse instruksjonene, og ta alltid arbeidsoppgavene og arbeidsforholdene med i betraktning.**  
*Hvis elektroverktøyet brukes til andre operasjoner enn det det er beregnet for, kan det oppstå farlige situasjoner.*
- 5) **Bruk og vedlikehold av batteridrevet verktøy**
- a) **Oppladning av batteriet skal bare gjøres med lader spesifisert av produsenten.**  
*En lader som passer for en batteripakke kan forårsake brannfare hvis den brukes med andre batterier.*
- b) **Bare bruk elektroverktøyet med den spesifiserte batteripakken.**  
*Bruk av andre batterier kan føre til brannfare og skade.*
- c) **Ikke oppbevar batteriet sammen med metall objekter som binders, mynter, nøkler, spiker, skruer eller andre små metall objekter som kan føre til kontakt mellom pluss- og minuspolen på batteriet.**  
*Kortslutning av batteriet kan forårsake skader eller brann.*
- d) **Hvis batteriet utsettes for uvøren behandling, kan lekkasje oppstå. Hvis dette skjer, unngå kontakt. Ved kontakt, rens med vann. Hvis væsken kommer i kontakt med øyne, søk medisinsk hjelp.**  
*Batterivæsken kan forårsake irritasjon eller brannskår.*
- 6) **Service**
- a) **La et kvalifisert serviceverksted som kun bruker originale reservedeler utføre service på elektroverktøyet.**  
*Dette vil forsikre at elektroverktøyet sikkerhet opprettholdes.*
- FORSIKTIG**  
**La aldri barn eller helsevake personer stå i nærheten. Oppbevar verktøy utilgjengelig for barn og helsevake personer når det ikke er i bruk.**
- 
- FORHOLDSREGLER VED BRUK AV BATTERIDRETVET STIKKSAG**
- Lad alltid batteriet ved en temperatur mellom 0 og 40°C.  
Er temperaturen lavere enn 0°C vil det resultere i overlading, noe som er farlig. Batteriet kan ikke lades ved høyere temperatur enn 40°C.  
Den beste temperaturen for lading er mellom 20 og 25°C.
  - La ikke ladeapparatet stå på kontinuerlig.  
Når en ladeoperasjon er avsluttet, la ladeapparatet stå avslått i omkring 15 minutter før neste opplading av et batteri tar til.
  - Ikke la fremmedlegemer falle ned i hullet for tilkopling av det oppladbare batteriet.
  - Demonter aldri det oppladbare batteriet og ladeapparatet.
  - Aldri korslutt det oppladbare batteriet.  
Kortsletter en batteriet vil det resultere i stor elektrisk strøm og overopphetning. Det vil føre til forbrenning eller skade av batteriet.
  - Ikke forsøk å brenne et kassert batteri.  
Dersom batteriet brenner, kan det være det eksploderer.
  - Det må ikke føres gjenstander inn i ladeapparatets ventilasjonshuller.  
Dersom metall eller brennbare gjenstander føres inn i ladeapparatets ventilasjonshuller kan det føre til elektrisk sjokk eller ødelagt ladeapparat.
  - Bring et batteri som det ikke lenger er mulig å lade tilstrekkelig slik at det kan gi strøm lenge nok til forretningen du kjøpte batteriet i. Ikke kast det oppbrukte batteriet.
  - Bruk av et utladet batteri vil skade ladeapparatet.
  - Hvis maskinen brukes kontinuerlig på lav hastighet, legges det ekstra belastning på motoren og dette kan resultere i at den brenner seg fast. Maskinen må alltid brukes slik at bladet ikke setter seg fast i arbeidsstykket mens arbeidet pågår. Bladet må alltid justeres slik at skjæringen går så glatt som mulig.
- 
- ADVARSEL ANGÅENDE LITHIUM-ION BATTERI**
- For å øke levetiden, er litium-ion batteriet utstyrt med beskyttelsesfunksjonen som stopper utgangseffekten. I tilfellene 1 og 2 som er beskrevet under når du bruker dette produktet, selv om du trykker på knappen, kan motoren stoppe. Dette er ikke problemet, men resultatet av beskyttelsesfunksjonen.
- Når batterispenningen er i ferd med å forsvinne, stopper motoren. I slike tilfeller må du lade den opp med en gang.
  - Når verktøyet er overbelastet, kan motoren stoppe. I dette tilfellet skal du utløse bryteren og eliminere årsaken til overbelastningen. Etter dette kan du bruke det igjen.
- Videre, vennligst følg disse forholdsregler og advarsler.
- ADVARSEL**
- For å forhindre batteri lekkasje, varmeutvikling, røykutvikling, eksplosjon og antenning, sørg for å følge disse forholdsreglene.
- Sørg for at spon og støv ikke samles på batteriet.
    - Sørg for at spon og støv ikke faller på batteriet under arbeid.
    - Sørg for at spon og støv som faller på elektroverktøyet ikke samles på batteriet.
    - Ikke la et ubrukt batteri utsettes for spon eller støv under oppbevaring.
    - Før lagring, fjern all spon og støv fra batteriet og ikke oppbevar det sammen med metall deler (skurer, spiker, etc).
  - Ikke perforer batteriet med spiker, hammer slag, ved å trakk på, kaste eller på annen måte utsett batteriet for fysisk skade.
  - Ikke bruk et tydelig skadet eller deformert batteri.
  - Ikke bruk batteriet med motsatt polaritet.
  - Ikke koble verktøyet direkte til en stikkontakt eller bilens sigaretttenner.
  - Ikke bruk batteriet til andre formål enn spesifisert.

- Hvis batteriet ikke er oppladet selv etter at spesifisert ladningstid er over, avbryt videre ladning.
- Ikke utsett batteriet for høy temperatur eller høyt trykk som i en microbølgeovn, tørkeovn eller trykkbeholder.
- Hvis bruker merker at batteriet lekker eller vond lukt siver ut, fjern batteriet fra områder hvor åpen flamme brukes øyeblikkelig.
- Ikke bruk verktøyet i områder hvor sterk statisk elektrisitet utvikles.
- Hvis batteriet lekker, vond lukt siver ut, overopphetes, er misfarget eller deformert, eller på noen som helst måte virker unormalt under bruk, oppladning eller lagring, fjern batteriet fra verktøyet eller fra laderen og stopp bruk.
- Hvis bruker får væske fra batteriet på hud eller klær, vask ordentlig med rent vann øyeblikkelig. Væsken kan forårsake irritasjon på huden.
- Hvis bruker finner rust, vond lukt, overoppheting, misfarging, deformasjon, og/eller andre uregelmessigheter ved bruk av batteriet for første gang, ikke bruk batteriet og kontakt forhandler eller leverandør.

#### ADVARSEL

Hvis et elektrisk ledende objekt kommer i kontakt med tilkoblingspunktene til lithium ion batteriet, kan dette resultere i kortslutning og brannfare. Følg disse forholdsreglene når batteriet lagres.

- Ikke plasser elektrisk ledende objekter som spiker, dreie spon, stål tråd, kopper tråd eller lignende i sagens oppbevarings kasse.
- Enten installer batteri pakken i elektroverktøyet eller plasser det i batteri kappen slik at ventilasjons hullene er dekket til for å forhindre kortslutning. (Se Fig. 1).

#### ADVARSEL

- Hvis bruker får væske fra batteriet i øynene, ikke gni øynene, men vask med rent vann og kontakt lege øyeblikkelig. Hvis dette ikke gjøres kan væsken føre til synsproblemer.

### TEKNISKE DATA

#### Stikksag elektrisk slagboremaskin

Modell	CJ14DSL	CJ18DSL
Spenning	14,4 V	18 V
Maxs. skjæredybde	Tre 135 mm Bløtt stål 10 mm	
Tomgangshastighet	0 – 2400 min <sup>-1</sup>	
Slag	26 mm	
Min. skjæreradius	25 mm	
Oppladbart batteri	BSL1430: Li-ion 14,4 V (3,0 Ah, 8 celler)	BSL1830: Li-ion 18 V (3,0 Ah, 10 celler)
Vekt	2,3 kg	2,4 kg

#### Ladeapparat

Modell	UC18YRSL
Ladespanning	14,4 V 18 V
Vekt	0,6 kg

#### STANDARD UTSTYR

	① Sagblader (Nr. 41) ..... 1 Se <b>Tabell 5</b> angående bruk av sagbladene.
	② Søkantnøkkel ..... 1
	③ Splintvern ..... 1
	④ Sponhette ..... 1
	⑤ Ladeapparat ..... 1
	⑥ Batteri ..... 2
	⑦ Plastkasse ..... 1
	⑧ Batteri deksel ..... 1
CJ14DSL (2LSCK) CJ18DSL (2LSCK)	
CJ14DSL (NN) CJ18DSL (NN)	Uten ladeapparat, batteri, plastkasse og batteri deksel

Standardutstyret kan endres uten nærmere varsel.

#### TILLEGGSUTSTYR ... Selges separat

- Ulike typer blad  
Se **Tabell 5** angående bruk av sagbladene.
  - Fører
  - Underfot
  - Støvsugersæt
- Tilleggsutstyret kan endres uten nærmere varsel.

#### BRUK

- Skjæring i ulike typer tre og skjæring av hull, lommer
- Skjæring i bløtt stål, aluminium og kopper plater
- Skjæring av plastmaterieill, som f. eks. fenolharpiks og vinylklorid
- Skjæring i tynne og bløte bygningsmaterialer
- Skjæring av plater av rustfritt stål (Med sagblad nr. 97)

#### ISSETTING/FJERNING AV BATTERI

##### 1. Fjerning av batteri

Hold godt fast i håndtaket og skyv batteriets sperrehake for å fjerne batteriet (Fig. 2).

##### NB

Pass på at batteriet ikke kortsletter.

## 2. Isetting av batteri

Sett i batteriet og sørg for at polene vender riktig vei (se Fig. 2).

## LADNING

Før den batteridrevne stikksagen tas i bruk, lad batteriet på følgende måte.

### 1. Sett ladeapparatets støpsel i en vekselstrømsstikkontakt.

Når ledningen er koplet til, blinker ladeapparatets pilotlys i rødt (med 1 sek. mellomrom).

### 2. Sett batteriet på plass i ladeapparatet.

Sett batteriet inn i laderen til linjen er synlig, som vist i Fig. 3, 4.

### 3. Lading

Når et batteri settes i laderen, vil oppladingen starte og pilotlyset lyse rødt kontinuerlig.

Når batteriet er helt oppladet, begynner pilotlyset å blinke rødt (med 1 sek. mellomrom). (Se Tabell 1)

#### (1) Pilotlysets indikasjon

Pilotlysets indikasjoner blir som vist i Tabell 1 i samsvar med ladeapparatets eller det oppladbare batteriets tilstand.

Tabell 1

Pilotlysets indikasjoner				
Pilotlampen lyser eller blinker rødt.	Før lading	Blinker	Lyser i 0,5 sekunder. Er slukket i 0,5 sekunder. (av i 0,5 sekunder)	
	Mens lading pågår	Lyser	Lyser kontinuerlig	
	Lading ferdig	Blinker	Lyser i 0,5 sekunder. Er slukket i 0,5 sekunder. (av i 0,5 sekunder)	
Pilotlampen lyser grønt.	Lading ikke mulig	Blinker	Lyser i 0,1 sekunder. Er slukket i 0,1 sekunder. (av i 0,1 sekunder)	Svikt i batteriet eller ladeapparatet
	Overopphetet beredskap	Lyser	Lyser kontinuerlig	Batteriet overopphetet. Ute av stand til å lade (lading vil starte når batteriet er avkjølt).

(2) Når det gjelder det oppladbare batteriets temperatur. Temperaturene for oppladbare batterier er vist i Tabell 2, og batterier som er blitt varme, må kjøles ned før de lades på nytt.

Tabell 2 Opplading av varme batterier

Oppladbare batterier	Temperaturer Hvor opplading er mulig
BSL1430, BSL1830	0°C – 40°C

#### (3) Vedrørende ladetid

Ladetiden avhenger av kombinasjonen mellom ladeapparat og batterier, og blir som vist i Tabell 3.

Tabell 3 Ladetid (Ved 20°C)

Ladeapparat	Batteri
	UC18YRSL
	BSL1430, BSL1830
	Ca.45 minutter

#### MERK:

Ladetiden kan variere avhengig av temperatur og strømkildens voltspenning.

#### 4. Ta ladeapparatets ledning ut av vekselstrømskontakten.

#### 5. Ta godt tak i ladeapparatet og trekk ut batteriet.

#### MERK:

Etter bruk trekkes batteriene først ut av ladeapparatet og oppbevares deretter på forsvarlig vis.

### Slik får du batteriene til å vare lenger

#### (1) Lad batteriene opp før de er helt utgått.

Når du merker at effekten i verktøyet begynner å bli dårlig, stanser du verktøyet og lader batteriet opp. Hvis du fortsetter å bruke verktøyet til batteriet går tomt, kan batteriet ta skade og levetiden reduseres.

#### (2) Unngå opplading ved høy temperatur.

Et oppladbart batteri blir temmelig varmt etter bruk. Hvis et varmt batteri lades opp like etter at det har vært i bruk, vil den kjemiske substansen i batteriet forringes og batteriets levetid forkortes. Vent en stund før batteriet lades opp.

#### FORSIKTIG:

- Når batteriladeren har vært i kontinuerlig bruk, blir batteriladeren oppvarmet, noe som kan forårsake skader og defekter. Når ladingen er ferdig, må du la det gå 15 minutter før neste lading startes.
- Dersom batteriet lades opp når det varmt, enten på grunn av at det er blitt brukt eller eksponering for sollys, kan det hende at pilotlampen vil lyse grønt. Batteriet lades ikke opp. Dersom dette er tilfelle, la batteriet få kjøle seg ned før lading.
- Hvis den pilotlyset blinker rødt (med 0,2 sek. mellomrom), sjekk og eventuelt fjern fremmedlegemer som kan ha satt seg fast i batteriets monteringshull. Hvis hullet er fritt for fremmedlegemer, er det sannsynligvis noe galt med enten batteriet eller ladeapparatet. Få begge deler sjekket hos en autorisert fagmann.

## FØR BRUKEN STARTER

### 1. Forberedelse og sjekk av arbeidsomgivelsene

Vær nøye med at arbeidsomgivelsene oppfyller alle betingelsene som er nevnt i forholdsreglene.

### 2. Sjekk av batteriet

Se etter at batteriet er skikkelig satt i. Hvis det er bare en tanke løst kan det falle ut og resultere i uhell.

### 3. Støvtvikling under bruk

*Støvet som utvikles under normal bruk kan være svært helsefarlig. Vi anbefaler derfor at du bruker én av følgende:*

a) Støvmaske

b) Ekstern støvsamler

Når du bruker en ekstern støvsamler, skal du feste adapteren på enden av slangen på støvsamleren. (Fig. 23)

### 4. Skifte sagblad

(1) Hev spaken til stopposisjonen. (Fig. 5-pil I)

(2) Fjern bladet som er montert.

(3) Monter det nye bladet til stopposisjonen i bladholderen. (Fig. 5-pil II)

(4) Senk spaken. (Fig. 5-pil III)

#### ADVARSEL:

○ Slå av verktøyet og fjern batteriet før skifting av sagblad.

○ Spaken må ikke heves så lenge plungeren går.

#### MERK:

○ Bekreft at det fremstikkende bladet er sikkert innsatt i bladholderen. (Fig. 6)

○ Bekreft at bladet er plassert i sporet på valsen. (Fig. 7)

### 5. Bryter Operasjon (Fig. 8 og 9)

○ Sagen er utstyrt med en opphev sperre knapp på toppen av håndtaket for å forhindre ukontrollert start av motoren. Ved å skyve sperre knappen til dens låste posisjon er det umulig å presse inn bryteren. Ved å skyve sperre knappen til dens frie posisjon er det mulig å presse inn bryteren og starte motoren.

○ Slagtallet til stikksagen kan justeres mellom 0 og 2400 per minutt avhengig av hvor mye bryteren presses inn. I tillegg, hvis bryteren slippes aktiveres en brems som stopper bladet øyeblikkelig.

○ Når bryteren er på, belyser en LED-lampe sagbladets endepunkt.

Lampen slutter å lyse når bryteren frigjøres.

#### ADVARSEL :

○ Skyv alltid inn sperre knappen til dens låste posisjon når sagen ikke er i bruk.

○ Ikke se direkte inn LED-lampens lys. Langvarig og direkte eksponering til lyset fra LED-lampen kan skade øynene.

### 6. Justering av omløpsfunksjonen

(1) Denne stikksagen innehar en omløpsfunksjon som gjør at sagbladet beveger seg frem og tilbake, samt opp og ned. Innstill omkoplerknappen, som vist i Fig. 10, på "0" for å redusere omløpsfunksjonen (sagbladet beveger seg bare opp og ned). Omløpsfunksjonen kan innstilles på 4 forskjellige trinn fra "0" til "III".

(2) Till harde materialer, som f.eks. stålplater o.l. reduseres omløpsfunksjonen. Til myke materialer, som f.eks. tømmer, plast o.l. økes omløpsfunksjonen for å oppnå størst yteevne. For nøyaktig skjæring av materialet, reduseres omløpsfunksjonen.

### 7. Skjæring av plater av rustfritt stål

Denne stikksagen kan skjære rustfrie stålplater med sagblad nr. 97. Les "Angående skjæring av plater av rustfritt stål" grundig før du går igang med arbeidet.

### 8. Splintvern

Hvis splintvernet brukes under skjæring av trematerialer, vil du kunne unngå en fliset overflate. Plasser splintvernet i mellomrommet på foten og skyv det helt inn. (Se Fig. 11)

### 9. Spondeksel

Spondekslet forhindrer at spon spres omkring og forbedrer effekten av støvsamleren.

Sett spondekslet inn mellom verktøysfoten og spaken, og skyv med et lett trykk til den klikker på plass. (Fig. 12)

Når spondekslet skal fjernes, holder du i begge sider av knotten og åpner så pass at dekslet lar seg fjerne fra stikksagen. (Fig. 13)

#### MERK:

Det er mulig at spondekslet er frossen ved skjæring av metallet.

### 10. Underfot

Bruk av underfoten (laget av stål) vil redusere avsliping av aluminiumfoten. Dette gjelder spesielt ved skjæring av metaller.



Bruk av underfoten (fremstilt av harpiks) vil redusere riper på skåret overflate. Monter underfoten til overflatens underside på den med 4 skruer.

### 11. Om indikator for gjenværende batterinivå

Når du trykker på indikatorbryteren for gjenværende batterinivå, lyser indikatorlampen for gjenværende batterinivå og du kan sjekke batterinivået. (Fig. 14)

Når du frigjør indikatorbryteren for gjenværende batterinivå, slukkes indikatorlampen. Tabell 4 viser tilstanden til indikatorlampen og gjenværende batteristrøm.

Tabell 4

Lampens tilstand	Gjenværende batteristrøm
	Det er nok batteristrøm.
	Batteristrømmen er halv.
	Det er nesten tomt for batteristrøm. Lad opp batteriet så snart som mulig.

Ettersom indikatoren for gjenværende batterinivå viser forskjellige tilstander avhengig av temperaturen rundt batteriet og karakteristikkene til batteriet, les dette som en referanse.

#### MERK:

○ Ikke ødelegg bryterpanelet eller utsett det for et kraftig støt.

Dette kan medføre problemer.

○ For å spare batteriets strømforbruk, lyser indikatorlampen for gjenværende batterinivå når du trykker på indikatorbryteren.

---

**SKJÆRING**

---

**ADVARSEL:**

- For å hindre bladbrudd og skader eller stor slitasje på slagstangen må du sørge for at fotplaten ligger an mot arbeidsstykket under sagingen.
- Lav hastighet må ikke brukes til skjæring i tre med tykkelse på mer enn 10 mm eller metall med tykkelse på mer enn 1 mm.

**1. Rettlinjet skjæring**

Ved rettlinjet skjæring, strekes det først opp en markeringslinje og så føres sagen fremover langs denne linjen.

Ved hjelp av føreren (selges separat), blir det enkelt å skjære rette linjer.

- (1) Skru løs verktøysfotbolten med sekskantnøkkelen som er festet til foten. (Fig. 15)
- (2) Flytt foten fremover (Fig. 16) og stram deretter verktøysfotbolten igjen.
- (3) Monter føreren ved å føre den inn gjennom monteringshullet på verktøysfoten og stram M5-bolten. (Fig. 17)
- (4) Sett pendelinnstillingen på "0".

**MERK:**

For å sikre nøyaktig saging når du bruker styringen (Fig. 17), skal du alltid sette pendelinnstillingen på "0".

**2. Skjæring av kurvede linjer**

Når du skal skjære en liten sirkelformet bue må du bevege maskinen langsomt framover. Hvis du beveger maskinen for hurtig kan det forårsake at sagbladet brykker.

**3. Skjæring av en sirkel eller en sirkelformet bue**

Føreren er også praktisk til sirkelskjæring.

Etter at føreren er festet på samme måte som beskrevet over, drives spikeren eller skruen inn i materialet via hullet på føreren, og brukes deretter som en akse ved sirkelskjæring. (Fig. 18)

**MERK:**

Sirkelskjæring må gjøres med bladet omtrent vertikalt på overflaten av foten.

**4. Skjæring i metall**

- (1) Sett pendelinnstillingen på "0" eller "1".
- (2) Bruk medium hastighet for å sage materialet.
- (3) Bruk alltid en egnet skjærevæske (skjæreoelje, såpevann el.). Når skjærevæske ikke er tilgjengelig, kan det smøres fett på baksiden av arbeidsstykket.

**5. Skjæring av lommer, hull**

- (1) I tre

Rett inn sagbladet i samme retning som furene i treet og skjær litt etter litt inntil du har skåret et "vindu-hull" midt i trestykket. (Fig. 19)

- (2) I andre materialer

Når du skal skjære "vindu-hull" i andre materialer enn tre, bør først et hull med en drill eller lignende, og start deretter skjæringen fra dette hullet.

**6. Vinkelskjæring**

Foten kan svinges opptil 45° til begge sider for sirkelskjæring. (Fig. 20)

- (1) Løse verktøysfotbolten med sekskantnøkkelen som er montert til foten og flytt foten forover. (Fig. 15, 16)
- (2) Still skalaen (fra 0 grader til 45 grader i 15-graders steg) på den halvrunde delen av foten inn etter (▽)-merket på girdekslet. (Fig. 21)

- (3) Stram M5-bolten igjen. (Fig. 15)

- (4) Sett pendelinnstillingen på "0".

**MERK:**

Vinkelskjæring kan ikke utføres når spondekslet eller støvsamleren brukes.

---

**TILKOPLING TIL STØVSUGER**

---

Ved å kople maskinen til en støvsuger (selges separat) via en støvsamler (selges separat) og en adapter (selges separat) vil mesteparten av støvet samles opp.

- (1) Fjern sekskantnøkkelen fra maskinfoten.
- (2) Flytt verktøysfoten helt forover. (Fig. 15, 16)
- (3) Monter spondekslet.
- (4) Kople støvsamleren og adapteren sammen. (Fig. 22)
- (5) Kople adapteren til snuten på støvsugeren. (Fig. 22)
- (6) Sett støvsamleren inn i det bakre hullet på foten til kroken hefter seg inn i hakket. (Fig. 23)
- (7) Trykk på kroken for å demontere støvsamleren.

**MERK:**

Bruk også støvmaske hvis du har en tilgjengelig.

---

**ANGÅENDE SKJÆRING AV PLATER AV RUSTFRITT STÅL**

---

**ADVARSEL:**

For å hindre bladbrudd og skader eller stor slitasje på slagstangen må du sørge for at fotplaten ligger an mot arbeidsstykket under sagingen.

Ved skjæring i plater av rustfritt, justeres apparatet som beskrevet nedenfor:

**1. Juster hastighetene**

Blad	Materialets tykkelse	Hastighet
Nr. 97	1,5 – 2,5 mm	Mellom hastighet

**MERK:**

Jostørre hastigheten er, jo fortere skjæres materialet. Mer bladets bfukstid reduseres på denne måten. Nå hastigheten er for lav, tar skjæringen lenger tid, selv om brukstiden blir lengre.

Foreta de justeringer du måtte ønske.

**2. Still omdreingshastigheten på "0"****MERK:**

Bruk kjølevædke når skjæringen gjøres (kjølevæske på oljebasis) for å gjøre bladets brukstid så lang som mulig.

---

**UTVALG AV SAGBLAD**

---

- **Sagblad som leveres av Hitachi**

For å være sikker på å oppnå maksimal effektivitet og de beste resultater, er det svært viktig å velge det bladet som passer best til typen og tykkelsen av materialet det skal skjæres i. Tre forskjellige blader følger med maskinen som standard tilbehør. Bladets nummer er inngravert helt øverst i sagbladets monteringsdel på hvert enkelt blad. Velg riktig blad ved hjelp av **Tabell 5**.

---

**OPPBEVARING AV SEKSANTNØKKEL**

---

Sekskantnøkkelen kan oppbevares på verktøysfoten. (Se Fig. 24)

---

## VEDLIKEHOLD OG KONTROLL

---

### 1. Inspiser bladet

Dersom en bruker et sløvt eller skadet blad over et lengre tidsrom, vil det redusere skjæreeffektiviteten og kan forårsake at motoren over-belastes. Erstatt bladet med et nytt så snart du merker at det er mye slitt.

### 2. Inspeksjon av moteringsskruene

Kontroller alle monteringskruene regelmessig og pass på at de er skikkelig skrudd til. Hvis noen av skruene er løse, må de skrues til omgående. Hvis dette ikke gjøres kan det forårsake alvorlige skader.

### 3. Vedlikehold av motoren

De viklode motordelene er selve "hjertet" i et elektrisk verktøy.

Hold nøye kontroll med at viklinger ikke er skadet og/eller våte av olje eller vann.

### 4. Rengjøring av maskinens overflate

Hvis det kommer flekker på den batteridrevne stikksagen, tørk den med en myk, tørr klut eller en klut fuktet med såpevann. Bruk ikke kloroppløsninger, bensin eller malingstynnere, da disse kan løse opp plasten på verktøyet.

### 5. Lagring

Oppbevar den batteridrevne stikksagen på et sted hvor temperaturen er under 40°C, og utilgjengelig for barn.

### 6. Liste over servicedeler

#### ADVARSEL

Reparasjoner, modifikasjoner og inspeksjon av Hitachi elektroverktøy må utføres av et Hitachi Autorisert Serviceverksted.

Denne dellisten er behjelpelig hvis den leveres inn sammen med verktøyet til et Hitachi Autorisert Serviceverksted når reparasjoner eller annet vedlikeholdsarbeid kreves.

Sikkerhetsregler og normer som gjelder for det enkelte land, må overholdes ved drift og vedlikehold av elektroverktøy.

#### MODIFIKASJONER

Hitachi elektroverktøy er under konstant utbedring og modifisering for å inkorporere de siste nye teknologiske fremskritt.

Følgelig vil enkelte deler kunne endres uten forvarsel.

---

#### MERK:

På grunn av HITACHI's kontinuerlige forsknings- og utviklings-program kan oppgitte spesifikasjoner forandres uten ytterligere varsel.

---



---

#### Informasjon angående luftstøy og vibrasjon

De målte verdiene ble fastsatt i samsvar med EN60745 og ISO 4871.

Målt A-veid lydeffektnivå: 95 dB (A)

Målt A-veid lydtryknivå: 84 dB (A)

Usikkerhet KpA: 3 dB (A)

Bruk hørselvern.

Total vibrasjonsverdi (triax vektor sum) beregnet ifølge EN60745.

Skjæring av tre:

Vibrasjons emisjonsverdi **a<sub>h</sub>**, **CW** = 8,0 m/s<sup>2</sup>

Usikkerhet K = 4,6 m/s<sup>2</sup>

Skjæring av metallplate:

Vibrasjons emisjonsverdi **a<sub>h</sub>**, **CM** = 5,2 m/s<sup>2</sup>

Usikkerhet K = 1,5 m/s<sup>2</sup>

---

#### ADVARSEL

- Vibrasjons emisjonsverdien fra elektroverktøyet kan variere fra den opplyste verdien avhengig av hvordan maskinen brukes.
- For å identifisere sikkerhets forholdsregler for å beskytte brukeren basert på estimering i eksponering under bruk (vurdert i forhold til bruken, som hvor mange ganger maskinen er slått på eller av og tomgangskjøring i tillegg til aktiv bruk).

Tabell 5 Liste av sagblad for ulike formål

Materiale som skal skjæres	Sagblad	Nr. 1 (Lang)	Nr. 1 (Ekstra Lang)	Nr.11	Nr. 12, 42	Nr. 15,	Nr. 16 46	Nr. 21	Nr. 22	Nr. 41	Nr. 97	123X
		Materialets tykkelse (mm)										
Tre	Vanlig tre	Unde 105	Unde 135	10 ~ 55	Unde 20			10 ~ 55	5 ~ 40	10 ~ 65		
	Kryssfiner			5 ~ 30	Unde 10			5 ~ 30	3 ~ 20			
Jernplate	Bløtt stål					3 ~ 6	Unde 3				2 ~ 5	1,5 ~ 10
	Plate av rustfritt stål										1,5 ~ 2,5	
Andre metaller	Alum., Kopper, messing					3 ~ 12	Unde 3				Unde 5	
	Aluminiumsramme					Høyde opp til 25					Høyde opp til 25	Høyde opp til 30
Plast	Fenolharpiks, melaminharpiks, etc.					5 ~ 20	Unde 6	5 ~ 15	Unde 6		5 ~ 15	
	Vinylklorid, akrylharpiks, etc.			5 ~ 30	Unde 10	5 ~ 20	Unde 5	5 ~ 30	3 ~ 20		5 ~ 15	
	Polyetylen skum og, styrol skum			10 ~ 55	3 ~ 25	5 ~ 25	3 ~ 25	10 ~ 55	3 ~ 40		5 ~ 25	
Tremasse	Papp, kartong, bølgepapp			10 ~ 55	3 ~ 25			10 ~ 55	3 ~ 40			
	Fiberplate (hard)					3 ~ 25	Unde 6				3 ~ 25	
	Fiberplate (halv-hard)						Unde 6					

**MERK:**

- Sagblad Nr. 1 (Lang), Nr. 1 (Ekstra lang) Nr. 21, Nr. 22 og Nr. 41 har en minimums skjæringsradius på 100 mm.



## YLEISET SÄHKÖTYÖKALUN TURVALLISUUTTA KOSKEVAT VAROITUKSET

### ⚠ VAROITUS

Lue kaikki turvallisuutta koskevat varoitukset ja kaikki ohjeet.

Jos varoituksia ja ohjeita ei noudateta, on olemassa sähköiskun, tulipalon ja/tai vakavan henkilövahingon vaara.

Säästä kaikki varoitukset ja ohjeet tulevaa käyttöä varten. Varoituksissa mainittu sähkötyökalu-sana merkitsee verkkovirtakäyttöistä (johdollista) sähkötyökalua tai akkukäyttöistä (johdotonta) sähkötyökalua.

#### 1) Työkentelyalueen turvallisuus

- Pidä työskentelypaikka siistinä ja hyvin valaistuna.**  
Onnettomuuksia sattuu herkemmin epäsiisteissä tai pimeissä ympäristöissä.
- Älä käytä sähkötyökaluja räjähdysvaarallisissa paikoissa, esimerkiksi paikoissa, joissa on herkästi syttyviä nesteitä, kaasuja tai pölyä.**  
Sähkötyökaluista lähtevät kipinät voivat sytyttää pölyn tai höyryt.
- Pidä lapset ja sivulliset poissa käyttäessäsi sähkötyökalua.**  
Keskittymisen puute voi aiheuttaa herpaantumisen.

#### 2) Sähköturvallisuus

- Sähkötyökalun pistoke on yhdistettävä oikeanlaiseen pistorasiaan.**  
Älä muunna pistoketta mitenkään.  
Älä käytä jakorasioita yhdessä maadoitettujen sähkötyökalujen kanssa.  
Muuntelemattomien pistokkeiden ja oikeiden pistorasioiden käyttäminen vähentää sähköiskun vaaraa.
- Vältä koskettamasta maadoituksessa käytettäviin pintoihin, kuten putkiin, lämpöpattereihin ja jäähdytyslaitteisiin.**  
Maadoitetun pinnan koskettaminen lisää sähköiskun vaaraa.
- Älä ätistä sähkötyökaluja sateelle tai kosteudelle.**  
Sähköiskun vaara lisääntyy, jos sähkötyökaluun pääsee vettä.
- Älä käytä johtoa väärin. Älä kannata vedä sähkötyökalua tai irrota pistoketta vetämällä johdosta.**  
Pidä johto erillään kuumuudesta, öljystä, terävistä kulumista tai liikkuvista osista.  
Sähköjohdon vahingoittuminen tai sokeutuminen lisää sähköiskun vaaraa.
- Jos käytät sähkötyökalua ulkona, käytä ulkokäyttöön sopivaa katkojohtoa.**  
Ulkokäyttöön sopivan sähköjohdon käyttäminen vähentää sähköiskun vaaraa.
- Jos sähkötyökalun käyttö kosteassa paikassa on välttämätöntä, käytä vikavirtalaitteella (RCD) suojattua virtalähdettä.**  
RCD:n käyttö vähentää sähköiskun vaaraa.

#### 3) Henkilökohtainen turvallisuus

- Keskity työhön, ole huolellinen ja käytä sähkötyökalua harkiten.**  
Älä käytä sähkötyökalua väsyneenä tai alkoholin, lääkkeiden tai huumeiden vaikutuksen alaisena.  
Keskittymisen herpaantuminen pieneksikin hetkeksi voi aiheuttaa vakavan henkilövahingon.

- Käytä henkilökohtaisia suojavarusteita. Käytä aina suojalaseja.**

*Suojavarusteiden kuten hengityssuojaimen, liukumattomien turvakenkien, kypärän ja kuulosuojaimien käyttö tarvittaessa vähentää henkilövahinkojen vaaraa.*

- Estä koneen käynnistytyn vahingossa. Varmista, että virtakytkin on pois päältä - asennossa ennen yhdistämistä virtalähteeseen ja/tai paristoyksikköön sekä ennen työkalun nostamista tai kantamista.**

*Sähkötyökalujen kantaminen, kun sormi on virtakytkimellä, tai virran kytkeminen sähkötyökaluihin, joiden virtakytkin on päällä, lisää onnettomuusriskiä.*

- Poista säätöön tarvitut avaimet sähkötyökalusta ennen sen käynnistämistä.**

*Sähkötyökalun pyöriivään osaan jätetty avain voi aiheuttaa henkilövahingon.*

- Älä kurkottele. Seiso aina vakaasti tasapainossa. Tällöin sähkötyökalua voi hallita oikein odottamattomissa tilanteissa.**

- Käytä sopivia vaatteita. Älä käytä irtonaisia vaatteita tai koruja. Pidä hiukset, vaatteet ja käsineet poissa liikkuvista osista.**

*Löysät vaatteet, korut ja pitkät hiukset voivat tarttua liikkuviin osiin.*

- Jos laitteeseen voi yhdistää polynsuodatus- ja keräyslälaitteen, varmista, että ne yhdistetään ja että niitä käytetään oikein.**

*Pölynkeräyksen käyttö voi vähentää pölyyn liittyviä vaaratilanteita.*

#### 4) Sähkötyökalujen käyttäminen ja niiden hoitaminen

- Älä pakota sähkötyökalua. Käytä tarkoitukseen soveltuvaa sähkötyökalua.**

*Oikea sähkötyökalu selviytyy tehtävästä paremmin ja turvallisemmin toimiessaan oikealla teholla.*

- Älä käytä sähkötyökalua, jos se ei käynnisty tai sammu virtakytkimestä.**

*Sähkötyökalut, joita ei voi hallita virtakytkimen avulla, ovat vaarallisia. Ne on korjattava.*

- Irrota pistoke virtalähteestä ja/tai paristoyksikkö sähkötyökalusta ennen säätöjen tekemistä, osien vaihtamista tai sähkötyökalujen asettamista säilytykseen.**

*Nämä ennakoivat turvatoimet vähentävät sähkötyökalun vahingossa tapahtuvan käynnistymisen vaaraa.*

- Säilytä sähkötyökalut lasten ulottumattomissa. Älä anna sellaisten henkilöiden käyttää sähkötyökaluja, jotka eivät ole perehtyneet niihin tai näihin ohjeisiin.**

*Sähkötyökalut ovat vaarallisia kouluttamattomien henkilöiden käsissä.*

- Huolla sähkötyökalut. Tarkista liikkuvien osien kiinnitykset ja kohdistukset, osien eheys ja muut sähkötyökalujen toimintaan vaikuttavat tekijät. Jos sähkötyökalu vahingoittuu, korjauta se ennen käyttämistä.**

*Puutteellisesti huolletut sähkötyökalut ovat aiheuttaneet useita onnettomuuksia.*

- Pidä leikkuutyökalut terävinä ja puhtaina. Oikein huolletut leikkuutyökalut, joissa on terävä leikkuupinnat, tarttuvat harvemmin kiinni, ja niiden hallinta on helpompaa.**

- g) Käytä sähkötyökäluä, varusteita ja työkalun teriä jne. näiden ohjeiden mukaisesti ottaen samalla huomioon työskentelyolosuhteet ja tehtävä työ. Jos sähkötyökäluä käytetään toimintoihin, joihin sitä ei ole tarkoitettu, voi syntyä vaaratilanteita.
- 5) Akkukäyttöisen työkalun käyttö ja huolto
- a) Lataa vain valmistajan määrittelemällä laturilla Tietynyyppiselle akulle sopiva laturi voi aiheuttaa tulipalovaaran, jos sitä käytetään toisen akun kanssa.
- b) Käytä sähkötyökäluä vain erityisesti niitä varten määrättyjen akkujen kanssa. Minkä tahansa muiden akkujen käyttö voi synnyttää loukkaantumis- ja tulipalovaaran.
- c) Kun akku ei ole käytössä, pidä se poissa muiden metalliesineiden kuten paperinliitinten, kolikoiden, avainten, naulojen, ruuvien tai muiden pienten metalliesineiden läheisyydestä, jotka voivat kytkeä akun navat toisiinsa. Akkunapojen oikosulkeminen yhteen voi aiheuttaa palovammoja tai tulipalon.
- d) Jos akkuä käytetään väärin, akusta voi roiskua nestettä. Vältä nesteen koskettamista. Jos kosketat nestettä vahingossa, huuhtele vedellä. Jos neste koskettää silmiä, hae lisäksi lääkäriin apua. Akusta roiskunut neste voi aiheuttaa ärtymistä tai palovammoja.
- 6) Huolto
- a) Anna osaavan huoltoteknikon korjata sähkötyökäluä käyttäen alkuperäisiä osia vastaavia varaosaia. Tämä pitää sähkötyökäluun turvallisena.

## TURVATOIMET

Pidä lappesi ja mielentilaltaan epävakaa henkilöt poissa laitteen lähettäviltä. Kun työkalua ei käytetä, se on säilytettävä poissa lasten ja mielentilaltaan epävakaiden henkilöiden ulottuvilta.

## HUOMIOI ENNEN AKKUPISTOSAHAN KÄYTTÖÄ

1. Paristoa ladattaessa tulee lämpötilan olla 0-40°C. Alle 0°C lämpötila saattaa aiheuttaa vaarallista yllilataantumista. Paristoa ei voi ladata, jos lämpötila on yli 40°C. Suositeltavin lämpötila on 20 - 25°C.
2. Älä käytä laturia yhtäjaksoisesti. Suoritetuasi latauksen, odota noin 15 minuuttia, ennen seuraavaa latausta.
3. Huolehdi siitä, ettei mitään roskia tai likaa pääse pariston kytkentäaukkoon.
4. Älä koskaan irroita mitään osia paristosta tai laturista.
5. Älä aiheuta oikosulkuä ladattavaan paristoon. Oikosulku aiheuttaa voimakkaan sähkövirtauksen ja ylikuumentumisen joka vaurioittaa pariston.
6. Älä koskaan heitä paristoa tuelle. Jos paristo syttyy palamaan, se saattaa räjähtää.
7. Älä kiinnitä laturin tuuletusrakoihin mitään. Jos laturin tuuletusrakoihin kiinnitetään metalliesineitä tai jotakin tulenarkaa, on seurauksena sähköiskun vaara tai laturivaurio.
8. Kun pariston käyttöäika latauksen jälkeen käy liian lyhyeksi käytännölliseen työskentelyyn, palauta se takaisin liikkeeseen, josta sen hankit. Älä heitä kulunutta paristoa menemään.
9. Kuluneen pariston käyttö vahingoittaa laturia.

10. Jos konetta käytetään jatkuvasti pienellä nopeudella, moottori rasittuu, mistä saattaa olla seurauksena moottorin kiinnileikkautuminen. Käytä sähkökonetta aina miin, ettei sahanterä juutu kiinni työsteettävään materiaaliin saauksen aikana. Säädä teränopeus aina oikeaksi tasaisen sahaustuloksen takaamiseksi.

## HUOMAUTUS LITIUM-IONI-PARISTOSTA

Litium-ioni-pariston käyttöön pidentämiseksi se on varustettu suojaominnolla, joka pysäyttää siitä lähtevän virran. Kun tuotetta käytetään alla kuvatuissatapauksissa 1 ja 2, vaikka kytkintä vedetään, moottori saattaa pysähtyä. Tällöin kyseessä ei ole häiriö vaan suojaominnon tulos.

1. Kun paristossa jäljellä oleva teho kuluu loppuun, moottori pysähtyy. Jos näin käy, lataa paristo välittömästi.
2. Jos työkalu on ylikuormitettu, moottorisauattaa pysähtyä. Tässä tapauksessa vapautaa työkalun kytkin ja poista ylikuormituksen syyt. Sen jälkeen voit käyttää laitetta uudelleen.

Lisäksi ota huomioon seuraava varoitus ja huomautus. **VAROITUS**

Varmista, että otat huomioon seuraavat turvatoimet, jotta pariston vuotaminen, lämmön syntyminen, savun muodostuminen, räjähdykset ja syttyminen voitaisiin estää etukäteen.

1. Varmista, että pariston päälle ei kerry hiomalastuja tai pölyä.
  - Varmista työskentelyn aikana, että hiomalastuja tai pölyä ei putoa pariston päälle.
  - Varmista, että työskentelyn aikana sähkötyökäluun päälle putoavia hiomalastuja tai pölyä ei kerry pariston päälle.
  - Älä säilytä käyttämätöntä paristoa hiomalastuille ja pölylle alttiissa paikassa.
  - Ennen pariston varastoimista poista kaikki pöly ja hiomalastut, jotka ovat saattaneet tarttua siihen, äläkä varasto sitä yhdessä metallisten osien (ruuvien, naulojen jne.) kanssa.
2. Älä pistä paristoa terävällä esineellä kuten naulalla, älä lyö vasaralla, älä astu sen päälle. Älä heitä paristoa tai kohdista siihen voimakasta iskuä.
3. Älä käytä ilmiselvästi vahingoittunutta tai ulkonäöltään muuttunutta paristoa.
4. Älä käytä paristoa väärinapaisesti.
5. Älä yhdistä paristoa suoraan sähköpistorasioihin tai auton savukkeensytyttimen pistokkeisiin.
6. Älä käytä paristoa muihin tarkoituksiin kuin tarkasti määriteltäisiin.
7. Jos paristo ei lataudu loppuun saakka, vaikka määritetty latausaika on kulunut, pysäytä lataaminen välittömästi.
8. Älä altista paristoa korkeille lämpötiloille tai paineille kuten laita sitä mikroaaltouuniin, kuivaajaan tai korkeapainesäiliöön.
9. Ota paristo välittömästi pois tulen läheisyydestä, jos vuotaa tai pahaa hajua on havaittavissa.
10. Älä käytä paristoa paikassa, jossa syntyy voimakasta staattista sähköä.
11. Jos paristo vuotaa, on havaittavissa pahaa hajua, syntyy lämpöä, pariston väri haalistuu tai sen muoto muuttuu, tai jos paristo vaikuttaa millään tavalla poikkeavalta sitä käytettäessä, ladattaessa tai säilytettäessä, poista se välittömästi laitteesta tai pariston laturista äläkä käytä sitä.

**HUOMIO**

- Jos paristosta vuotavaa nestettä joutuu silmiin, älä hankaa silmiä, vaan pese ne hyvin tuoreella puhtaalla vedellä kuten vesijohtovedellä ja ota yhteyttä lääkäriin välittömästi. Jos silmät jätetään hoitamatta, neste saattaa aiheuttaa silmäongelmia.
- Jos nestettä vuotaa iholle tai vaatteille, pese ne hyvin puhtaalla vedellä kuten vesijohtovedellä välittömästi. Tämä voi aiheuttaa ihon ärtymistä.
- Jos havaitset ruostetta, pahaa hajua, ylikuumenemista, värin haalistumista, muodon muuttumista ja/tai muita epäsäännöllisyyksiä käyttäessäsi paristoa ensimmäistä kertaa, älä käytä paristoa, vaan palauta se tavarantoimittajalle tai kauppiaille.

**TEKNISET TIEDOT****Akkupistosaha**

Malli	CJ14DSL	CJ18DSL
Jännite	14,4 V	18 V
Maksimi sahausvyvyys	Puu 135 mm Pehmeä teräs 10 mm	
Kuormittamaton nopeus	0 – 2400 min <sup>-1</sup>	
Isku	26 mm	
Minimi sahaus säde	25 mm	
Ladattava paristo	BSL1430: Li-ion 14,4 V (3,0 Ah, 8 kennoa)	BSL1830: Li-ion 18 V (3,0 Ah, 10 kennoa)
Paino	2,3 kg	2,4 kg

**Laturi**

Malli	UC18YRSL
Latausjännite	14,4 V 18 V
Paino	0,6 kg

**VAKIOVARUSTEET**

CJ14DSL (2LSCK) CJ18DSL (2LSCK)	① Terät (No. 41) ..... 1 Terien käyttöohjeet <b>taulukossa 5.</b>
	② Kuusikulmainen ruuviavain ... 1 ③ Sirpalesuoja ..... 1 ④ Lastusuoja ..... 1 ⑤ Laturi ..... 1 ⑥ Paristo ..... 2 ⑦ Muivinen kotelo ..... 1 ⑧ Akun kansi ..... 1
CJ14DSL (NN) CJ18DSL (NN)	Ilman laturia, paristoa, muovista koteloa ja akun kansi

Valmistaja pidättää oikeuden muuttaa vakiovarusteita ilman eri ilmoitusta.

**LISÄVARUSTEET ... myydään erikseen**

- Erityyppiset terät  
Terien käyttöohjeet **taulukossa 5.**
- Opastin
- Alipohja
- Pölynkerääjä

**VAROITUS**

Jos sähköä johtava ulkopuolinen esine pääsee litium-ioni-akun napoihin, voi syntyä oikosulku, joka aiheuttaa tulipalovaaran. Noudata seuraavia akun varastoimista koskevia ohjeita.

- **Älä pane sähköä johtavia sahauskappaleita, nauvoja, teräslankaa, kuparilankaa tai muita metallilankoja säilytyskoteloon.**
- **Joko työnnä akku paikalleen sähkötyökaluun tai varastoi se painamalla lujasti akun kantta sisään, kunnes akun tuuletusaukot on peitetty oikosulkujen estämiseksi. (Katso Kuva 1).**

Valmistaja pidättää oikeuden muuttaa lisävarusteita ilman eri ilmoitusta.

**KÄYTTÖ**

- Monenkaltaisen puutavaran katkaisuun ja reikien sahausseen
- Teräs-, alumiini- ja kuparilevyjen katkaisuun
- Muovien, kuten fenoolihartsin ja vinyylin sahausseen
- Ohuiden ja pehmeiden rakennusmateriaalien katkaisuun
- Ruostumattoman teräslevyn sahausseen (terällä 97)

**PARISTON POISTO JA ASENNUS**

- Pariston poisto**  
Pidä lujasti kahvasta kiinni, paina akun salpaa ja irrota paristo (**Kuva 2**).

**HUOMAUTUS**

- Älä koskaan kytke paristoa oikosulkuun.
- Pariston asennus**  
Tarkista akun napaisuus ja työnnä se paikalleen (**Katso Kuva 2**).

**LATAUS**

Ennen akkupistosahan käyttöä lataa paristo seuraavien ohjeitten mukaisesti.

- Liitä laturin verkkojohto vaihtovirtapistorasiaan.**  
Kun verkkojohto on liitetty, laturin merkkivalo vilkkuu punaisena. (1 sekunnin välein)

**2. Aseta akku laturiin.**

Aseta akku kunnolla laturiin, kunnes viiva näkyy, kuten **kuviossa 3, 4 näytetään.**

**3. Lataaminen**

Kun paristo asetetaan laturiin, lataus alkaa ja merkkivalo palaa jatkuvasti punaisena. Kun akku on latautunut, merkkivalo vilkkuu punaisena. (1 sekunnin välein) (Katso **Taulukkoa 1**)

**(1) Merkkivalon tiedotukset**

Merkkivalon tiedotukset näkyvät **Taulukosta 1** laturin ja ladattavan parison kunnan mukaan.

**Taulukko 1**

Merkkivalon tiedotukset				
Merkkivalo syttyy tai vilkkuu punaisena.	Ennen latausta	Vilkkuu	Palaa 0,5 sekunnin ajan. Ei pala 0,5 sekunnin ajan. (sammuu 0,5 sekunniksi)	
	Ladattaessa	Palaa	Palaa jatkuvasti	
	Lataus suoritettu	Vilkkuu	Palaa 0,5 sekunnin ajan. Ei pala 0,5 sekunnin ajan. (sammuu 0,5 sekunniksi)	
	Lataus mahdoton suorittaa	Välähtälee	Palaa 0,1 sekunnin ajan. Ei pala 0,1 sekunnin ajan. (sammuu 0,1 sekunniksi)	
Merkkivalo syttyy vihreänä.	Ylikuumentumisen aiheuttama odotustila	Palaa	Palaa jatkuvasti	Paristo tai laturi toimii huonosti  Paristo on ylikuumentunut. Ei voida ladata (lataaminen alkaa pariston jäähtyttyä).

**(2) Mitä tulee ladattavan pariston lämpötilaan**  
Ladattavien akkujen lämpötilat näkyvät **Taulukossa 2**. Kuumentuneiden akkujen tulee antaa jäähtyä ennen lataamista.

**Taulukko 2** Kuumentuneen pariston lataaminen

Ladattava paristo	Lämpötilat joissa paristo voidaan ladata
BSL1430, BSL1830	0°C – 40°C

**(3) Latausajasta**  
Laturin ja paristojen yhdistelmästä riippuen latausaika on **Taulukossa 3** näkyvä.

**Taulukko 3** Latausaika (20°C lämmössä)

Laturi	UC18YRSL
Paristo	
BSL1430, BSL1830	Noin 45 minuuttia

**HUOM:**

Latausaika vaihtelee riippuen lämpötilasta ja virtalähteen jännitteestä.

**4. Irrota laturin verkkojohto vaihtovirtapistoriasta.****5. Pidä laturista kiinni lujasti ja vedä akku pois.****HUOM:**

Käytön jälkeen irrota paristot laturista ja laita ne turvalliseen säilöön.

**Kuinka paristot saa toimimaan kauemmin**

**(1) Lataa paristot ennen kuin ne täysin tyhjenevät.**  
Kun tunnet työkalun tehon heikkenevän, sammuta se ja lataa paristo. Mikäli jatkat tällöin käyttöä ja kulutat sähkövirtaa, paristo vahingoittuu ja sen kestoikä lyhenee.

**(2) Älä lataa korkeissa lämpötiloissa.**  
Ladattava paristo on kuuma heti käytön jälkeen. Jos paristo ladataan heti käytön jälkeen, sen sisäinen kemiallinen ainesosa heikkenee ja paristoikä lyhenee. Anna pariston jäähtyä hetken aikaa.

**HUOMAUTUS:**

- Jos akkulaturi on jatkuvassa käytössä, se kuumenee ja voi aiheuttaa vikoja. Kun olet ladannut akun, anna laturin levätä 15 minuutin ajan ennen uutta latausta.
- Jos akkua ladataan sen ollessa lämmin käytön tai auringonvalon vuoksi, merkkivalo palaa vihreänä. Akku ei lataudu. Anna tällaisessa tapauksessa akun jäähtyä ennen lataamista.
- Jos merkkivalo vilkkuu punaisena nopeasti (noin 0,2 sekunnin välein), katso onko laturin akun asetusaukossa vieraita esineitä ja ota ne pois. Jos vieraita esineitä ei löydy, on mahdollista, että joko akku tai laturi on epäkunnossa. Vie ne valtuutettuun huoltoon.

**ENNEN KÄYTTÖÄ OTETTAVA HUOMIOON**

- 1. Työympäristön valmistelu ja tarkastus**  
Varmista, että työympäristö täyttää kaikki sille asetetut vaatimukset.
- 2. Pariston tarkastus**  
Varmista, että paristo on asetettu lujasti paikalleen. Jos se on vähänkin löysällä, se saattaa puodota ja aiheuttaa onnettomuuden.
- 3. Käytön aikainen pöly**  
*Normaalien käytön aikana syntyvä pöly voi olla vaarallista käyttäjän terveydelle. Jompaakumpaa seuraavista suosittelään:*

**a) Käytä pölysuojainta.**

**b) Käytä ulkoista pölynkeräyslaitetta.**

Ulkoista pölynkeräyslaitetta käytettäessä kiinnitä sovitin ulkoisen pölynkeräyslaitteen putkeen. (**Kuva 23**)

#### 4. Terien vaihto

- (1) Avaa vipu kunnes se pysähtyy. **(Kuva 5-nuoli I)**
- (2) Irrota paikalleen asetettu terä.
- (3) Aseta uusi terä paikalleen pitimeen kunnes se pysähtyy. **(Kuva 5-nuoli II)**
- (4) Sulje vipu. **(Kuva 5-nuoli III)**

#### HUOMAUTUS:

- Katkaise virta POIS PÄÄLTÄ ja irrota akku rungosta, kun vaihdat teriä.
- Älä avaa vipua, kun mäntä liikkuu.

#### HUOM:

- Varmista, että terän ulokeet tulevat hyvin paikoilleen terän pitimeen. **(Kuva 6)**
- Varmista, että terä sijaitsee vaon ja rullan välissä. **(Kuva 7)**

#### 5. Kytkimen toiminta (Kuvat 8 ja 9)

- Sahassa on lukituspainike kahvan yläosassa estämässä moottorin tahatonta käynnistymistä. Lukituspainikkeen työntäminen lukitusasentoon estää kytkimen vetämisen. Lukituspainikkeen työntäminen vapaaseen asentoon mahdollistaa kytkimen vetämisen ja moottorin toiminnan.
- Terän iskujen lukumäärä voidaan säätää välillä 0-2400 iskuja/ minuutti sen mukaan, miten paljon kytkintä vedetään. Lisäksi kytkimen vapauttaminen käynnistää jarrun, joka pysäyttää terän välittömästi.
- Kun kytkin kytetään päälle, LED-lamppu syttyy valaisemaan terän päät. Tämä lamppu sammuu, kun kytkin vapautetaan.

#### HUOMAUTUS:

- Varmista aina, että työntät lukituspainikkeen lukitusasentoon, kun et käytä sahaa.
- Älä katso suoraan LED-lampusta tulevaan valoon. Jatkuva ja suora altistuminen LED-lampusta tulevalle valolle voi vahingoittaa silmiä.

#### 6. Kehäliikkeen säätö

- (1) Tässä lehtisahassa on kehäliikekäyttö, joka liikuttaa terää sekä eteen ja taakse että ylös ja alas. Aseta kuvan 10 säätönuppi "0" kohtaan kehäliikkeen minimoimiseksi (terä liikkuu vain ylös-alas). Kehäliikkeen voi valita 4-portaisesti "0": sta "III": een.
- (2) Kovaa materiaalia, kuten teräslevyä sahattaessa vähennä kehäliikettä. Pehmeitä materiaaleja, kuten esim. puutavaraa, muovia jne, sahattaessa lisää kehäliikettä työtehokkuuden lisäämiseksi.

#### 7. Rustumattoman teräslevyn sahaus

Lehtisahalla voidaan leikata ruostumattomia teräslevyjä käyttämällä teriä 97. Lue oikea käyttötapa luvusta "Koskien ruostumattoman teräslevyn sahausta".

#### 8. Sirpalesuojat

Sirpalesuojan käyttäminen puuta leikattaessa vähentää leikkauspinnan lastuja. Työnnä sirpalesuojat jalustassa olevaan tilaan ja paina se kokonaan alas. (Katso kuvaa 11)

#### 9. Sirukansi

Sirukansi estää sirujen lentelemisen ja parantaa pölynkerääjän tehoa. Aseta sirukansi jalustan ja vivun väliin ja paina kevyesti, kunnes se menee paikalleen. **(Kuva 12)**

Kun irrotat sirukannen, pidä kiinni nupin kummastakin puolesta ja avaa, kunnes kansi voidaan irrottaa lehtisahasta. **(Kuva 13)**

#### HUOM:

On mahdollista, että sirukansi huurtuu metallia leikattaessa.

#### 10. Alipohja

Alipinnan (tehty teräksestä) käyttö vähentää alumiinipohjan naarmuttumista erityisesti leikattaessa metallia.



Alipohjan (tehty kumista) käyttö vähentää leikkauspinnan naarmuttumista. Kiinnitä alipohja pohjan alapintaan varusteisiin kuuluvilla 4 ruuvilla.

#### 11. Jäljellä olevan latauksen merkkivalosta

Kun painat jäljellä olevan latauksen merkkivalon painiketta, lataustilan merkkivalo syttyy ja voit tarkistaa jäljellä olevan latauksen määrän. **(Kuvio 14)**

Kun nostat sormesi merkkivalon kytkimeltä, lataustilan merkkivalo sammuu. **Kuviossa 4** näytetään lataustilan merkkivalon tila ja akussa jäljellä olevan virran määrä.

**Kuvio 4**

Merkkivalon tila	Akussa jäljellä oleva virta
	Akussa on riittävästi virtaa.
	Akun lataus on puoliollaan.
	Akku on melkein tyhjä. Lataa akku niin pian kuin mahdollista.

Lataustilan merkkivalo näyttö vaihtelee ympäristön lämpötilan ja akun ominaisuuksien mukaan, joten tulkitse merkkivaloa viitteellisenä.

#### HUOMAA:

- Varo, ettei kytkinpaneeli saa kovia iskuja eikä rikkoudu. Siitä voi seurata ongelmia.
- Akun virrankulutuksen säästämiseksi jäljellä olevan latauksen merkkivalo syttyy, kun painat latauksen merkkivalon kytkintä.

## SAHAUS

#### HUOMAUTUS:

- Jotta terä ei irtoa paikaltaan, vahingoitu eikä mäntä kulu liikaa, varmista, että alustan levy on kiinnitetty työstökappaleeseen sahausken aikana.
- Älä sahaa 10 mm paksumpaa puuta tai 1 mm paksupaa metallia matalalla nopeudella.

#### 1. Viivasuora sahaus

Kun leikataan suorassa linjassa, piirrä ensin merkkiviiva ja siirrä sahaa viivaa pitkin. Käyttämällä opastinta (myydään erikseen) on mahdollista leikata tarkkaan suorassa linjassa.

- (1) Löysennä jalustan pultti kuusikulmaisella ruuvivaimella, joka on kiinnitetty jalustaan. **(Kuva 15)**
- (2) Siirrä jalusta kokonaan eteen **(Kuva 16)** ja kiristä jalustan pultti uudelleen.
- (3) Kiinnitä opas kuljettamalla se jalustassa olevan kiinnitysaukon läpi ja kiristä M5 pultti. **(Kuva 17)**
- (4) Säädä kehäasento lukemaan "0".

#### HUOM:

Jotta saadaan tarkka leikkaustulos opasta käytettäessä **(kuva 17)**, säädä kehäasento aina lukemaan "0".

#### 2. Jykkien mutkien sahaus

Sahattaessa jyrkkiä mutkia, vähennä sahan syöttönopeutta. Työstettäessä liian nopeasti, saattaa terä vaurioitua.

### 3. Ympyrän tai kaaren sahaus

Opas on kätevä myös pyöröleikkauksessa. Kun opas on kiinnitetty samalla tavalla kuin edellä on kuvattu, ruuvaa naula tai ruuvi materiaaliin opastimessa olevan aukon kautta ja käytä sitä akselina leikkattaessa. (Kuva 18)

#### HUOM:

Pyöröleikkaus on tehtävä terän ollessa pystyasennossa jalustan pohjapintaan nähden.

#### 4. Metallin sahaus

- (1) Säädä kehäasento lukemaan "0" tai "1".
- (2) Sahaa materiaali keskinopeudella.
- (3) Käytä aina sopivaa leikkausnestettä (akseliöljy, saippuavesi tms.). Jos leikkausnestettä ei ole saatavilla, pane rasvaa leikkattavan materiaalin takaosaan.

#### 5. Reikien sahaus

- (1) Puutavara  
Aloita sahaus puun syiden suuntaisesti ja etene askel askelelta sahataksesi reiän keskelle puuta. (Kuva 19)
- (2) Muut materiaalit  
Sahatessasi muita materiaaleja kuin puuta, käytä pöraa tai muuta vastaavaa työkalua läpäistäksesi materiaali ja aloita sahaus näin aikaansaadusta reiästä.

#### 6. Kaltevien kulmien sahaus

- Jalustaa voidaan siirtää kummallekin puolelle 45 astetta kulmaleikkausta varten. (Kuva 20)
- (1) Löysennä jalustan pultti kuusikulmaisella ruuviavaimella, joka on kiinnitetty jalustaan, ja siirrä jalusta kokonaan eteen. (Kuva 15, 16)
  - (2) Sovita jalustan puoliympyräosan asteikko (0 astetta – 45 astetta 15 asteen jaksossa) kytkinkannen merkin (∇) kohdalle. (Kuva 21)
  - (3) Kiristä M5 pultti uudelleen. (Kuva 15)
  - (4) Säädä kehäasento lukemaan "0".

#### HUOM:

Kulmaleikkaus ei ole mahdollista käytettäessä sirukantaa tai pölynkerääjää.

## KIINNITYS IMURIIN

Suurin osa pölystä saadaan kerättyä liittämällä imuri (myydään erikseen) pölynkerääjän (myydään erikseen) ja sovittimen (myydään erikseen) kautta.

- (1) Irrota kuusikulmainen ruuviavain jalustasta.
- (2) Siirrä jalusta kokonaan eteen. (Kuva 15, 16)
- (3) Kiinnitä sirukansi.
- (4) Liitä pölynkerääjä sovittimeen. (Kuva 22)
- (5) Liitä sovitin imurin suukappaleeseen. (Kuva 22)
- (6) Aseta pölynkerääjä jalustan taka-aukkoon niin, että koukku tarttuu kiinni loveen. (Kuva 23)
- (7) Pölynkerääjä irrotetaan painamalla koukusta.

#### HUOM:

Käytä lisäksi hengityssuojainta, jos mahdollista.

## KOSKIEN RUOSTUMATTOMAN TERÄSLEVYN SAHAUSTA

#### HUOMAUTUS:

Jotta terä ei irtoa paikaltaan, vahingoitu eikä mäntä kulu liikaa, varmista, että alustan levy on kiinnitetty työstökappaleeseen sahausajan aikana.

Ruostumatonta teräslevyä sahattaessa laite on säädettävä seuraavalla tavalla:

### 1. Nopeuden säätö

Terä	Materiaalin pakkuus	Nopeus
Nr. 97	1,5 – 2,5 mm	Keskinopeus

#### HUOM:

Mitä suurempi nopeus, sitä nopeammin materiaali sahautuu. Tällaisessa tapauksessa sahanterän käyttöikä kuitenkin lyhenee. Jos nopeus on pieni, sahaus kestää kauemman aikaa, mutta käyttöikä pitenee. Suorita säätö halutulla tavalla.

### 2. Säädä kehäliike asentoon "0"

#### HUOM:

Käytä sahattaessa sahausnestettä (öljypohjaista sahausnestettä) terän käyttörän pidentämiseksi.

## TERIEN VALINTA

#### ○ Vakioterät

Saavuttaaksesi parhaan mahdollisen työskentelytyhön ja laadun, on erittäin tärkeää valita sopivin mahdollinen terä huomioonottaen sahattava materiaali ja sen pakkuus. Tuotteessa on kolme erilaista terää vakiovarusteena. Terän numero on kaiverrettu terän kantaosaan. Valitse sopivin terä taulukon 5 mukaisesti.

## KUUSIKULMAISEN RUUVIAVAIMEN SIIJOITTAMINEN

On mahdollista sijoittaa kuusikulmainen ruuviavain jalustaan. (Katso kuvaa 24)

## HUOLTO JA TARKISTUS

### 1. Terän tarkistus

Toistuva tylsän tai rikkiinaisen terän käyttö heikentää sahausajan tehokkuutta ja saattaa aiheuttaa moottorin ylikuormitusta. Vaihda uusi terä heti kun huomaat liiallista kulumista.

### 2. Kiinnitysruuvien tarkistus

Tarkista säännöllisesti kaikki kiinnitysruuvit ja varmista, että ne ovat tiukassa. Mikäli joku ruuveista on löystynyt, kiristä se välittömästi. Laiminlyönti voi aiheuttaa vaaratilanteen.

### 3. Moottorin huolto

Moottorin käämi on sähkötyökalun "sydän". Huolehdi siitä, ettei käämi vahingoitu ja/tai kastu öljyyn tai veteen.

### 4. Ulkopinnan puhdistus

Jos akkupistosaha on tahrantunut, pyyhi se pehmeällä, kuivalla liinalla tai saippuaveteen kostetulla liinalla. Älä käytä klooripitoisia nesteitä, bensiiniä tai tinneriä, sillä ne sulattavat muovia.

### 5. Säilytys

Säilytä akkupistosahaa lasten ulottumattomissa paikassa, jonka lämpötila ei ylitä 40°C.

### 6. Huolto-osalista

#### HUOMAUTUS

Hitachi-sähkötyökalujen korjaukset, muutokset ja tarkastukset on teetettävä valtuutetussa Hitachi-huoltokeskuksessa.

Osalista on hyödyllinen, kun se annetaan yhdessä työkalun kanssa valtuutettuun Hitachi-huoltokeskukseen korjausta tai huoltoa pyydettyä.

Sähkötyökalujen käytössä ja huollossa on aina noudatettava kussakin maassa voimassa olevia turvaohjeita ja normeja.

#### MUUTOKSET

Hitachi-sähkötyökaluja parannetaan ja muutetaan jatkuvasti niin, että niihin saadaan sisällytettyä uusin teknologia. Tästä johtuen jotkut osat saattavat muuttua ilman ennakoilmoitusta.

---

#### HUOM:

HITACHIn jakuvasta tutkimus- ja kehitysohjelmasta johtuen edellä esitettyihin voi tulla muutoksia ilman ennakoilmoitusta.

---



---

#### Tietoja ilmavälitteisestä melusta ja tärinästä

Saavutetut mitta-arvot määritettiin EN60745-normin mukaan ja ilmoitettiin ISO 4871 -normin mukaan.

Mitattu A-painotteinen ääniteho: 95 dB (A)

Mitattu A-painotteinen äänipainearvo: 84 dB (A)

KpA-toleranssi: 3 dB (A)

Käytä kuulonsuojaimia.

Tärinän kokonaisarvot (kolmiakselivektorisumma)  
EN60745 mukaan määritettyinä.

Puun sahaaminen:

Tärinäpäästöarvo **a<sub>h</sub>**, **CW** = 8,0 m/s<sup>2</sup>

Epävarmuus K = 4,6 m/s<sup>2</sup>

Ohuen metallilevyn sahaaminen:

Tärinäpäästöarvo **a<sub>h</sub>**, **CM** = 5,2 m/s<sup>2</sup>

Epävarmuus K = 1,5 m/s<sup>2</sup>

---

#### VAROITUS

- Tärinäpäästöarvo sähkötyökalun varsinaisen käytön aikana voi poiketa annetusta arvosta työkalun käyttötavasta riippuen.
- Käyttäjää suojaavien varotoimien, jotka perustuvat altistumisen arviointiin varsinaisessa käyttötilanteessa (ottaen huomioon käyttöjakson kaikki vaiheet kuten ajat, jolloin työkalu on kytketty pois päältä ja jolloin se on tyhjäkäynnissä, varsinaisen liipaisinajan lisäksi) määrittämiseksi.

Taulukko 5 Käyttökelpoiset terätyypit

Sahattava materiaali	Terä	Nr. 1 (Pitkä)	Nr. 1 (Superpitkä)	Nr.11	Nr. 12, 42	Nr. 15	Nr. 16, 46	Nr. 21	Nr. 22	Nr. 41	Nr. 97	123X
		Materiaalin paksuus (mm)										
Puutavara	Sahapuu	Alle 105	Alle 135	10 ~ 55	Alle 20			10 ~ 55	5 ~ 40	10 ~ 65		
	Vaneri			5 ~ 30	Alle 10			5 ~ 30	3 ~ 20			
Metallilevyt	Pehmeä teräslevy					3 ~ 6	Alle 3				2 ~ 5	1,5 ~ 10
	Ruostumaton teräslevy										1,5 ~ 2,5	
Ruostumattomat metallit	Alumiini, kupari, messinki					3 ~ 12	Alle 3				Alle 5	
	Aluminikehys					Korkeus saakka 25					Korkeus saakka 25	Korkeus saakka 30
Muovit	Vinyylilevy, t.m.s.					5 ~ 20	Alle 6	5 ~ 15	Alle 6		5 ~ 15	
	Vinyyli, akryyli, t.m.s.			5 ~ 30	Alle 10	5 ~ 20	Alle 5	5 ~ 30	3 ~ 20		5 ~ 15	
	Polyuretaani, styrokxi			10 ~ 55	3 ~ 25	5 ~ 25	3 ~ 25	10 ~ 55	3 ~ 40		5 ~ 25	
Puuhiokkeet	Pahvi, aaltopahvi			10 ~ 55	3 ~ 25			10 ~ 55	3 ~ 40			
	Kovalevy					3 ~ 25	Alle 6				3 ~ 25	
	Kuitulevy						Alle 6					

## HUOM:

○ Terien nr. 1 (Pitkä), nr. 1 (Superpitkä) 21, 22 ja 41 minimi sahaussäde on 100 mm.



## GENERAL POWER TOOL SAFETY WARNINGS

### **⚠ WARNING**

Read all safety warnings and all instructions.

Failure to follow the warnings and instructions may result in electric shock, fire and/or serious injury.

Save all warnings and instructions for future reference.

The term "power tool" in the warnings refers to your mains-operated (corded) power tool or battery-operated (cordless) power tool.

#### 1) Work area safety

- a) **Keep work area clean and well lit.**

*Cluttered or dark areas invite accidents.*

- b) **Do not operate power tools in explosive atmospheres, such as in the presence of flammable liquids, gases or dust.**

*Power tools create sparks which may ignite the dust or fumes.*

- c) **Keep children and bystanders away while operating a power tool.**

*Distractions can cause you to lose control.*

#### 2) Electrical safety

- a) **Power tool plugs must match the outlet.**

**Never modify the plug in any way.**

**Do not use any adapter plugs with earthed (grounded) power tools.**

*Unmodified plugs and matching outlets will reduce risk of electric shock.*

- b) **Avoid body contact with earthed or grounded surfaces, such as pipes, radiators, ranges and refrigerators.**

*There is an increased risk of electric shock if your body is earthed or grounded.*

- c) **Do not expose power tools to rain or wet conditions.**

*Water entering a power tool will increase the risk of electric shock.*

- d) **Do not abuse the cord. Never use the cord for carrying, pulling or unplugging the power tool. Keep cord away from heat, oil, sharp edges or moving parts.**

*Damaged or entangled cords increase the risk of electric shock.*

- e) **When operating a power tool outdoors, use an extension cord suitable for outdoor use.**

*Use of a cord suitable for outdoor use reduces the risk of electric shock.*

- f) **If operating a power tool in a damp location is unavoidable, use a residual current device (RCD) protected supply.**

*Use of an RCD reduces the risk of electric shock.*

#### 3) Personal safety

- a) **Stay alert, watch what you are doing and use common sense when operating a power tool. Do not use a power tool while you are tired or under the influence of drugs, alcohol or medication.**

*A moment of inattention while operating power tools may result in serious personal injury.*

- b) **Use personal protective equipment. Always wear eye protection.**

*Protective equipment such as dust mask, non-skid safety shoes, hard hat, or hearing protection used for appropriate conditions will reduce personal injuries.*

- c) **Prevent unintentional starting. Ensure the switch is in the off-position before connecting to power source and/or battery pack, picking up or carrying the tool.**

*Carrying power tools with your finger on the switch or energising power tools that have the switch on invites accidents.*

- d) **Remove any adjusting key or wrench before turning the power tool on.**

*A wrench or a key left attached to a rotating part of the power tool may result in personal injury.*

- e) **Do not overreach. Keep proper footing and balance at all times.**

*This enables better control of the power tool in unexpected situations.*

- f) **Dress properly. Do not wear loose clothing or jewellery. Keep your hair, clothing and gloves away from moving parts.**

*Loose clothes, jewellery or long hair can be caught in moving parts.*

- g) **If devices are provided for the connection of dust extraction and collection facilities, ensure these are connected and properly used.**

*Use of dust collection can reduce dust related hazards.*

#### 4) Power tool use and care

- a) **Do not force the power tool. Use the correct power tool for your application.**

*The correct power tool will do the job better and safer at the rate for which it was designed.*

- b) **Do not use the power tool if the switch does not turn it on and off.**

*Any power tool that cannot be controlled with the switch is dangerous and must be repaired.*

- c) **Disconnect the plug from the power source and/or the battery pack from the power tool before making any adjustments, changing accessories, or storing power tools.**

*Such preventive safety measures reduce the risk of starting the power tool accidentally.*

- d) **Store idle power tools out of the reach of children and do not allow persons unfamiliar with the power tool or these instructions to operate the power tool.**

*Power tools are dangerous in the hands of untrained users.*

- e) **Maintain power tools. Check for misalignment or binding of moving parts, breakage of parts and any other condition that may affect the power tools operation.**

**If damaged, have the power tool repaired before use.**

*Many accidents are caused by poorly maintained power tools.*

- f) **Keep cutting tools sharp and clean.**

*Properly maintained cutting tools with sharp cutting edges are less likely to bind and are easier to control.*

- g) **Use the power tool, accessories and tool bits etc. in accordance with these instructions, taking into account the working conditions and the work to be performed.**

*Use of the power tool for operations different from those intended could result in a hazardous situation.*

## 5) Battery tool use and care

### a) Recharge only with the charger specified by the manufacturer.

*A charger that is suitable for one type of battery pack may create a risk of fire when used with another battery pack.*

### b) Use power tools only with specifically designated battery packs.

*Use of any other battery packs may create a risk of injury and fire.*

### c) When battery pack is not in use, keep it away from other metal objects like paper clips, coins, keys, nails, screws, or other small metal objects that can make a connection from one terminal to another.

*Shorting the battery terminals together may cause burns or a fire.*

### d) Under abusive conditions, liquid may be ejected from the battery; avoid contact. If contact accidentally occurs, flush with water. If liquid contacts eyes, additionally seek medical help. Liquid ejected from the battery may cause irritation or burns.

## 6) Service

### a) Have your power tool serviced by a qualified repair person using only identical replacement parts.

*This will ensure that the safety of the power tool is maintained.*

## PRECAUTION

**Keep children and infirm persons away.**

**When not in use, tools should be stored out of reach of children and infirm persons.**

## PRECAUTIONS FOR CORDLESS JIG SAW

1. Always charge the battery at a temperature of 0 – 40°C. A temperature of less than 0°C will result in over charging which is dangerous. The battery cannot be charged at a temperature greater than 40°C. The most suitable temperature for charging is that of 20 – 25°C.
2. Do not use the charger continuously. When one charging is completed, leave the charger for about 15 minutes before the next charging of battery.
3. Do not allow foreign matter to enter the hole for connecting the rechargeable battery.
4. Never disassemble the rechargeable battery and charger.
5. Never short-circuit the rechargeable battery. Short-circuiting the battery will cause a great electric current and overheat. It results in burn or damage to the battery.
6. Do not dispose of the battery in fire. If the battery burnt, it may explode.
7. Do not insert object into the air ventilation slots of the charger. Inserting metal objects or inflammables into the charger air ventilation slots will result in electrical shock hazard or damaged charger.
8. Bring the battery to the shop from which it was purchased as soon as the post-charging battery life becomes too short for practical use. Do not dispose of the exhausted battery.
9. Using an exhausted battery will damage the charger.

10. If the machine is used continuously at low speed, an extra load is applied to the motor which can result in motor seizure. Always operate the power tool so that the blade is not caught by the material during operation. Always adjust the blade speed to enable smooth cutting.

## CAUTION ON LITHIUM-ION BATTERY

To extend the lifetime, the lithium-ion battery equips with the protection function to stop the output.

In the cases of 1 and 2 described below, when using this product, even if you are pulling the switch, the motor may stop. This is not the trouble but the result of protection function.

1. When the battery power remaining runs out, the motor stops.  
In such case, charge it up immediately.
2. If the tool is overloaded, the motor may stop. In this case, release the switch of tool and eliminate causes of overloading. After that, you can use it again.

Furthermore, please heed the following warning and caution.

### WARNING

In order to prevent any battery leakage, heat generation, smoke emission, explosion and ignition beforehand, please be sure to heed the following precautions.

1. Make sure that swarf and dust do not collect on the battery.
  - During work make sure that swarf and dust do not fall on the battery.
  - Make sure that any swarf and dust falling on the power tool during work do not collect on the battery.
  - Do not store an unused battery in a location exposed to swarf and dust.
  - Before storing a battery, remove any swarf and dust that may adhere to it and do not store it together with metal parts (screws, nails, etc.).
2. Do not pierce battery with a sharp object such as a nail, strike with a hammer, step on, throw or subject the battery to severe physical shock.
3. Do not use an apparently damaged or deformed battery.
4. Do not use the battery in reverse polarity.
5. Do not connect directly to an electrical outlets or car cigarette lighter sockets.
6. Do not use the battery for a purpose other than those specified.
7. If the battery charging fails to complete even when a specified recharging time has elapsed, immediately stop further recharging.
8. Do not put or subject the battery to high temperatures or high pressure such as into a microwave oven, dryer, or high pressure container.
9. Keep away from fire immediately when leakage or foul odor are detected.
10. Do not use in a location where strong static electricity generates.
11. If there is battery leakage, foul odor, heat generated, discolored or deformed, or in any way appears abnormal during use, recharging or storage, immediately remove it from the equipment or battery charger, and stop use.

**CAUTION**

1. If liquid leaking from the battery gets into your eyes, do not rub your eyes and wash them well with fresh clean water such as tap water and contact a doctor immediately.  
If left untreated, the liquid may cause eye-problems.
2. If liquid leaks onto your skin or clothes, wash well with clean water such as tap water immediately.  
There is a possibility that this can cause skin irritation.
3. If you find rust, foul odor, overheating, discolor, deformation, and/or other irregularities when using the battery for the first time, do not use and return it to your supplier or vendor.

**WARNING**

If an electrically conductive foreign object enters the terminals of the lithium ion battery, a short-circuit may occur resulting in the risk of fire. Please observe the following matters when storing the battery.

- **Do not place electrically conductive cuttings, nails, steel wire, copper wire or other wire in the storage case.**
- **Either install the battery in the power tool or store by securely pressing into the battery cover until the ventilation holes are concealed to prevent short-circuits (See Fig. 1).**

**SPECIFICATIONS****Cordless Jig Saw**

Model	CJ14DSL	CJ18DSL
Voltage	14.4 V	18 V
Max. Cutting Depth	Wood 135 mm	Mild Steel 10 mm
No-Load Speed	0 – 2400 min <sup>-1</sup>	
Stroke	26 mm	
Min. Cutting Radius	25 mm	
Rechargeable battery	BSL1430: Li-ion 14.4 V (3.0 Ah, 8 cells)	BSL1830: Li-ion 18 V (3.0 Ah, 10 cells)
Weight	2.3 kg	2.4 kg

**Charger**

Model	UC18YRSL
Charging voltage	14.4 V 18 V
Weight	0.6 kg

**STANDARD ACCESSORIES**

CJ14DSL (2LSCK) CJ18DSL (2LSCK)	① Blades (No. 41) ..... 1 Refer to <b>Table 5</b> for use of the blades.
	② Hexagon bar wrench ..... 1
	③ Splinter guard ..... 1
	④ Chip cover ..... 1
	⑤ Charger ..... 1
	⑥ Battery ..... 2
	⑦ Plastic case ..... 1
	⑧ Battery cover ..... 1
CJ14DSL (NN) CJ18DSL (NN)	Without charger, battery, plastic case and battery cover

Standard accessories are subject to change without notice.

**OPTIONAL ACCESSORIES ... Sold separately**

- (1) Various types of blades  
Refer to **Table 5** for use of the blades.
- (2) Guide
- (3) Sub base
- (4) Dust collector

Optional accessories are subject to change without notice.

**APPLICATIONS**

- Cutting various lumber and pocket cutting
- Cutting mild steel plate, aluminum plate, and copper plate
- Cutting synthetic resins, such as phenol resin and vinyl chloride
- Cutting thin and soft construction materials
- Cutting stainless steel plate (with No. 97 blade)

**BATTERY REMOVAL/INSTALLATION****1. Battery removal**

Hold the handle tightly and push the battery latch to remove the battery (See **Fig. 2**).

**CAUTION**

Never short-circuit the battery.

**2. Battery installation**

Insert the battery while observing its polarities (See **Fig. 2**).

**CHARGING**

Before using the cordless jig saw, charge the battery as follows.

**1. Connect the charger's power cord to a receptacle.**

When the power cord is connected, the charger's pilot lamp will blink in red. (At 1-second intervals)



## PRIOR TO OPERATION

### 1. Preparing and checking the work environment

Make sure that the work site meets all the conditions laid forth in the precautions.

### 2. Checking the battery

Make sure that the battery is installed firmly. If it is at all loose it could come off and cause an accident.

### 3. Dust produced in operation

*The dust produced in normal operation may affect the operator's health. Either of following way is recommended.*

#### a) Wear a dust mask

#### b) Use external dust collection equipment

When using the external dust collection equipment, connect the adapter with the hose from external dust collection equipment. (Fig. 23)

### 4. Changing blades

- (1) Open the lever up to the stop. (Fig. 5-arrow I)
- (2) Remove fitted blade.
- (3) Insert new blade up to the stop in the blade holder. (Fig. 5-arrow II)
- (4) Close the lever. (Fig. 5-arrow III)

#### CAUTION

- Be sure to switch power OFF and disconnect the battery from the body when changing blades.
- Do not open the lever when plunger is moving.

#### NOTE:

- Confirm the protrusions of blade inserted to the blade holder surely. (Fig. 6)
- Confirm the blade located between the groove of roller. (Fig. 7)

### 5. Switch Operation (Fig. 8, 9)

- The saw is provided with a lock off button on the top of the handle to prevent the motor from being switched on inadvertently. Pushing in the lock off button to the locked position prevents the switch from being pulled. Pushing in the lock off button to the free position allows the switch to be pulled and the motor to operate.
- The number of strokes of the blade can be adjusted to within the range of 0 to 2400 strokes/minute depending on the amount the switch is pulled. In addition, releasing the switch activates a break that stops the blade immediately.
- When the switch is turned on, an LED lamp lights to illuminate the end of the blade. This lamp goes out when the switch is released.

#### CAUTION

- Always make sure to push in the lock off button to the locked position when not using the saw.
- Do not look directly into the light from the LED lamp. Continuous and direct exposure to the light from the LED lamp can injure your eyes.

### 6. Adjusting the orbital operation

- (1) This Jig Saw employs orbital operation which moves the blade back and forth, as well as up and down. Set the change knob shown in Fig. 10 to "0" to eliminate the orbital operation (the blade moves only up and down). The orbital operation can be selected in 4 steps from "0" to "III".
- (2) For the hard material, such as a steel plate, etc., decrease the orbital operation. For the soft material, such as lumber, plastic, etc., increase the orbital

operation to increase work efficiency. To cut the material accurately, decrease the orbital operation.

### 7. Cutting stainless steel plates

This Jig Saw can cut stainless steel plates by using No. 97 blade. Carefully read "Concerning cutting of stainless steel plates" for proper operation.

### 8. Splinter guard

Using the splinter guard when cutting wood materials will reduce splintering of cut surfaces.

Insert the splinter guard in the space on the base, and push it completely. (See Fig. 11)

### 9. Chip cover

Chip cover prevents chips from flying off and improves the efficiency of dust collector.

Insert the chip cover between the base and lever, and push with a slight pressure until it catches in place. (Fig. 12)

When removing chip cover, hold both sides of knob and slightly open until it can be removed from the Jig Saw. (Fig. 13)

#### NOTE:

There is a possibility that chip cover is frosted when cutting the metal.

### 10. Sub base



Using the sub base (made from steel) will reduce abrasion of aluminium base especially in cutting metals.

Using the sub base (made from resin) will reduce scratching of cut surface. Attach the sub base to the bottom surface of base by attached 4 screws.

### 11. About Remaining Battery Indicator

When pressing the remaining battery indicator switch, the remaining battery indicator lamp lights and the battery remaining power can be checked. (Fig. 14) When releasing your finger from the remaining battery indicator switch, the remaining battery indicator lamp goes off. The table 4 shows the state of remaining battery indicator lamp and the battery remaining power.

Table 4

State of lamp	Battery Remaining Power
	The battery remaining power is enough.
	The battery remaining power is a half.
	The battery remaining power is nearly empty. Re-charge the battery soonest possible.

As the remaining battery indicator shows somewhat differently depending on ambient temperature and battery characteristics, read it as a reference.

#### NOTE:

- Do not give a strong shock to the switch panel or break it. It may lead to a trouble.
- To save the battery power consumption, the remaining battery indicator lamp lights while pressing the remaining battery indicator switch.

## CUTTING

### CAUTION

- In order to prevent blade dislodging, damage or excessive wear on the Plunger, please make sure to have surface of the base plate attached to the work piece while sawing.
- At low speed do not cut a wood with a thickness of more than 10 mm or metal with a thickness of more than 1 mm.

#### 1. Rectilinear cutting

When cutting on a straight line, first draw a marking gauge line and advance the saw along that line. Using the guide (sold separately) will make it possible to cut accurately on a straight line.

- (1) Loosen the base bolt hexagonal bar wrench attached on base. (Fig. 15)
- (2) Move the base fully forward (Fig. 16), and tighten the base bolt again.
- (3) Attach the guide by passing it through the attachment hole on the base and tighten the M5 bolt. (Fig. 17)
- (4) Set the orbital position to "0".

### NOTE:

To ensure accurate cutting when using the Guide (Fig. 17), always set the orbital position to "0".

#### 2. Sawing curved lines

When sawing a small circular arc, reduce the feeding speed of the machine. If the machine is fed too fast, it could cause the blade to break.

#### 3. Cutting a circle or a circular arc

The guide also will be helpful for circular cutting.

After attaching the guide by same way noted as above, drive the nail or screw into the material through the hole on the guide, then use it for an axis when cutting. (Fig. 18)

### NOTE:

Circular cutting must be done with the blade approximately vertical to the bottom surface of the base.

#### 4. Cutting metallic materials

- (1) Set the orbital position to "0" or "1".
- (2) Cut the material at medium speed.
- (3) Always use an appropriate cutting fluid (spindle oil, soapy water, etc.). When a liquid cutting fluid is not available, apply grease to the back surface of the material to be cut.

#### 5. Pocket cutting

- (1) In lumber  
Aligning the blade direction with the grain of the wood, cut step by step until a window hole is cut in the center of the lumber. (Fig. 19)
- (2) In other materials  
When cutting a window hole in materials other than lumber, initially bore a hole with a drill or similar tool from which to start cutting.

#### 6. Angular cutting

The base can be swiveled to both sides by up to 45° for angular cutting. (Fig. 20)

- (1) Loosen the base bolt by hexagonal bar wrench attached on base and move the base fully forward. (Fig. 15, 16)
- (2) Align the scale (from 0 degrees to 45 degrees by 15-degree increments) of the semi-circular part of the base with the [▽] mark on the gear cover. (Fig. 21)
- (3) Tighten the M5 bolt again. (Fig. 15)
- (4) Set the orbital position to "0".

### NOTE:

Angular cutting can not be done when adopting chip cover or dust collector.

## CONNECTING WITH CLEANER

By connecting with cleaner (sold separately) through dust collector (sold separately) and adapter (sold separately), most of dust can be collected.

- (1) Remove the hexagonal bar wrench from the base.
- (2) Move the base fully forward. (Fig. 15, 16)
- (3) Attach the chip cover.
- (4) Connect the dust collector with adapter. (Fig. 22)
- (5) Connect the adapter with the nose of cleaner. (Fig. 22)
- (6) Insert dust collector into the rear hole of the base until the hook catches in the notch. (Fig. 23)
- (7) Press the hook to remove the dust collector.

### NOTE:

Wear the dust mask additionally, if available.

## CONCERNING CUTTING OF STAINLESS STEEL PLATES

### CAUTION

In order to prevent blade dislodging, damage or excessive wear on the Plunger, please make sure to have surface of the base plate attached to the work piece while sawing.

When cutting stainless steel plates, adjust the unit as described below:

#### 1. Adjust the speed

Blade	Thickness of material	Speed
No. 97	1.5 – 2.5 mm	Middle speed

### NOTE:

The higher the speed is, the quicker the material is cut. But the service life of the blade will be reduced in this case. When the speed is too low, cutting will take longer, although the service life will be prolonged. Make adjustments as desired.

#### 2. Set the orbital position to "0"

### NOTE:

- When cutting use cutting fluid (oil base cutting fluid) to prolong the blade's service life.

## SELECTION OF BLADES

#### ○ Accessory blades

To ensure maximum operating efficiency and results, it is very important to select the appropriate blade best suited to the type and thickness of the material to be cut. Three types of blades are provided as standard accessories. The blade number is engraved in the vicinity of the mounting portion of each blade. Select appropriate blades by referring to Table 5.

## HOUSING THE HEXAGONAL BAR WRENCH

It is possible to house the hexagonal bar wrench on the base. (See Fig. 24)

---

## MAINTENANCE AND INSPECTION

---

### 1. Inspecting the blade

Continued use of a dull or damaged blade will result in reduced cutting efficiency and may cause overloading of the motor. Replace the blade with a new one as soon as excessive abrasion is noted.

### 2. Inspecting the mounting screws

Regularly inspect all mounting screws and ensure that they are properly tightened. Should any of the screws be loose, retighten them immediately. Failure to do so could result in serious hazard.

### 3. Maintenance of the motor

The motor unit winding is the very "heart" of the power tool.

Exercise due care to ensure the winding does not become damaged and/or wet with oil or water.

### 4. Cleaning of the outside

When the cordless jig saw is stained, wipe with a soft dry cloth or a cloth moistened with soapy water. Do not use chloric solvents, gasoline or paint thinner, as they melt plastics.

### 5. Storage

Store the cordless jig saw in a place in which the temperature is less than 40°C, and out of reach of children.

### 6. Service parts list

#### CAUTION

Repair, modification and inspection of Hitachi Power Tools must be carried out by a Hitachi Authorized Service Center.

This Parts List will be helpful if presented with the tool to the Hitachi Authorized Service Center when requesting repair or other maintenance.

In the operation and maintenance of power tools, the safety regulations and standards prescribed in each country must be observed.

#### MODIFICATION

Hitachi Power Tools are constantly being improved and modified to incorporate the latest technological advancements.

Accordingly, some parts may be changed without prior notice.

---

#### NOTE:

Due to HITACHI's continuing program of research and development, the specifications herein are subject to change without prior notice.

---



---

#### Information concerning airborne noise and vibration

The measured values were determined according to EN60745 and declared in accordance with ISO 4871.

Measured A-weighted sound power level: 95 dB (A)

Measured A-weighted sound pressure level: 84 dB (A)

Uncertainty KpA: 3 dB (A).

Wear hearing protection.

Vibration total values (triax vector sum) determined according to EN60745.

Cutting wood:

Vibration emission value **a<sub>h</sub>, CW** = 8.0 m/s<sup>2</sup>

Uncertainty K = 4.6 m/s<sup>2</sup>

Cutting sheet metal:

Vibration emission value **a<sub>h</sub>, CM** = 5.2 m/s<sup>2</sup>

Uncertainty K = 1.5 m/s<sup>2</sup>

---

#### WARNING

- The vibration emission value during actual use of the power tool can differ from the declared value depending on the ways in which the tool is used.
- To identify the safety measures to protect the operator that are based on an estimation of exposure in the actual conditions of use (taking account of all parts of the operating cycle such as the times when the tool is switched off and when it is running idle in addition to the trigger time).

Table 5 List of appropriate blades

Material to be cut	Blade	No. 1 (Long)	No. 1 (Super Long)	No.11	No. 12, 42	No. 15	No. 16, 46	No. 21	No. 22	No.41	No. 97	123X
		Thickness of material (mm)										
Lumber	General lumber	Below 105	Below 135	10 ~ 55	Below 20			10 ~ 55	5 ~ 40	10 ~ 65		
	Plywood			5 ~ 30	Below 10			5 ~ 30	3 ~ 20			
Iron plate	Mild steel plate					3 ~ 6	Below 3				2 ~ 5	1.5 ~ 10
	Stainless steel plate										1.5 ~ 2.5	
Nonferrous metal	Aluminium copper, brass					3 ~ 12	Below 3				Below 5	
	Aluminium sash					Height up to 25					Height up to 25	Height up to 30
Plastics	Phenol resin, melamine, resin, etc.					5 ~ 20	Below 6	5 ~ 15	Below 6		5 ~ 15	
	Vinyl chloride, acryl resin, etc.			5 ~ 30	Below 10	5 ~ 20	Below 5	5 ~ 30	3 ~ 20		5 ~ 15	
	Foamed polyethylene, foamed styrol			10 ~ 55	3 ~ 25	5 ~ 25	3 ~ 25	10 ~ 55	3 ~ 40		5 ~ 25	
Pulp	Card board, corrugated paper			10 ~ 55	3 ~ 25			10 ~ 55	3 ~ 40			
	Hardboard					3 ~ 25	Below 6				3 ~ 25	
	Fiberboard						Below 6					

**NOTE:**

- The minimum cutting radius of No. 1 (Long), No. 1 (Super Long), No. 21, No. 22 and No. 41 blades is 100 mm.



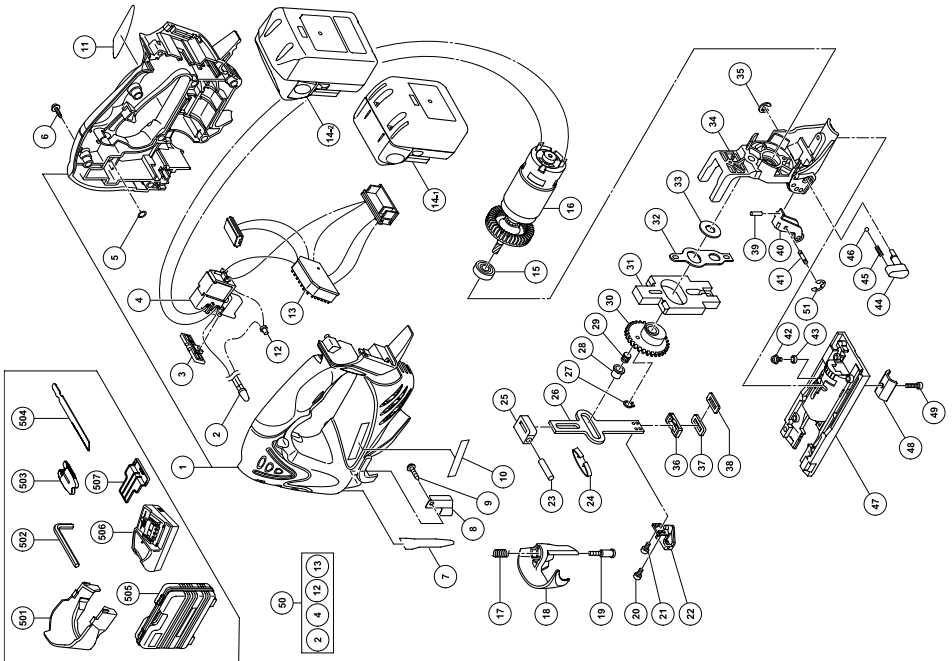

Item No.	Part Name	Q'TY
40	ROLLER HOLDER	1
41	PIN	1
42	MACHINE SCREW (W/WASHER) M4 x 8	1
43	RUBBER BUSHING	1
44	CHANGE KNOB	1
45	SPRING (C)	1
46	STEEL BALL D3.97	1
47	BASE	1
48	BASE LOCKER	1
49	HEX SOCKET HD. BOLT M5 x 14	1
50	SWITCH ASSY	1
51	RETAINING RING (E-TYPE) FOR D3 SHAFT	2
501	CHIP COVER	1
502	HEX. BAR WRENCH 4MM	1
503	TABLE INSERT	1
504	JIG SAW BLADE NO.41	1
505	CASE	1
506	CHARGER (MODEL UC 18YRL)	1
507	BATTERY COVER	1

Item No.	Part Name	Q'TY
1	HOUSING (A)/(B) SET	1
2	LED	1
3	PUSHING BUTTON	1
4	DC-SPEED CONTROL SWITCH	1
5	O-RING (P-6)	4
6	TAPPING SCREW (W/FLANGE) D4 x 20	8
7	GUARD BAR	1
8	FENCE	1
9	TAPPING SCREW (W/SP. WASHER) D3 x 8	1
10	HITACHI LABEL	1
11	NAME PLATE	1
12	CONNECTOR 50091	1
13	CONTROLLER TERMINAL SET	1
14-1	BATTERY BSL1430	2
14-2	BATTERY BSL1830	2
15	BALL BEARING 608VVC2PS2L	1
16	MOTOR DC 14.4V	1
17	LEVER SPRING	1
18	LEVER	1
19	LEVER BOLT	1
20	SEAL LOCK HEX. SOCKET HD. BOLT M3 x 8	1
21	SEAL LOCK HEX. SOCKET HD. BOLT M3 x 6	1
22	BLADE HOLDER	1
23	PIN D6	1
24	PLATE SPRING	1
25	PLUNGER HOLDER (A)	1
26	PLUNGER	1
27	RETAINING RING FOR D7 SHAFT	1
28	CONNECTING PIECE	1
29	NEEDLE BEARING	1
30	GEAR	1
31	BALANCE WEIGHT	1
32	ORBITAL CAM	1
33	WASHER (A)	1
34	GEAR HOLDER	1
35	RETAINING RING (E-TYPE) FOR D5 SHAFT	1
36	PLUNGER HOLDER (B)	1
37	PACKING COVER	1
38	PACKING	1
39	NEEDLE ROLLER	1



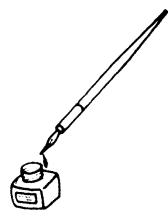



<p>Svenska</p> <p><b>EF-DEKLARATION BETRÄFFANDE LIKFORMIGHET</b></p> <p>Vi tillkännagiver med eget ansvar att denna produkt överensstämmer med standard eller standardiserat dokument EN60745, EN60335, EN55014 och EN61000 i enlighet med råddirektiven 2004/108/EF, 2006/95/EF och 98/37/EF.</p> <p>Denna deklARATION gäller för CE-märkningen på produkten.</p>	<p>Suomi</p> <p><b>EY-ILMOITUS YHDENMUKAISUUDESTA</b></p> <p>Yksinomaisella vastuudella vakuutamme, että tämä tuote vastaa normeja tai normitettuja dokumentteja EN60745, EN60335, EN55014 ja EN61000 yhteisön ohjeiden 2004/108/EY, 2006/95/EY ja 98/37/EY mukaisesti.</p> <p>Tämä ilmoitus sovelletaan tuotekohtaiseen CE-merkintään.</p>
<p>Dansk</p> <p><b>EF-OVERENSSTEMMELSEERKLÆRING</b></p> <p>Vi erklærer os fuldstændige ansvarlige for, at dette produkt modsvarer gældende standard eller de standardiserede dokumenter EN60745, EN60335, EN55014 og EN61000 i overensstemmelse med EF-direktiver 2004/108/EF, 2006/95/EF og 98/37/EF.</p> <p>Denne erklæring gælder produkter, der er mærket med CE.</p>	<p>English</p> <p><b>EC DECLARATION OF CONFORMITY</b></p> <p>We declare under our sole responsibility that this product is in conformity with standards or standardized documents EN60745, EN60335, EN55014 and EN61000 in accordance with Council Directives 2004/108/EC, 2006/95/EC and 98/37/EC.</p> <p>This declaration is applicable to the product affixed CE marking.</p>
<p>Norsk</p> <p><b>EF'S ERKLÆRING OM OVERENSSTEMMELSE</b></p> <p>Vi erklærer herved at vi påtar oss eneansvaret for at dette produktet er i overensstemmelse med normer eller standardiserte dokumenter EN60745, EN60335, EN55014 og EN61000 i samsvar med Rådsdirektiver 2004/108/EF, 2006/95/EF og 98/37/EF.</p> <p>Denne erklæringen gjelder produktets påklistrede CE-merking.</p>	
<p>Representative office in Europe  <b>Hitachi Power Tools Europe GmbH</b>  Siemensring 34, 47877 Willich 1, F. R. Germany</p> <p>Head office in Japan  <b>Hitachi Koki Co., Ltd.</b>  Shinagawa Intercity Tower A, 15-1, Konan 2-chome,  Minato-ku, Tokyo, Japan</p> <div style="text-align: right;">   31. 3. 2008    K. Kato  Board Director </div>	

 **Hitachi Koki Co., Ltd.**