

Bruksanvisning för tvångsblandare

SoROTO

MASKINER ApS

MASKINKOD
35 12 02 - 96

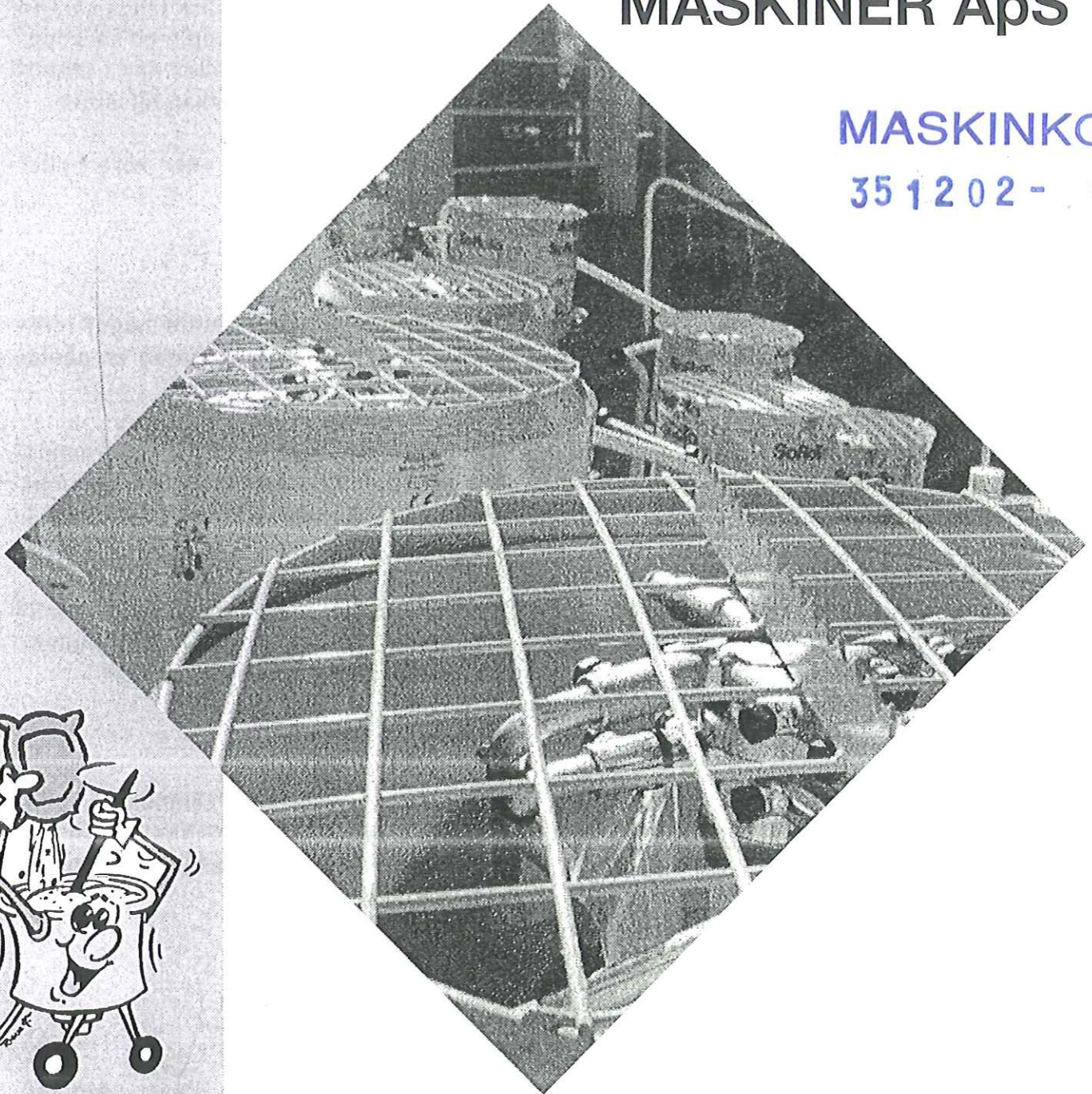

Administration:
Produktion:

Ved Damhussøen 24, DK 2720 Vanløse
Egegårdsvej 2-4, DK 2610 Rødovre

Tfn.: +45 36 72 75 00
Mobiltn: +45 30 32 80 82
Fax: +45 38 71 36 16

SVENSK

A4*1103cø manualblander SV

Bruksanvisning för 40L/60L/80L /100L/120L

Användning

SoRoTo Superblandare kan användas för att blanda alla förekommande material inom byggindustrin samt inom andra områden där det ställs stora krav på snabb och homogen blandning av materialen. Vid blandning av betong med sten kan endast SoRoTo Superblandare 60L/30, 80L/30, 100L/30 och 120L/30 med gummiblandararmar användas.

Innan blandaren startas (endast 40L/30 och 60L/30)

Innan blandaren startas ställs teleskopbenen in i önskad höjd för avtappning i spann eller skottkärra.

Benen justeras enklast genom att man lägger blandaren ned så att den vilar på alla fyra hjulen. Benen frigörs eller låses med de påmonterade låssprintarna.

Före elanslutning

Innan strömmen kopplas på ska blandararmarna sättas på plats och gallertratten vara stängd.

Säkerhetsnätet framför tömningstratte ska vara monterat.

Ovanstående påbud är ett krav från Arbetarskyddsverket och ska vara uppfyllt innan blandaren tas i bruk.

Drift av SoRoTo Superblandare

På blandaren är ett motorskydd med nödstopp monterat. Under nödstoppet finns tryckknappar för start och stopp. Dessutom finns en nollspänningsutlösare monterad i motorskyddet. Efter strömavbrott ska blandaren startas igen.

Motorn startar inte om inte gallertratten är stängd.

Nu är blandaren klar att tas i bruk. Vid användning av material i säck läggs säcken upp på gallret och skärs upp med säcköppnaren så att materialet faller ned i blandningskaret. Sedan kan vätskan tillsättas.

Blandaren kan stå stilla eller köra under påfyllningen.

Varning:

Stick aldrig ned handen eller något föremål i blandaren när strömmen är påslagen.

Efter avslutad blandningstid och när materialet har fått den önskade konsistensen öppnas spjället i botten av blandningskaret för tömning.

Tömning kan ske i flera omgångar beroende på behovet. Var uppmärksam på att materialet inte får härda i blandningskaret.

Varning:

När blandaren kör under tömning får händer eller föremål aldrig stickas in eller upp i blandaren. Sker detta ska kontakten tas ur motorskyddet.

Rengöring

Innan blandaren rengörs tas kontakten ut ur stickdosan.

Gallertratten öppnas och blandararmarna lyfts av utan hjälp av verktyg. Blandararmarna tvättas separat. Nu kan blandningskaret tvättas av. Efter avslutad rengöring monteras blandararmarna och gallertratten stängs.



Blandararmarna

De fyra blandararmarna sitter i olika höjd. Byte och inställning av blandararmarna görs enkelt genom att man lossar de två bultarna som håller respektive arm.

Transport

När blandaren transporteras rekommenderar vi att den läggs ned på de fyra hjulen. Gallertratten ska låsas med den monterade gummistroppen

Säkerhet

Vid användning av förlängningskabel ska man vara uppmärksam på följande:

- Använd aldrig längre kabel än nödvändigt.
- Använd alltid en kabel med en minsta diameter på 1 mm².
- Låt aldrig kabeln vara upprullad på rullen. Rulla alltid ut den helt.

Nödstoppet kan alltid utlösas utan risk för personal, maskin eller produkt. Efter att nödstoppet har löst ut avhjälps felet, blandaren återställs och startas på normalt sätt.

Vid arbete med material som avger obehagliga eller farliga ångor och/eller dammpartiklar ska ett tättslutande lock användas.

Tekniska data

Modell 40L/30
Motor: 240V - 0,75 kW - 50 Hz
B/L/H: 60*60*85 cm
Kapacitet: 40 L
Vikt: 45 kg (tom)
 $L_{Aeq} < 75\text{dB(A)}$ med putsbruk

Modell 60L/30
Motor: 240V - 0,75 kW - 50 Hz
B/L/H: 60*75*85 cm
Kapacitet: 60 L
Vikt: 54 kg (tom)
 $L_{Aeq} < 75\text{dB(A)}$ med putsbruk

Modell 80L/30
Motor: 240V - 0,75 kW - 50 Hz
B/L/H: 60*75*106 cm
Kapacitet: 80 L
Vikt: 65 kg (tom)
 $L_{Aeq} < 75\text{dB(A)}$ med putsbruk

Modell 100L/30
Motor: 240 V - 0,75 kW - 50 Hz
B/L/H: 68*80*106 cm
Kapacitet: 100 L
Vikt: 75 kg (tom)
 $L_{Aeq} < 75\text{dB(A)}$ med putsbruk

Modell 120L/30
Motor: 240 V - 1,1 kW - 50 Hz
B/L/H: 72*95*118 cm
Kapacitet: 120 L
Vikt: 90 kg (tom)
 $L_{Aeq} < 75\text{dB(A)}$ med putsbruk

Teknisk support:

Verkstad:Egegårdsvej 4-6, DK-2610 Rødovre
Tfn. +45 36 72 78 00 Fax. +45 36 72 75 90

Andra ärenden:

Kontor: Ved Damhussøen 24, DK-2720 Vanløse
Tfn. +45 36 72 75 00 Fax. +45 38 71 36 16

Reservdelsslita

SOROTO tvångsblandare 40/60/80L-30

Pos nr.	Benämning	Reservdels nr.
#1.	Dammtätt lock*	XX.001
2.	Gallertratt	XX.002
3.	Blandningskar inkl. tömningslucka, komplett	XX.003
4.	Separat stativ	XX.004
#4A	Pall för spann	XX.004A
5.	Litet hjul inkl. fastlock	XX.005
5A	Fastlock	XX.005A
6.	Stort hjul inkl. sprint	XX.006
6A	Sprint	XX.006A
7.	Tömningslucka inkl. bult m.m.	XX.007
8.	Strömbrytare inkl. motorskydd 7,5 Amp med termosäkring och jordfelsbrytare	XX.008
8B	Separat termosäkring (endast äldre modeller)	XX.008B
8C	Ändstopp, för mekanisk brytning	XX.008C
9.	(1 st.) Sidoskrapare	XX.009
9A	(1 st.) Sidoskrapare	XX.009A
10.	(1 st.) Sidobottenskrapare	XX.010
11.	(1 st.) Bottenskrapare "kratta"	XX.011
12.	Drivaxel	XX.012
12A	Komplett sats spännstift	XX.012A
13.	Motor 0,75 kW. 1400/26 varv/minut, 1 x 230 V	XX.013
13A	Separat motor utan växellåda	XX.013A
13B	Separat växellåda utan motor	XX.013B
14.	Startkondensator 250 µF Ø 72/H 125 mm	XX.014
15.	Driftkondensator 25 µF, Ø35/H100mm.	XX.015
16.	Faskompenseringskondensator 20 µF	XX.016
#17.	Teleskopben, fram	XX.017
#18.	Teleskopben, bak	XX.018
#18A	Sprinter till teleskopben	XX.018A
19.	Säkerhetsgaller	XX.019
#20.	3-armad gummiskrapasats, komplett*	XX.020
#21.	Gummi (utbytessats)	XX.021
22.	Blandararmar, komplett	XX.022
23.		XX.023
24.		XX.024
24A		XX.024A
25.		XX.025
25A		XX.025A
26.		XX.026
26A		XX.026A

* EXTRAUTRUSTNING

#1+20+21 finns inte till 40L

#9A finns endast till 40L

#4A finns endast till 80L

#17+18+18A finns endast till 40L och 60L

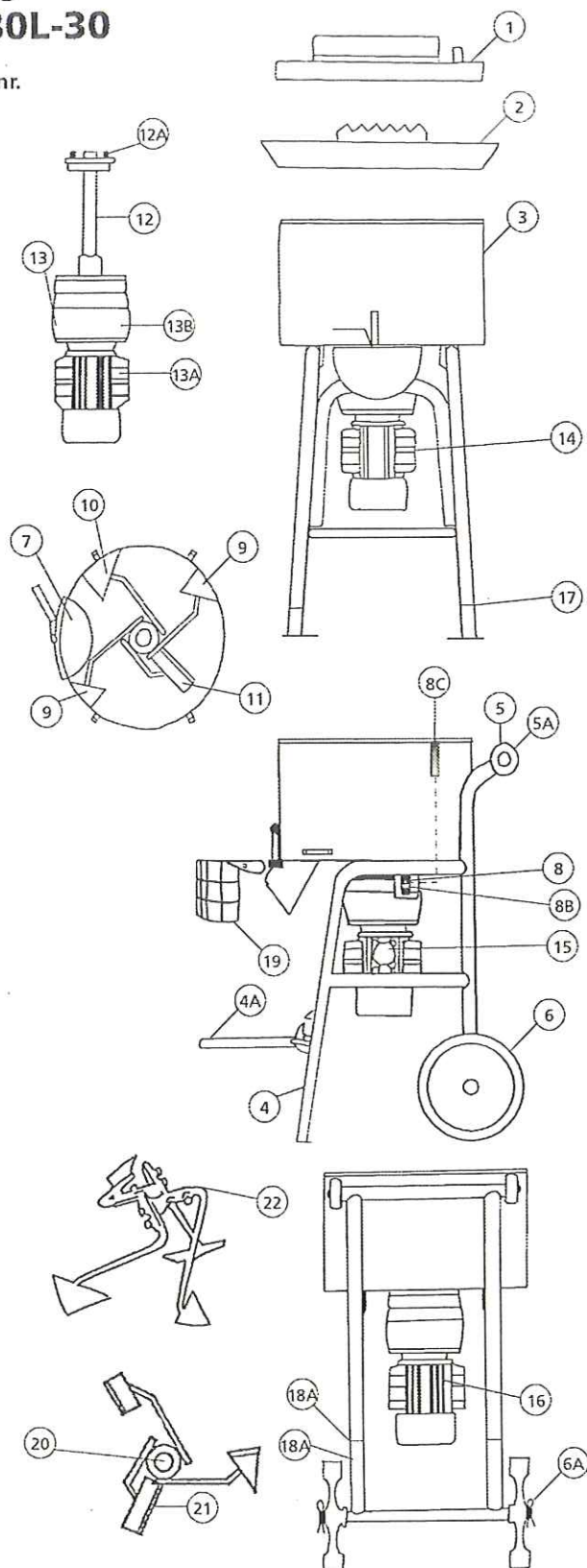

EG-överensstämmelseförklaring

Maskindirektivets bilaga II.A

Tillverkare

SoRoTo Maskiner Aps
Ved Damhussøen 24
DK-2720 Vanløse
Danmark

förklarar härmed att

SoRoTo Tvångsblandare

Typ: 40L/30, 60L/30, 80L/30, 100L/30, 120L/30 och 300L/30

- är i överensstämmelse med bestämmelserna i RÅDETS DIREKTIV av 22 juni 1998 om inbördes närmande av medlemsstaternas lagstiftning om maskiner (98/37/EG med senare ändringar) med särskild hänvisning till direktivets bilaga 1 om väsentliga säkerhets- och hälsokrav i samband med konstruktion och tillverkning av maskiner.

- är tillverkad i överensstämmelse med följande harmoniserade standarder:

EN 292-1, EN 292-2, EN 294, EN 418,
EN 954-1, EN 1037, prEN 10151, EN 60204-1.

SoRoTo Maskiner Aps
Benny Andersen
Tillverkare

