

Bruksanvisning
K3000
K3000 Wet

Läs igenom bruksanvisningen noggrant och förstå innehållet innan du använder maskinen.

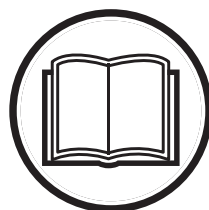

Svenska

SYMBOLFÖRKLARING

Symboler på maskinen:

WARNING! Maskinen kan felaktigt eller slarvigt använd vara ett farligt redskap, som kan orsaka allvarliga skador eller dödsfall för användaren eller andra.

Läs igenom bruksanvisningen noggrant och förstå innehållet innan du använder maskinen.

Använd alltid:

- Godkänd skyddshjälm
- Godkända hörselskydd
- Skyddsglasögon eller visir

Denna produkt överensstämmer med gällande EG-direktiv.

WARNING! Vid kapning uppstår dammbildning som kan förorsaka skador vid inandning. Använd godkänt andningsskydd. Sörj för god ventilation.

WARNING! Gnistor från kapskivan kan förorsaka brand i brännbara material såsom: bensen, trä, torrt gräs m.m.

WARNING! Kast kan vara plötsliga, blixtsnabba och våldsamma och kan orsaka livshotande skada. Läs och förstå anvisningarna i bruksanvisningen innan du använder maskinen.

Miljömärkning. Symbolen på produkten eller dess förpackning indikerar att denna produkt ej kan hanteras som hushållsavfall. Den skall istället överlämnas till passande återvinningsstation för återvinning av elektrisk och elektronisk utrustning.

Genom att se till att denna produkt omhändertas ordentligt kan du hjälpa till att motverka potentiella negativa konsekvenser på miljö och människor, vilka annars kan orsakas genom oriktig avfallshantering av denna produkt.

För mer detaljerad information om återvinning av denna produkt, kontakta din kommun, din hushållsavfallsservice eller affären där du köpte produkten.

Övriga på maskinen angivna symboler/dekaler avser specifika krav för certifieringar på vissa marknader.



Symboler i bruksanvisningen:

Kontroll och/eller underhåll skall utföras med motorn fränslagen och stickkontakten urdragen ur taget.

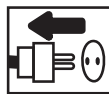

Använd alltid godkända skyddshandskar.



Regelbunden rengöring krävs.

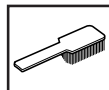

Okulär kontroll.

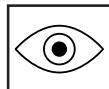

Skyddsglasögon eller visir måste användas.



INNEHÅLL

Innehåll

SYMBOLFÖRKLARING

Symboler på maskinen:	2
Symboler i bruksanvisningen:	2

INNEHÅLL

Innehåll	3
----------------	---

VAD ÄR VAD?

Vad är vad på kapmaskinen - K3000?	4
--	---

VAD ÄR VAD?

Vad är vad på kapmaskinen - K3000 Wet?	5
--	---

ALLMÄNNA SÄKERHETSINSTRUKTIONER

Åtgärder före användning av ny kapmaskin	6
Personlig skyddsutrustning	6
Maskinens säkerhetsutrustning	7

SÄKERHETSINSTRUKTIONER

Allmänna säkerhetsinstruktioner	9
Kapskivor	10
Allmänna arbetsinstruktioner	13

MONTERING

Montering	15
Montering av kapskiva	15
Skydd för kapskivan	15

START OCH STOPP

Innan start	16
Start	16
Stopp	16

UNDERHÅLL

Allmänt	17
Rengöring	17
Elförsörjning	17
Byte av kolborstar	17
Vinkelväxel	18
Kontroll av drivaxel och flänsbrickor	18
Kontroll av vattenanslutning med flödesbegränsning	18
Daglig tillsyn	18

TEKNISKA DATA

Kaputrustning	20
Rekommenderade kabeldimensioner	20
EG-försäkran om överensstämmelse	21

VAD ÄR VAD?

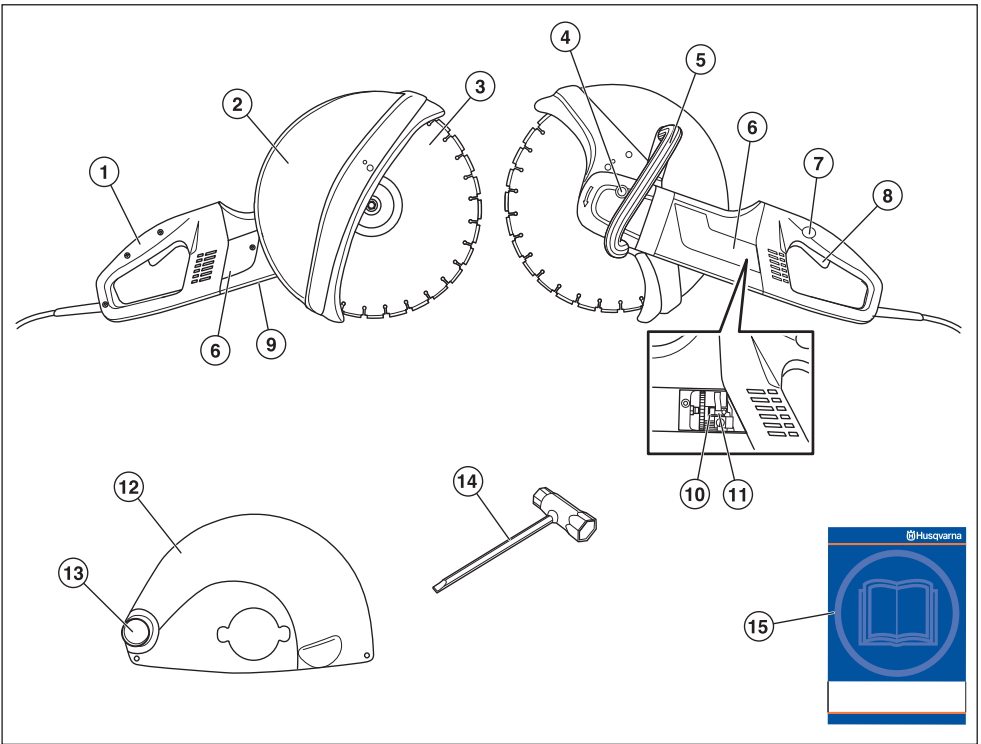

Vad är vad på kapmaskinen - K3000?

- | | | | |
|---|-------------------------|----|---|
| 1 | Bakre handtag | 9 | Typskylt |
| 2 | Skydd för kapskivan 14" | 10 | Borsthållare |
| 3 | Kapskiva | 11 | Kolborstar |
| 4 | Låsning av axel | 12 | Skydd för kapskivan 12" (Modellvariant) |
| 5 | Främre handtag | 13 | Anslutning för dammsugare |
| 6 | Inspektionssluckor | 14 | Kombinyckel |
| 7 | Strömbrytarspär | 15 | Bruksanvisning |
| 8 | Strömbrytare | | |

VAD ÄR VAD?

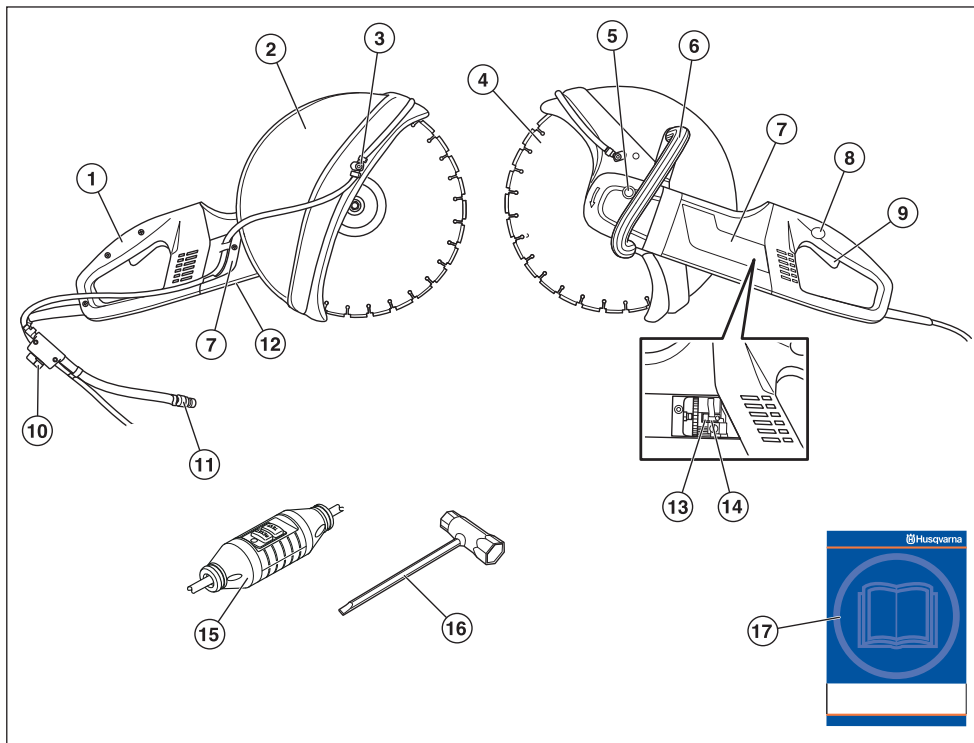

Vad är vad på kapmaskinen - K3000 Wet?

- | | | | |
|---|---------------------|----|--|
| 1 | Bakre handtag | 10 | Vattenkran |
| 2 | Skydd för kapskivan | 11 | Vattenanslutning med flödesbegränsning |
| 3 | Vattensats | 12 | Typskylt |
| 4 | Kapskiva | 13 | Borsthållare |
| 5 | Låsning av axel | 14 | Kolborstar |
| 6 | Främre handtag | 15 | Jordfelsbrytare |
| 7 | Inspektionsluckor | 16 | Kombinyckel |
| 8 | Strömbrytarspär | 17 | Bruksanvisning |
| 9 | Strömbrytare | | |

ALLMÄNNA SÄKERHETSINSTRUKTIONER

Åtgärder före användning av ny kapmaskin

- Läs igenom bruksanvisningen noggrant och förstå innehållet innan du använder maskinen.
- Maskinen är endast konstruerad för kapning i hårda material, såsom betong, tegel, murverk samt gjutjärn- och cementrör.
- Låt din Husqvarna-återförsäljare regelbundet kontrollera kapmaskinen och göra nödvändiga inställningar och reparationer.



WARNING! Under inga förhållanden får maskinens ursprungliga utformning ändras utan tillstånd från tillverkaren. Använd alltid originaltillbehör. Icke auktoriserade ändringar och/eller tillbehör kan medföra allvarliga skador eller dödsfall för användaren eller andra.



WARNING! Användning av produkter som skär, slipar, borrar, finslipar eller formar material kan generera damm och ångor som kan innehålla skadliga kemikalier. Ta reda på hur det material som du arbetar med är beskaffat och bär lämplig ansikts- eller andningsmask.



WARNING! En kapmaskin kan felaktigt eller slarvigt använd vara ett farligt redskap, som kan orsaka allvarlig, till och med livshotande skada. Det är mycket viktigt att du läser och förstår innehållet i denna bruksanvisning.

Husqvarna Construction Products strävar efter att ständigt förbättra produkternas konstruktion. Husqvarna förbehåller sig därför rätten att utan föregående meddelande och utan ytterligare åtaganden införa konstruktionsförändringar.

All information och alla data i denna bruksanvisning gällde det datum denna bruksanvisning lämnades till tryck.

Personlig skyddsutrustning



WARNING! Vid all användning av maskinen skall godkänd personlig skyddsutrustning användas. Personlig skyddsutrustning eliminerar inte skaderisken, men den reducerar effekten av en skada vid ett olyckstillbud. Be din återförsäljare om hjälp vid val av utrustning.

- Skyddshjälm
- Hörselskydd
- Skyddsglasögon eller visir



- Andningsmask



- Kraftiga greppsäkra handskar.



- Åtsittande, kraftig och bekväm klädsel som tillåter full rörelsefrihet.



- Använd benskydd som rekommenderas för det material som ska kapas.
- Stövlar med stålhätta och halkfri sula.



- Första förband ska alltid finnas till hands.



ALLMÄNNA SÄKERHETSINSTRUKTIONER

Maskinens säkerhetsutrustning

I detta avsnitt förklaras vilka maskinens säkerhetsdetaljer är, vilken funktion de har samt hur kontroll och underhåll skall utföras för att säkerställa att de är i funktion. Se kapitel Vad är vad?, för att hitta var dessa detaljer är placerade på din maskin.



VARNING! Använd aldrig en maskin med defekta säkerhetsdetaljer. Följ i detta avsnitt listade kontroll-, underhålls- och serviceinstruktioner.

All service och reparation av maskinen kräver specialutbildning. Detta gäller särskilt maskinens säkerhetsutrustning. Om maskinen inte klarar någon av nedan listade kontroller ska du uppsöka din serviceverkstad. Ett köp av någon av våra produkter garanterar att du kan få en fackmannamässig reparation och service utförd. Om inköpsstället för maskinen inte är en av våra servande fackhandlare, fråga dem efter närmaste serviceverkstad.

Strömbrytare

Strömbrytaren ska användas för att starta och stänga av maskinen.

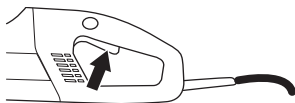

Kontroll av strömbrytare

- Starta maskinen, släpp strömbrytaren och kontrollera att motorn och kapskivan stannar.

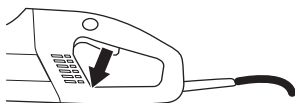

- En defekt strömbrytare ska bytas av auktoriserad serviceverkstad.

Strömbrytarspär

Strömbrytarspärren är konstruerad för att förhindra ofrivillig aktivering av strömbrytaren. När spärren (A) trycks in frikopplas strömbrytaren (B).

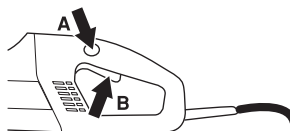

Strömbrytarspärren förblir intryckt så länge strömbrytaren är intryckt. När greppet om handtaget släpps återställs både strömbrytaren och strömbrytarspärren. Detta sker via två av varandra oberoende retur fjäder system. Detta läge medför att maskinen stannar och att strömbrytaren låses.

Kontroll av strömbrytarspär

- Kontrollera att strömbrytaren är låst när strömbrytarspärren är i sitt ursprungsläge.

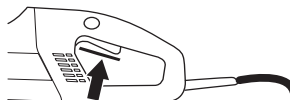

- Tryck in strömbrytarspärren och kontrollera att den återgår till sitt ursprungsläge när den släpps.

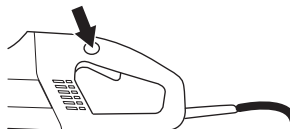

- Kontrollera att strömbrytaren och strömbrytarspärren går lätt samt att deras retur fjäder system fungerar.

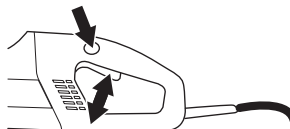

- Starta maskinen, släpp strömbrytaren och kontrollera att motorn och kapskivan stannar.

Mjukstart och överlastskydd

Maskinen är försedd med elektroniskt styrd mjukstart och överlastskydd.

Om maskinen belastas över en viss nivå börjar motorn pulsera. Om belastningen sänks återgår motorn till normalläge och kapningen kan fortsätta.

Om maskinen fortsätter att köras med pulserande motor bryter elektroniken strömmen efter en viss tid. Ju högre belastning desto snabbare frånslag.

Vid fastkörning av kapskivan bryter elektroniken strömmen omedelbart.

ALLMÄNNA SÄKERHETSINSTRUKTIONER

Skydd för kapskivan

Detta skydd sitter monterat ovanför kapskivan och är konstruerat för att förhindra att delar från skivan eller kapat material slungas mot användaren.

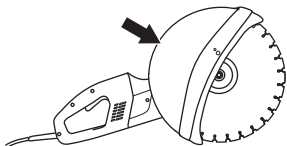

Kontroll av skydd för kapskivan



VARNING! Kontrollera alltid att skyddet är korrekt monterat innan maskinen startas. Kontrollera även att kapskivan är korrekt monterad och inte har några skador. En skadad kapskiva kan orsaka personskador. Se anvisningar under rubrik Montering.

- Kontrollera att skyddet är helt och inte har några sprickor eller deformationer.

Jordfelsbrytare (K3000 Wet)

Jordfelsbrytare är till för att skydda om ett elektriskt fel skulle uppstå.

Lysdioden indikerar att jordfelsbrytaren är på och att maskinen kan startas. Om lysdioden inte lyser, tryck på RESET-knappen (grön).



Kontrollera jordfelsbrytaren

- Anslut maskinen till strömuttaget. Tryck på RESET-knappen (grön) och den röda lysdioden börjar lysa.



- Starta maskinen.
- Tryck på TEST-knappen (blå).



- Jordfelsbrytaren ska lösa ut och maskinen slås av direkt. Om inte, ta kontakt med din återförsäljare.
- Återställ med RESET-knappen (grön).

SÄKERHETSINSTRUKTIONER

Allmänna säkerhetsinstruktioner



WARNING! Läs alla säkerhetsinstruktioner och varningar. Om du inte följer varningarna och instruktionerna kan det leda till elektrisk stöt, brand och/eller allvarlig skada.

Spara alla varningar och instruktioner som referens.

I varningarna syftar termen "elverktyg" på ett verktyg som antingen är anslutet till nätspänningen (med sladd) eller drivs av batteri (sladdlöst).

Säkerhet i arbetsområdet

- Arbetsområdet ska hållas välordnat och välbelyst. I röriga eller mörka arbetsområden håller du lätt olyckor.
- Använd inte elverktyg i miljöer där det finns risk för explosion, t.ex. i närheten av brännbara vätskor, gaser eller damm. Gnistor från elverktuget kan antända dammet eller ångorna.
- Håll barn och andra människor på avstånd när du använder ett elverktyg. Om du blir distraherad kan du tappa kontrollen.
- Undvik användning vid ogynnsamma väderleksförhållanden. Exempelvis tät dimma, regn, hård vind, stark kyla, osv. Att arbeta i dåligt väder är tröttsamt och kan skapa farliga omständigheter, exempelvis halt underlag.
- Försäkra dig om att inget material kan falla ned och orsaka skador när du arbetar med maskinen. Lakta stor försiktighet vid arbete i sluttande terräng.



WARNING! Säkerhetsavståndet för kapmaskinen är 15 meter. Du är ansvarig för att djur och åskådare inte befinner sig inom arbetsområdet. Starta inte kapningen förrän arbetsområdet är fritt och du har säkert fotfäste.

Elsäkerhet

- Elverktugets stickkontakt måste passa i vägguttaget. Förändra aldrig stickkontakten på något sätt. Använd inte adapterkontakter tillsammans med jordade elverktyg. Oförändrade stickkontakter och motsvarande vägguttag minskar riskerna för elektrisk stöt.
- Undvik kroppskontakt med jordade ytor, t.ex. rörledningar, värmeelement, spisar och kylskåp. Om din kropp är jordad ökar risken för elektrisk stöt.
- Elverktuget får inte utsättas för mer väta än det snålspolande vattensystemet levererar. Utsätt inte elverktuget för regn. Om vatten tränger in i elverktuget ökar risken för elektrisk stöt.

- Använd inte kabeln på fel sätt. Använd inte kabeln för att bära eller dra elverktuget, eller för att koppla ur elverktuget från uttaget. Håll kabeln borta från värme, olja, vassa kanter och rörliga delar. Skadade eller trassliga kablar ökar risken för elektrisk stöt.
- När du använder ett elverktyg utomhus ska du även använda en förlängningskabel för utomhusbruk. Om du använder en kabel för utomhusbruk minskar risken för elektrisk stöt.
- Kontrollera att kabeln och förlängningskabeln är hel och i bra skick. Använd inte maskinen om kabeln är skadad, utan lämna in den till en auktoriserad serviceverkstad för reparation.
- Använd inte en förlängningskabel medan den är upprullad för att undvika överhettning.
- Vid användning av förlängningskabel, använd endast godkända förlängningskablar med tillräcklig area. Se "Rekommenderade kabeldimensioner" i avsnitt "Tekniska data" för mer information. En underdimensionerad kabel medför risk för nedsatt maskinkapacitet och överhettning.
- Maskinen skall anslutas till ett jordat uttag. Kontrollera att nätspänningen stämmer med den som anges på typskylten som sitter på maskinen.
- Se till att kabeln är bakom dig när du börjar använda maskinen så att inte kabeln kommer till skada.

K3000



WARNING! Spola inte maskinen med vatten, eftersom vatten kan tränga in i elsystemet eller motorn, vilket kan orsaka maskinskador eller kortslutning.

Personssäkerhet

- Var på din vakt, var uppmärksam på vad du gör och använd sunt förnuft då du använder ett elverktyg. Använd inte elverktyg om du är trött, har druckit alkohol eller om du har tagit andra droger eller mediciner. Ett ögonblick av ouppmärksamhet när du använder ett elverktyg kan leda till allvarlig personskada.
- Använd personlig skyddsutrustning. Använd alltid ögonskydd. Lämplig skyddsutrustning som ansiktsmask, halkfria skyddsskor, hjälm eller hörselskydd minskar risken för personskador.
- Förebygg att elverktuget startar oavsiktligt. Se till att strömbrytaren är fränslagen innan du ansluter elverktuget till en strömkälla och/eller ett batteri samt innan du tar upp eller bär verktuget. Risken för olyckor är stor om du bär elverktyg med fingret på strömbrytaren eller om du tillför ström till elverktyg som har strömbrytaren tillslagen.
- Avlägsna eventuell justeringsnyckel eller skiftnyckel innan du sätter på elverktuget. Nycklar som lämnas kvar i elverktugets rörliga delar kan orsaka personskada.

SÄKERHETSINSTRUKTIONER

- Sträck dig inte för långt. Ha alltid ett stadigt fotfäste och god balans. Därmed har du större kontroll över elverktuget i oväntade situationer.
- Klä dig rätt. Använd inte löst sittande kläder eller smycken. Håll hår, kläder och handskar borta från rörliga delar. Lösa kläder, smycken eller långt hår kan fastna i rörliga delar.
- Om det finns anordningar för anslutning av enheter för uppsamling av damm, se då till att dessa är ordentligt anslutna och att de används på rätt sätt. Dammuppsamling kan minska dammrelaterade risker.
- Håll dig på avstånd från klingorna när motorn är igång.



WARNING! Överexponering av vibrationer kan leda till blodkärls- eller nervskador hos personer som har blodcirkulationsstörningar. Uppsök läkare om ni upplever kroppsliga symptom som kan relateras till överexponering av vibrationer. Exempel på sådana symptom är; domningar, avsaknad av känsel, "kittlingar", "stickningar", smärta, avsaknad eller reducering av normal styrka, förändringar i hudens färg eller dess yta. Dessa symptom uppträder vanligtvis i fingrar, i händer eller i handleder.

Användning och underhåll av elverktyg

- Bruka inte våld eller onödigt kraft. Använd det elverktyg som är rätt för ditt syfte. Med rätt elverktyg utför du ett bättre och säkrare jobb med den hastighet som elverktuget är utformat för.
- Använd inte elverktuget om du inte kan starta och stänga av det med strömbrytaren. Elverktyg som inte kan kontrolleras med strömbrytaren är farliga och måste repareras.
- Koppla ur stickkontakten från strömkällan och/eller ta ur batteriet innan du gör några justeringar, byter tillbehör eller förvarar elverktuget. Sådana förebyggande säkerhetsåtgärder minskar risken för att elverktuget startas oavsiktligt.
- Förvara elverktyg som inte används utom räckhåll för barn. Se till att personer som inte tidigare har hanterat elverktuget, eller som inte har läst dessa instruktioner, inte använder elverktuget. Elverktyg är farliga om de används av ovana användare.
- Sköt om ditt elverktyg. Kontrollera att rörliga delar ligger i linje och inte kärvar. Kontrollera även om det finns skadade delar eller om det föreligger andra förhållanden som kan påverka elverktugets funktion. Om elverktuget är skadat ska det repareras innan det används igen. Många olyckor orsakas av dåligt underhållna elverktyg.

- Håll kapverktyg skarpa och rena. Väl underhållna klippande verktyg med vassa eggar kärvar mer sällan och är lättare att kontrollera.
- Använd elverktyg, tillbehör och verktyg etc enligt dessa instruktioner och ta hänsyn till arbetsförhållandena och det arbete som ska utföras. Om du använder ett elverktyg för något annat syfte än vad det är avsett för kan farliga situationer uppstå.
- Använd aldrig en maskin som modifierats så att den ej längre överensstämmer med originalutförandet.
- Kontrollera att inga rörledningar eller elektriska kablar är dragna i arbetsområdet eller i materialet som ska kapas.
- Kontrollera alltid och märk ut var gasledning är dragna. Att säga nära gasledning utgör alltid en fara. Se till att det inte uppstår gnistor vid sågningen eftersom viss explosionsrisk finns. Var koncentrerad och fokuserad på uppgiften. Ovarsamhet kan leda till allvarig personskada eller dödsfall.
- Skyddet för skärutrustningen ska alltid vara på då maskinen är igång.

Service

- Låt en kvalificerad reparatör som endast använder identiska reservdelar underhålla ditt elverktyg. På så sätt garanterar du att säkerheten kring ditt elverktyg upprätthålls.

Kapskivor



WARNING! En kapskiva kan gå sönder och orsaka allvarliga skador för användaren.

Använd aldrig en kapskiva med lägre varvtalsmärkning än kapmaskinens.

Använd aldrig en kapskiva till något annat material än det den är avsedd för.

Allmänt

- Kapskivor finns i två olika grundutföranden; abrasivskivor och diamantklingor.

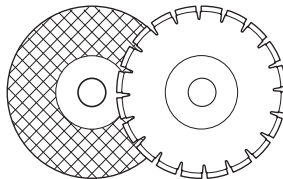

- Kapskivor av hög kvalitet är oftast mest ekonomiska. Kapskivor av lägre kvalitet har ofta sämre skärförmåga och kortare livslängd, vilket resulterar i en högre kostnad i förhållande till mängden material som avverkats.

SÄKERHETSINSTRUKTIONER

- Se till att rätt buskning används till den kapskiva som ska sitta på maskinen. Se anvisningar under rubrik Montering av kapskiva.

Lämpliga kapskivor

Kapskivor	K3000	K3000 Wet
Abrasivskivor	Ja	Ja*
Diamantklingor	Ja	Ja
Rescueklinga	Nej	Nej

*Utan vatten

Kapskivor för olika material

	Betong	Metall	Plast
Abrasivskivor	X	X	X
Diamantklingor	X		

Handhållna maskiner med hög hastighet

Våra kapskivor är tillverkade för handhållna kapmaskiner med högt varvtal. Om andra kapskivfabrikat används, kontrollera att skivan uppfyller alla bestämmelser och krav som hänför sig till detta slag av kapmaskin.

Specialtyper

Vissa kapskivor är konstruerade för stationär utrustning och för användning med tillsatser. Sådana kapskivor får inte användas för handhållna kapmaskiner.

Tag alltid kontakt med de lokala myndigheterna och kontrollera att ni följer tillämpliga bestämmelser.

Vibrationer i skivor

Skivan kan bli orund och vibrera om för högt matningstryck används.

Ett lägre matningstryck kan häva vibrationen. Byt i annat fall skivan. Skivan ska vara avsedd för det material som ska kapas.

Abrasivskivor

Det skärande materialet i abrasivskivor består av slipkorn som fogats samman med organiska bindemedel. "Förstärkta kapskivor" är uppbyggda med textil- eller fiberbas som hindrar total sönderbrytning vid maximalt arbetsvarvtal om skivan skulle spricka eller skadas.

En kapskivas prestanda bestäms av typ och storlek av slippartikelarna, och typ och hårdhet hos bindemedlet.

Kapskivan ska vara märkt med samma eller högre varvtal som maskinens märkskylt anger. Använd aldrig en kapskiva med lägre varvtalsmärkning än kapmaskinens.

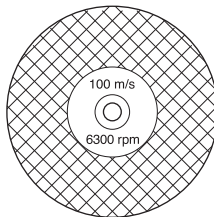

Se efter att skivan är fri från sprickor och andra skador.

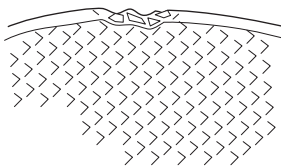

Pröva abrasivskivan genom att hänga den på ett finger och slå lätt på den med ett skruvmejselskaft eller liknande. Om inte skivan ger ett fulltonigt, klingande ljud så är den skadad.

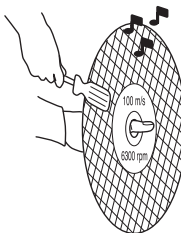

Abrasivskivor för olika material

Skivtyp	Material
Betongskiva	Betong, asfalt, sten murverk, gjutjärn, aluminium, koppar, mässing, kablar, gummi, plast etc.
Metallskiva	Stål, stållegeringar och andra hårda metaller.



VARNING! Undvik att använda abrasivskivor med vatten. Abrasivskivor som utsätts för fukt får nedsatt hållfasthet.

SÄKERHETSINSTRUKTIONER

Diamantklingor



VARNING! Kapning av plastmaterial med diamantklinga kan ge upphov till kast när materialet smälter av värmen som uppstår vid kapning och fastnar på klingan.

Diamantklingor består av en stålstomme försedd med segment som innehåller industridiamanter.

Diamantklingor ger en lägre kostnad per kapoperation, färre klingbyten och konstant skärdjup.

Vid användning av diamantklinga se till att den roterar åt det håll som pilmarkeringen på klingan visar.

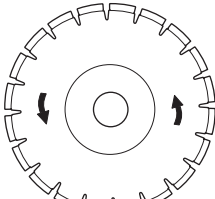

På maskinen sitter en pil som visar rotationsriktningen på axeln som skivan sitter på.

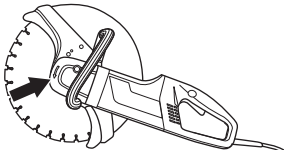

Använd alltid en skarp diamantklinga.

Material

Diamantklingor används med fördel till allt murverk, armerad betong och andra sammansatta material.

Diamantklingor finns i flera hårdhetsgrader. En "mjuk" diamantklinga har en förhållandevis kort livslängd och stor avverkningsförmåga. Den används i hårda material såsom granit och hård betong. En "hård" diamantklinga har längre livslängd, mindre avverkningsförmåga och skall användas i mjuka material såsom tegel och asfalt.

Skärpning av diamantklingor

Diamantklingor kan bli slöa när fel matningstryck används eller vid kapning av vissa material såsom kraftigt armerad betong. Att arbeta med en slö diamantklinga medför överhettning vilket kan leda till att diamantsegment lossnar.

Skärp klingan genom att skära i ett mjukt material som sandsten eller tegel.

Torrkapning med diamantklinga



VARNING! Diamantklingor i arbete blir väldigt varma. Upphettad klinga kan deformeras och orsaka skador på såväl maskin som användare.

Vid torrkapning, dra ut klingan ur spåret var 30-60 sek och låt den rotera i luften i 10 sek för att låta klingan svalna.

Våtkapning med diamantklinga (K3000 Wet)

Vattenkyllning, som används vid kapning av betong, kylvlar kapskivan och ökar dess livslängd samt minskar dammbildning.



VARNING! Diamantklingor i arbete blir väldigt varma. Upphettad klinga kan deformeras och orsaka skador på såväl maskin som användare.

Vid våtkapning kyls klingan kontinuerligt för att förhindra upphettning.

Vattenanslutning med flödesbegränsning (K3000 Wet)

I vattenanslutningen sitter en flödesbegränsning som ger ett konstant flöde oberoende av vattentrycket. Flödesbegränsningen får inte demonteras.

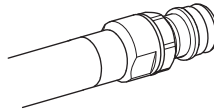

Transport och förvaring

- Förvara eller transportera inte kapmaskinen med påmonterad kapskiva. Alla kapskivor ska tas av maskinen efter användning och lagras väl.
- Särskild försiktighet ska iaktas med abrasivskivor. Abrasivskivorna måste lagras på en plan, vågrät yta. Om man lagrar en abrasivskiva fuktigt kan detta försäkra obalans med skador som följd.
- Syna nya klingor beträffande transport- eller lagerskador.

SÄKERHETSINSTRUKTIONER

Allmänna arbetsinstruktioner



VARNING! Detta avsnitt behandlar grundläggande säkerhetsregler för arbete med kapmaskin. Given information kan aldrig ersätta den kunskap en yrkesman besitter i form av utbildning och praktisk erfarenhet. När du råkar ut för en situation som gör dig osäker angående fortsatt användning skall du rådfråga en expert. Vänd dig till din återförsäljare, din serviceverkstad eller en erfaren kapanvändare. Undvik all användning du anser dig otillräckligt kvalificerad för!

Kapteknik

Den teknik som beskrivs nedan är av allmän karaktär. Kontrollera uppgifterna för varje skiva beträffande individuell kapningskaraktär (t ex diamantklingor kräver mindre matningstryck än abrasivskivor).

- Stöd under arbetsstycket på ett sådant sätt att det går att förutsäga vad som kan hända och så att snittet förblir öppet under kapningen.



- Försäkra dig om att kapskivan är rätt monterad.
- Håll alltid maskinen i ett fast grepp med båda händerna. Håll så att tummarna och fingrarna griper runt handtagen.

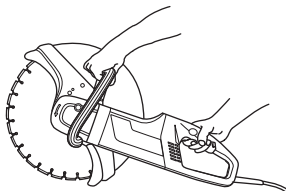

- Kontrollera att skivan inte är i kontakt med någonting när maskinen startas.
- Starta kapningen med motorn på maximalt varvtal.
- Starta kapningen mjukt, låt maskinen arbeta utan att tvinga eller pressa in skivan. Kapa alltid med maximalt varvtal.
- För skivan långsamt fram och tillbaka för att erhålla en liten kontaktyta mellan skivan och materialet som ska

kapas. På så vis hålls skivans temperatur nere och effektivt kapning erhålls.

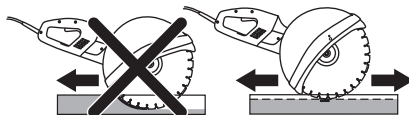

- Skyddet för skärutrustningen skall ställas in så att bakre delen ligger an mot arbetsstycket. Sprut och gnistor från det kapade materialet samlas då upp av skyddet och avleds från användaren.

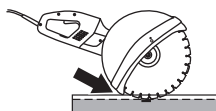

- Mata ner maskinen i linje med kapskivan. Sidotryck kan förstöra kapskivan och är mycket farligt.



VARNING! Undvik ovillkorligen att slipa med skivans sida; den kommer nästan säkert att skadas, brytas och kan åstadkomma stora skador. Använd endast den skärande delen.

Vik inte kapmaskinen åt sidan, detta kan få skivan att fastna eller brytas med skada på människor som följd.

Kastförebyggande åtgärder



VARNING! Kast kan vara blixtnabba, plötsliga och våldsamma och kan kasta kapmaskin och kapskiva mot användaren. Är kapskivan i rörelse när och om den träffar användaren kan mycket allvarlig, till och med livshotande skada uppstå. Det är nödvändigt att förstå vad som orsakar kast och att de kan undvikas genom försiktighet och rätt arbetsteknik.

SÄKERHETSINSTRUKTIONER

Vad är kast?

Kast är benämningen på en plötslig reaktion där kapmaskin och kapskiva kastas från ett föremål som kommit i kontakt med skivans övre kvadrant, den s.k. kastrisksektorn.

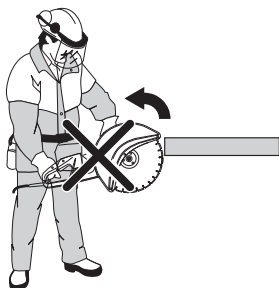

Grundregler

- Börja aldrig kapa med kapskivans övre kvadrant som visas på bilden, den s.k. kastrisksektorn.

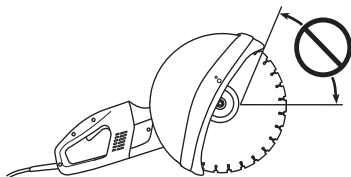

- Håll alltid maskinen i ett fast grepp med båda händerna. Håll så att tummarna och fingrarna griper runt handtagen.
- Håll god balans och säkert fotfäste.
- Kapa alltid med maximalt varvtal.
- Stå på bekvämt avstånd från arbetsstycket.
- Var försiktig vid inmatning i befintligt snitt.
- Kapa aldrig över skulderhöjd.
- Var uppmärksam på om arbetsstycket flyttar sig eller något annat sker, som skulle kunna få snittet att gå ihop och låsa skivan.

Pull in

Pull in uppstår när skivans nedre del plötsligt stoppas eller när snittet går ihop. (För undvikande, se rubrik "Grundregler" och "Klämning/rotation", här nedan.)

Klämning/rotation

Klämning sker när snittet går ihop. Maskinen kan dras ned plötsligt med en mycket kraftig rörelse.

Hur man undviker klämning

Stöd under arbetsstycket på ett sådant sätt att snittet förblir öppet under kapningen och när kapningen är avslutad.

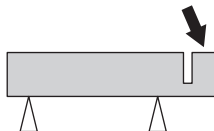

MONTERING

Montering



VARNING! Dra alltid ut stickkontakten ur uttaget före rengöring, underhåll eller montering.

Montering av kapskiva

Husqvarnas kapskivor är godkända för handhållna kapmaskiner. Kapskivor tillverkas med tre olika diametrar på centrumhålen; 20mm (0.787"), 22,2mm (7/8") och 25,4mm (1"). För att anpassa maskinen till kapskivans centrumhål används bussningar som passar på maskinens axel. Använd bussning med rätt diameter! Kapskivorna är märkta med centrumhålets diameter.

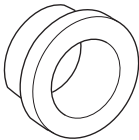

Skivan placeras på bussningen (C) mellan inre flänsbrickan (A) och flänsbrickan (B). Flänsbrickan vrids runt så att den passar på axeln.

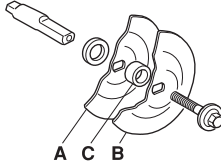
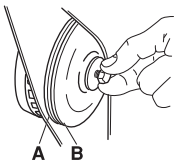

Skraven som håller kapskivan ska dras åt med ett moment av 15-25 Nm.

Kapskivan/axeln kan låsas genom att hålla in låsknappen på baksidan av maskinen. Knappen är fjäderbelastad och återställs när knappen släpps.

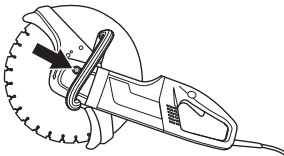

När en diamantklinga monteras på kapen se till att diamantklingan kommer att rotera åt det håll som pilmarkeringen på klingan visar.

På maskinen sitter en pil som visar rotationsriktningen på axeln som skivan sitter på.

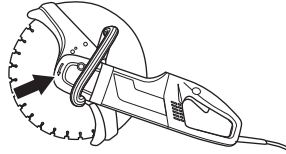

När kapskivan byts ut mot en ny kontrollera då flänsbrickorna och drivaxeln. Se anvisningar under rubrik Kontroll av drivaxel och flänsbrickor.

Kontroll av drivaxel och flänsbrickor

Kontrollera att drivaxelns gängor är oskadade.

Kontrollera att kapskivans och flänsbrickornas kontaktytor är oskadade, av rätt dimension och rena samt löper riktigt på drivaxeln.

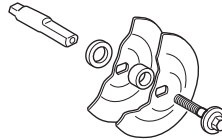

Använd inte skeva, kantstötta, slagna eller smutsiga flänsbrickor. Använd inte flänsbrickor av olika dimensioner.

Skydd för kapskivan

Skyddet ska alltid vara monterat på maskinen.

Skyddet för skärutrustningen skall ställas in så att bakre delen ligger an mot arbetsstycket. Sprut och gnistor från det kapade materialet samlas då upp av skyddet och avleds från användaren.

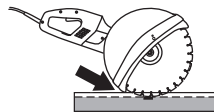

START OCH STOPP

Innan start



VARNING! Innan start måste följande observeras:

Maskinen skall anslutas till ett jordat uttag.

Kontrollera att nätspänningen stämmer med den som anges på typskylten som sitter på maskinen.

Se till att du står stadigt, och att kapskivan inte kan komma i kontakt med något.

Se till att inga obehöriga finns inom arbetsområdet.

K3000 Wet

Vattenanslutning

- Anslut vattenslangen till vattenförsörjningen (A). Vattnet sätts på och stängs av med vattenkranen (B).

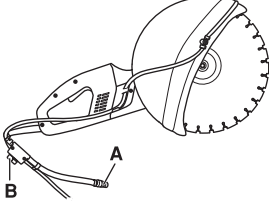

Jordfelsbrytare



VARNING! Använd aldrig maskinen utan den medföljande jordfelsbrytaren. Oaktamhet kan leda till allvarliga skador eller till och med dödsfall.

- Se till att jordfelsbrytaren är påslagen. Lysdioden indikerar att jordfelsbrytaren är på och att maskinen kan startas. Om lysdioden inte lyser, tryck på RESET-knappen (grön).



- Kontrollera jordfelsbrytaren. Se anvisningar under rubrik Kontroll, underhåll och service av maskinens säkerhetsutrustning.

Start

- Ta tag om det främre handtaget med vänster hand.
- Ta tag om det bakre handtaget med höger hand.

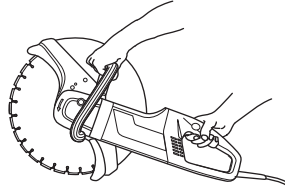

- Tryck in strömbrytarspärren med höger tumme och tryck in strömbrytaren.

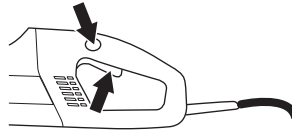

- Kör maskinen obelastad och på ett säkert sätt i minst 30 sekunder.

Stopp



VARNING! Kapskivan fortsätter att rotera en stund efter att motorn har stängts av.

Motorn stannas genom att släppa strömbrytaren.

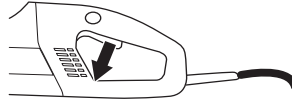

UNDERHÅLL

Allmänt



WARNING! Kontroll och/eller underhåll skall utföras med motorn fränslagen och stickkontakten urdragen ur uttaget.

Rengöring

Kylsystem



Maskinen är utrustad med en effektiv fläkt för att kyla motorn. Kylfluten som sugs in genom gallren vid maskinens bakre handtag passerar förbi stator och rotor och ut genom motorhusets främre del.

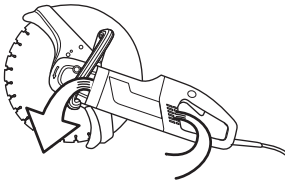

För att maskinen alltid skall erhålla fullgod kylning skall kylflutsöppningarna hållas fria och rena. Blås regelbundet ur maskinen med tryckluft.

K3000



WARNING! K3000 är inte utrustad med jordfelsbrytare. Spola inte maskinen med vatten, eftersom vatten kan tränga in i elsystemet eller motorn, vilket kan orsaka maskinskador eller kortslutning.

K3000 Wet



WARNING! Använd inte högtryckstvätt för att spola maskinen invändigt.

Maskinen tål att suga i sig fuktig luft och stänk från kapningen. Rent vatten påverkar inte maskinens funktion.

Vid kapning i material som betong och tegel, vilka kan innehålla salt, måste maskinen spolas rent efter arbete. Rengöringen minskar risken att avlagringar byggs upp inuti motorn som kan ge upphov till läckström mellan elektriska komponenter, vilket kan leda till att jordfelsbrytaren önskat slår ifrån.

- Rengör maskinen dagligen genom att spola den med rent vatten, efter avslutat arbete.

- Placera maskinen med det bakre handtaget uppåt. Spola rent vatten in genom luftintagen vid det bakre handtaget. Vattnet rinner ut genom de främre luftutsläppen.
- Koppla in sladden och torrkör motorn cirka 30 sek för att påskynda motorns torkning.

Elförsörjning



WARNING! Använd aldrig skadade kablar. De kan orsaka allvarliga, även dödliga, personskador.

Kontrollera att kabeln och förlängningskabeln är hel och i bra skick. Använd inte maskinen om kabeln är skadad, utan lämna in den till en auktoriserad serviceverkstad för reparation.

Byte av kolborstar

Kontrollera kolborstarna minst 1 ggr/mån. Är kolborstarna slitna, spruckna eller på annat sätt deformerade ska de bytas ut mot nya.

Vid byte av kolborstar ska alla kolborstar bytas.

- Tag bort bägge inspektionsluckorna genom att lossa de båda skruvarna.

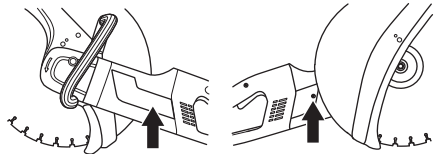

- Skruva loss kabeln som håller kolborsten. Lyft sedan på fjädern för att sedan lyfta ur kolborsten från borsthållaren.

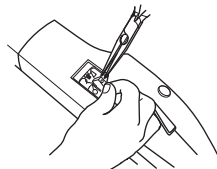

- Rengör borsthållarna med en torr pensel.
- Blås ur dammet försiktigt.
- Montera de nya kolborstarna och kontrollera samtidigt att de glider lätt i borsthållarna.
- Fäll ned fjädrarna och skruva fast kabeln.
- Nya kolborstar måste köras in i ca 40 minuter på tomgång.

UNDERHÅLL

Vinkelväxel

Fettet i växelhuset ska bytas med 4 månaders intervaller. Använd kuggväxelfett av god kvalitet

Växeln ska ej fyllas helt med fett. Fettet expanderar av den värme som uppstår när maskinen körs. Skulle växeln vara helt fylld med fett finns det risk för förstörda tätningar och fettläckage.

Växelhuset ska totalt innehålla 90 g fett.

Byte av fett

För att byta fett i växelhuset måste följande detaljer demonteras:

- 1 Flänsbrickorna som håller kapskivan

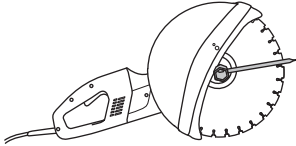

- 2 Tätningringen
- 3 Stödfälansen för skyddet

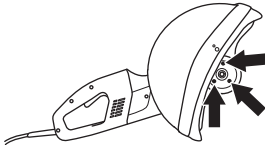

- 4 Skydd för kapskivan
- 5 De fyra bultarna som håller skölden. Lyft sedan skölden tillsammans med kronhjulsenheten ur växelhuset.

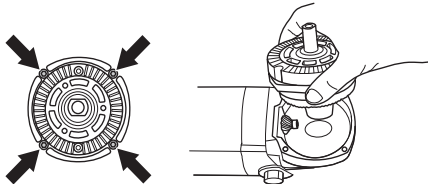

- 6 Torka ur fett och fyll på med nytt kuggväxelfett av god kvalitet. Växelhuset ska totalt innehålla 90 g fett.

OBS! Var försiktig vid demonteringen så att inte packningarna skadas. De används både som tätning och distansbrickor för växelinställningen.

Kontroll av drivaxel och flänsbrickor

Kontrollera att drivaxelns gängor är oskadade. Kontrollera att kapskivans och flänsbrickornas kontaktytor är oskadade, av rätt dimension och rena samt löper riktigt på drivaxeln.

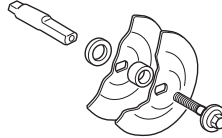

Använd inte skeva, kantstötta, slagna eller smutsiga flänsbrickor. Använd inte flänsbrickor av olika dimensioner.

Kontroll av vattenanslutning med flödesbegränsning

Kontrollera och rengör filtret i anslutningen regelbundet och byt vid behov.

- 1 Skruva isär kopplingen.
- 2 Tryck ut filtret (A) med en skruvmejsel eller liknande.
- 3 Rengör eller byt filtret.
- 4 Vid återmontering - se till att flödesbegränsaren (B) ligger rättvänd, med den konkava sidan mot kopplingens anslutning.

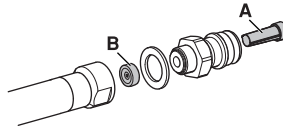

Daglig tillsyn

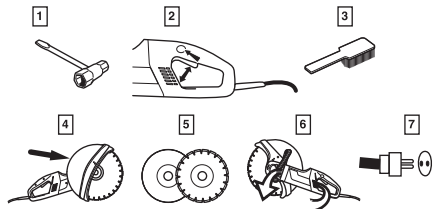

- 1 Kontrollera att skruvar och muttrar är åtdragna.
- 2 Kontrollera att strömbrytarens enhet fungerar säkerhetsmässigt.
- 3 Rengör maskinen utvändigt.
- 4 Kontroll av skydd för kapskivan
- 5 Kontroll av kapskivans kondition.
- 6 Kontrollera och rengör kylflödesöppningarna.
- 7 Kontrollera att kabeln och förlängningskabeln är hel och i bra skick.

TEKNISKA DATA

Tekniska data	K3000	K3000 Wet
Motor		
Skyddsklass	I	I
Jordfelsbrytare	Nej	Ja
Märkspänning, V		
Europe	230	230
Great Britain	110	110
USA / Canada / Japan	100-120	100-120
Australien	230	230
Märkeffekt, W		
Europe	2700/12 A	2700/12 A
Great Britain	2200/20 A	2200/20 A
USA / Canada / Japan	15 A, 50-60 Hz	15 A, 50-60 Hz
Australien	2300/10 A	2300/10 A
Vikt		
Maskin utan klinga och sladdpaket, kg	7,6	8,2
Vattenkylning		
Vattenkylning av klinga	Nej	Ja
Anslutningsnippel	Typ "Gardena"	Typ "Gardena"
Vattentryck - max, bar	-	8
Bulleremissioner (se anm. 1)		
Ljudeffektnivå, uppmätt dB(A)	104	105
Ljudeffektnivå, garanterad dB(A)	104	105
Ljudnivåer (se anm. 2)		
Ljudtrycksnivå vid användarens öra, dB(A)	95	95
Vibrationsnivåer (se anm. 3)		
Främre handtag, m/s ²	3,5	3,5
Bakre handtag, m/s ²	3,5	3,5

Anm. 1: Emission av buller till omgivningen uppmätt som ljudeffekt (L_{WA}) enligt EN 60745-1.

Anm. 2: Ljudtrycksnivå enligt EN 60745-1. Redovisade data för ljudtrycksnivå har ett typiskt spridningsmått (standardavvikelse) på 1,0 dB(A).

Anm. 3: Vibrationsnivå enligt EN 60745-1. Redovisade data för vibrationsnivå har ett typiskt spridningsmått (standardavvikelse) på 1 m/s².

TEKNISKA DATA

Kaputrustning

Kapskiva, mm/tum	Max. periferihastighet, m/s
300/12	80
350/14	100

Max klingvarvtal, varv/min

4500

Rekommenderade kabeldimensioner

Kabelarea	1,5 mm ²	2,5 mm ²
Nätspänning 100-120 V	20 m	40 m
Nätspänning 220-240 V	30 m	50 m

EG-försäkran om överensstämmelse

(Gäller endast Europa)

Husqvarna AB, SE-433 81 Göteborg, Sverige, tel: +46-31-949000, försäkrar härmed att kapmaskinen **Husqvarna K3000, K3000 Wet** från 2010 års serienummer och framåt (året anges i klartext på typskylten plus ett efterföljande serienummer) motsvarar föreskrifterna i RÅDETS DIREKTIV:

- av den 17 maj 2006 "angående maskiner" **2006/42/EG**
- av den 15 december 2004 "angående elektromagnetisk kompatibilitet" **2004/108/EG**.
- av den 12 december 2006 "angående elektrisk utrustning" **2006/95/EG**.

Följande standarder har tillämpats: EN ISO 12100:2003, EN 55014-1:2006, EN 55014-2/A1:2001, EN 61000-3-2:2006, EN 61000-3-3/A1/A2:2005, EN 60745-1:2009, IEC 60745-2-22:2009.

Göteborg, 29 december 2009

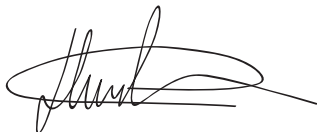

Henric Andersson

Vice President, chef för Power Cutters och Construction Equipment

Husqvarna AB

(Bemyndigad representant för Husqvarna AB samt ansvarig för tekniskt underlag.)



1153343-01
Bruksanvisning i original



2009-12-29