ÖVERSÄTTNING AV BRUKSANVISNING I ORIGINAL



ANVÄNDNING

T 64 är lämplig för packning av fyllningar i rör- och kabelgravar. Maskinen är även lämplig att använda vid packning runt fundament, brunnar och andra svåråtkomliga ställen.

Vi förbehåller oss rätten till konstruktions- och materialändringar utan föregående meddelande

INNEHÅLL

ANVÄNDNING	3
SÄKERHETESFÖRESKRIFTER	4
SKYLTAR	5
TEKNISKA DATA	6
OLJA / BRÄNSLEREKOMMENDATIONER	6
MASKINBESKRIVNING	7
KÖRINSTRUKTION	8
UNDERHÅLL - SKÖTSELSHEMA	9
REPRESENTANT	10

SÄKERHETSFÖRESKRIFTER

Operatören skall före användning av maskinen vara informerad om tillverkarens säkerhets-och användnings-föreskrifter.

Maskinen får endast användas utomhus.

Maskinen får ej användas om skydd och säkerhets-anordningar saknas eller är ur funktion.

Operatören får ej lämna maskinen utan uppsikt då motorn är igång. Då maskinen är igång skall operatören kunna kontrollera maskinens rörelse med hjälp av manöverhandtaget och start/stopp-reglage. Maskinen får framföras endast av utbildad operatör.

Vid underhållsarbeten eller andra ingrepp i maskinen skall alltid motorn vara avstängd.

Stoppa motorn före tankning. Undvik bränslespill och torka omedelbart bort ev. utspillt bränsle. Tanka endast i väl ventilerade utrymmen.

Undvik att beröra heta motordelar, t.ex. ljuddämpare.

Före lyft kontrolleras att lyftanordning eller dess infästning ej är skadad.

Vid transport och lagring bör bränsletanken vara tömd och bränslekranen stängd.

Operatören skall använda hörselskydd vid arbete med maskinen.

Operatören skall se till att ingen obehörig finns i maskinens omedelbara närhet

SKYLTAR

Varningskyltar

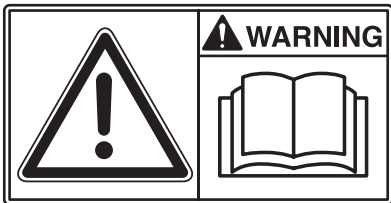

Läs före användning noga igenom handboken och dess säkerhetsföreskrifter för att kunna hantera maskinen på ett säkert sätt. Se till att handboken alltid är tillgänglig



Motor, ljuddämpare: För att undvika brännskador eller obehag, se till att inte vidröra varma motordelar då motorn är igång eller då maskinen nyligen använts.



Eftersom ljudtrycksnivån vid operatörens öra överstiger 80 dB(A) skall hörselskydd användas vid arbete med maskinen för att förhindra hörselskador.

TEKNISKA DATA

Maskin

Typ	S64
Vikt.....	62kg
Stamp fot.....	32 * 19/23/28
Vibrationsfrekvens	450-650
Amplitud	70mm
Slag kraft.....	100 kN
Packningsdjup.....	65 cm
Ljud nivå.....	94,6 dB Lp
	104,6 dB Lw
Handarmvibrationer.....	6,1 m/s ²
Olja.....	15W40

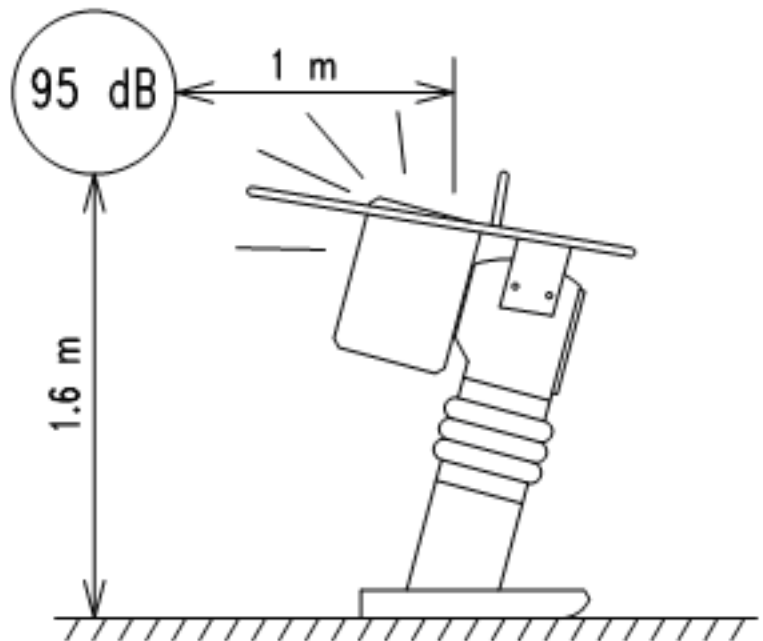

Motor

Fabrikat	Honda GX100
Effekt.....	2.25 kW
Cylindervolym	100 cc
Driftsvarvtal motor.....	3600/min
Luftfilter	Torr
Bränsletyp	Blyfri alternativt alkylatbensin
Motor olja.....	15W40

Se även motorleverantörens manual.

OLJE och BRÄNSLEREKOMMENDATIONER

Bränsle	Blyfri bensin el. alkylatbränsle
Motorolja.....	15W40

MASKINBESKRIVNING

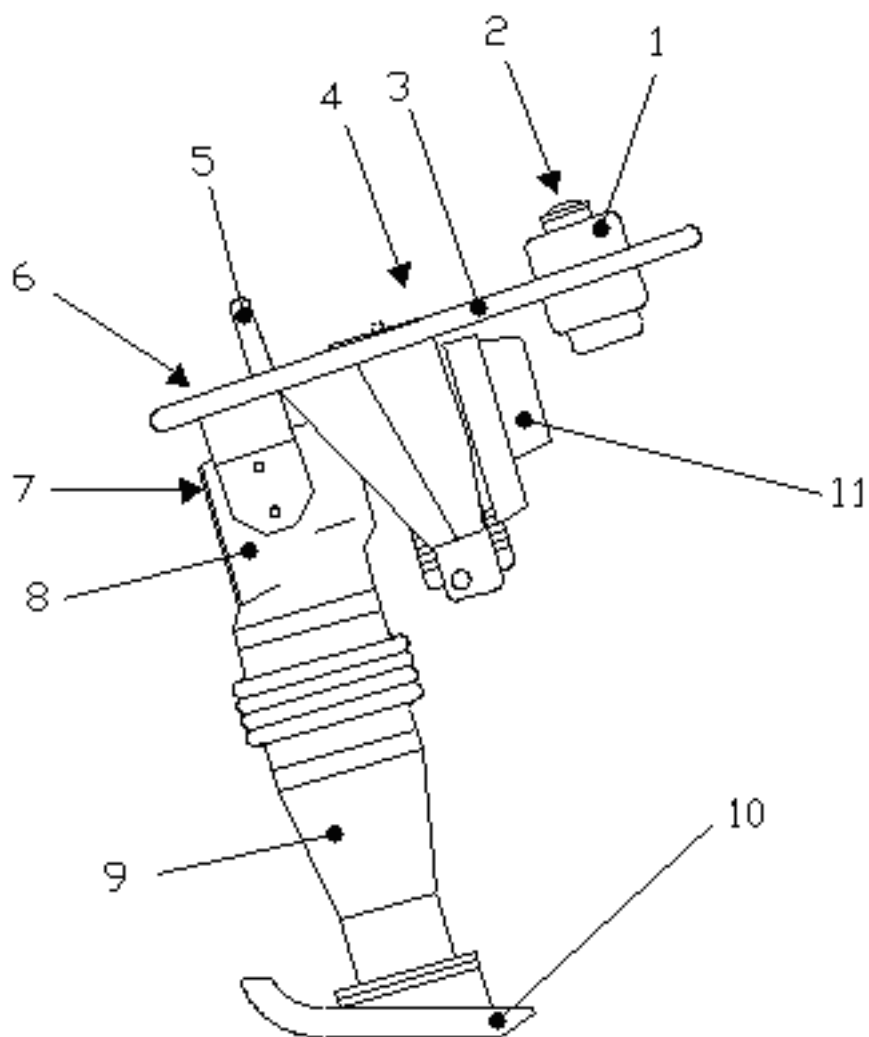

- | | |
|---------|--------------------|
| 1..... | Bränsletank |
| 2..... | Tanklock |
| 3..... | Handtag |
| 4..... | Handstart |
| 5..... | Lyftbygel |
| 6..... | Typskylt |
| 7..... | Vibrationsisolator |
| 8..... | Vevhus |
| 9..... | Fjäderben |
| 10..... | Stamp fot |
| 11..... | Bensinmotor |

KÖRINSTRUKTION

Start av motor

-Fyll bränsletanken med bensin.

Start av motorn

- 1) Öppna bränslekranen (I).
- 2) Justera chokespjället; vid kall motor stängs choken helt.

Använd ej choken vid varm motor eller då lufttemperaturen är hög

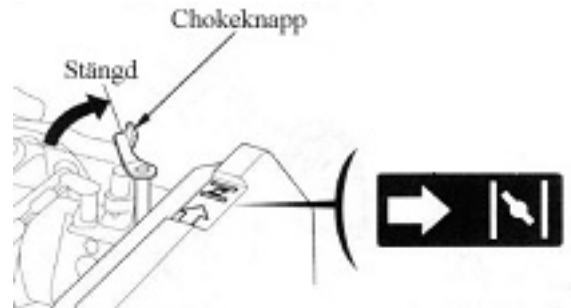

- 3) Stäng gasreglaget (F).

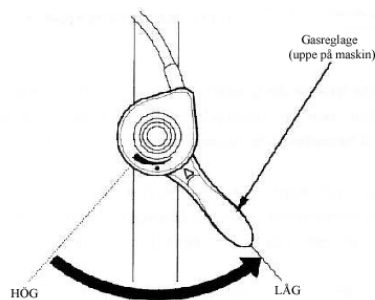

- 4) Ställ motorströmbrytaren i läge "ON".

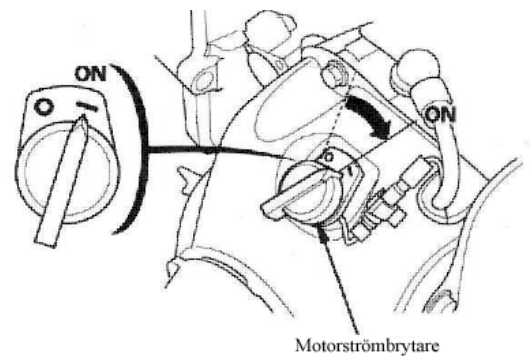

- 5) Starta genom att dra starthandtaget. Drag först till mekanismen greppar, därefter kraftigt och snabbt.

- 6) Öppna choken gradvis.
- 7) Varmkör motorn ca 5 min.

Handhavande-körning

- 1) Använd handtaget (G) för att styra stampen.
- 2) Se till att fotens anslag är parallellt med marken.
- 3) Överbelasta eller tvinga inte maskinen.

Handhavande-stopp

- 1) Ställ gasreglaget (F) i läge "CLOSE".
- 2) Vrid motorströmbrytaren till läge "OFF".
- 3) Stäng bränslekranen (I).

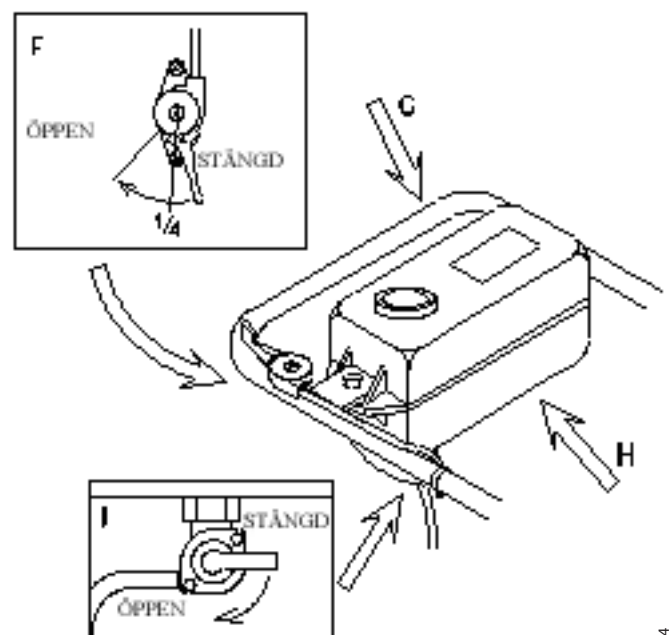

Underhåll - Skötselschema

Period	Åtgärd
Dagligen	<ul style="list-style-type: none"> -Kontroll och påfyllning av bränsle -Kontroll av oljenivå i fjäderbenets nivåglas* -kontrollera motorns oljenivå -Kontrollera att inga skruvförband är lösa -Kontrollera/rengör motorns kylflänsar -Kontrollera och rengör luftfilter
Efter de första 50 driftstimmarna	<ul style="list-style-type: none"> -Byt olja i fjäderbenet
Var 100: driftstimme	<ul style="list-style-type: none"> -Kontrollera och rengör/byt tändstiftet -Byt motorolja -Kontrollera vibrationsdämparna -Kontrollera stampfoten
Var 500: driftstimme (Varje år)	<ul style="list-style-type: none"> - Byt olja i fjäderbenet

* Nivåglas :
När maskinen står plant på marken skall nivåglaset vara oljefyllt.

Se även motorleverantörens instruktionsbok.

Transport

- Stäng gasreglaget vid transport för att undvika bränslespill.
- Lägg maskinen ner vid transport.

REPRESENTANT I SVERIGE

Swepac AB
Blockvägen 3
341 32 Ljungby

SWEPAC

SWEPAC

SWEPAC AB

Blockvägen 3, 341 32 Ljungby, tel 0372-156 00, fax 0372-837 41, E-post mail@swepac.se, Internet www.swepac.se